



CHEVROLET

2026

Express Max Diesel
Manual del propietario



Contenido

| | |
|---|-----|
| Introducción | 1 |
| Llaves, puertas y ventanas | 5 |
| Asientos y sistemas de sujeción | 17 |
| Almacenamiento | 32 |
| Instrumentos y Controles | 34 |
| Iluminación | 52 |
| Sistema de Infoentretenimiento | 58 |
| Controles de clima | 65 |
| Conducción y funcionamiento | 71 |
| Cuidado del vehículo | 105 |
| Servicio y mantenimiento | 156 |
| Datos técnicos | 163 |
| Información al cliente | 171 |
| Elaboración de informes sobre defectos de seguridad | 176 |
| Índice alfabético | 177 |

Introducción

Uso de este manual

- Este manual se aplica a la van Express Max.
- Este producto vehicular sigue las normas empresariales Q31/011 0000019C038.
- Es posible que algunas funciones descritas en el manual no estén configuradas para todos los modelos, y el manual puede presentar algunas características que no se encuentran en su vehículo.
- El manual incluye la información más reciente disponible en el momento de la impresión. GM se reserva el derecho de realizar cambios en el producto sin previo aviso después de la impresión del manual. Algunas imágenes del manual son sólo ilustraciones para su referencia.

Peligro, Advertencia, y Precaución

Los mensajes de advertencia presentes en las etiquetas del vehículo y en este manual describen situaciones peligrosas y lo que puede hacerse para evitarlos o reducirlos.

Peligro

El título Peligro indica una situación peligrosa de gran riesgo que, de producirse, ocasionaría lesiones graves o mortales.

Advertencia

Advertencia indica una situación peligrosa que puede ocasionar lesiones graves o mortales.

Precaución

Precaución indica un peligro que puede ocasionar daños materiales o daños al vehículo.

Nota

Ésta indica información que es útil para usted.

Protección ambiental

Todas las personas tienen obligación de proteger el medio ambiente. Este símbolo le hace recordar prestar atención a la protección ambiental.

General Motors se reserva los derechos de autor del manual.

Precauciones**Substancia peligrosas**
 **Advertencia**

Muchos líquidos y otras sustancias que se utilizan en vehículos automotores son tóxicos y bajo ninguna circunstancia se deben consumir y deben, tanto como sea posible, mantenerse lejos de heridas abiertas. Estas sustancias entre otras incluyen ácido de la batería, refrigerante, líquido de frenos, combustible, líquido del lavador, lubricantes, refrigerante y diversos adhesivos. Siempre lea cuidadosamente las instrucciones impresas en las etiquetas o que se estamparon en componentes y obedézcalas implícitamente. Estas

(Continúa)

Advertencia (Continúa)

instrucciones son por el bien de su salud y de su seguridad personal. Por favor trátelas con prudencia.

Para su seguridad, observe las instrucciones que contiene este manual.

Niños/animales
 **Advertencia**

Puede ocasionar accidentes y lesiones la operación de controles e interruptores sin supervisión por niños o debido a animales, que se utilicen en su vehículo, o el que jueguen con equipos o artículos que se transporten de éste.

Para evitar el accidente o lesiones personales causados por un niño o por un animal, no deje al niño o al animal en el vehículo sin supervisión adulta. También se pueden sofocar en condiciones de clima caluroso.

Seguridad personal
 **Advertencia**

Se colocaron cinturones de seguridad en todos los asientos de su vehículo para reducir la posibilidad de lesiones físicas en el caso de un accidente. Se requiere que todos los ocupantes lleven puestos cinturones de seguridad. Además, su vehículo ha sido instalado con un sistema de restricción suplementario (SRS) que comprende una bolsa de aire y un pretensor de cinturón de seguridad, proporcionando protección adicional para el conductor y para el ocupante delantero.

Vea *Cinturones de seguridad* ⇨ 20 .

Introducción del Tablero de instrumentos

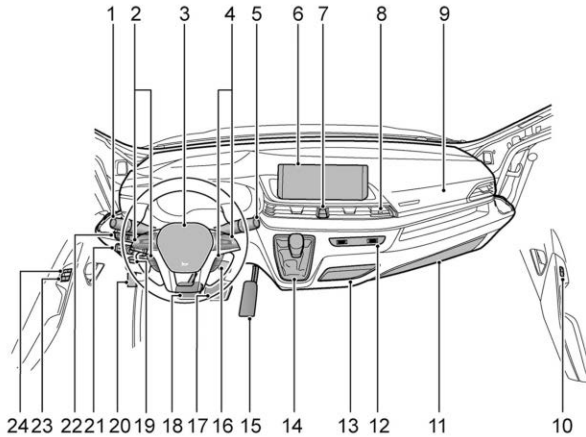

1. Control de luz de combinación e interruptor de palanca de indicadores de dirección
2. Selección de grupo de instrumentos e interruptor de velocidad constante
3. Bolsa de aire del conductor
4. Control de voz, interruptor de teléfono bluetooth
5. Interruptor de palanca de limpiaparabrisas y lavaparabrisas

6. Sistema de entretenimiento
7. Interruptor de luz de advertencia de una situación peligrosa
Interruptor de Inicio del sistema de infoentretenimiento
8. Puerto de USB
9. Bolsa de aire del pasajero delantero

10. Interruptor de control de ventana de la puerta del pasajero delantero
11. Guantera
12. Panel de control del Aire acondicionado
13. Cenicero
14. Palanca de cambios
15. Pedal del acelerador
16. Interruptor de ignición
17. Freno de Pedal
18. Pedal de embrague
19. Interruptor de alarma de SOS
20. Interruptor de liberación del cofre
21. Interruptor de ajuste de energía del espejo retrovisor exterior
Interruptor de nivelación de faros
Interruptor de control de iluminación del grupo de instrumentos
Puerto de USB
22. Interruptor de EPB
Interruptor de AUTO HOLD
Interruptor de MODE (modo de conducción)
Interruptor de DPF

- 23. Interruptor de control de ventana de las puertas del conductor y del ocupante delantero
- 24. Interruptor de bloqueo de puerta de control central

Llaves, puertas y ventanas

Llaves y seguros

| | |
|------------------------------------|---|
| Llaves | 5 |
| Llave Remota | 5 |
| Seguros de puertas | 7 |
| Sistema de cerradura central | 8 |

Puertas

| | |
|-------------------------|----|
| Puerta deslizante | 10 |
| Puertas traseras | 11 |

Seguridad del vehículo

| | |
|---------------------|----|
| Inmovilizador | 13 |
|---------------------|----|

Espejos exteriores

| | |
|-------------------------------|----|
| Espejos convexos | 14 |
| Espejos manuales | 14 |
| Espejos eléctricos | 14 |
| Espejos con calefacción | 15 |

Ventanas

| | |
|---------------------------|----|
| Ventanas eléctricas | 15 |
| Viseras | 16 |

Llaves y seguros

Llaves

El vehículo está equipado con dos llaves remotas con funcionalidad de Entrada pasiva Arranque pasivo (PEPS).

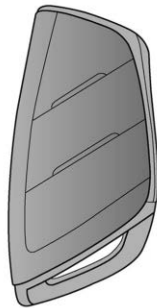

Se incluye una placa de número de llave de metal o plástico con las llaves. Guarde la placa del número de la llave en un lugar seguro para evitar la creación ilegal de llaves. Asegúrese que si la placa con el número de llave está colocada en una llave, esté colocada correctamente.

Si se pierde una llave, consulte a su distribuidor de servicio con su número de llave, de modo que se puedan seguir procedimientos especiales

para crear una llave de reemplazo. Una llave no codificada no puede arrancar el motor, pero puede bloquear y desbloquear las puertas. Consulte *Llave Remota* ⇨ 5 más adelante en esta sección.

Llave Remota

La llave remota utiliza el sistema de bloqueo central para bloquear y desbloquear todas las puertas. La llave remota también puede ayudar a localizar su vehículo con el botón de localización del vehículo.

Sólo funcionarán los transmisores de llave remota codificados electrónicamente con el sistema de bloqueo central del vehículo. Si pierde una llave remota, consulte a su distribuidor de servicio para obtener una llave remota de reemplazo.

Consulte *Sistema de cerradura central* ⇨ 8 más adelante en esta sección para obtener más información sobre las llaves remotas.

Se puede programar un máximo de cuatro llaves remotas PEPS al sistema inmovilizador del motor.

Extensión y retracción de la llave mecánica

La llave mecánica se puede extender y retraer del transmisor de Entrada remota sin llave (RKE).

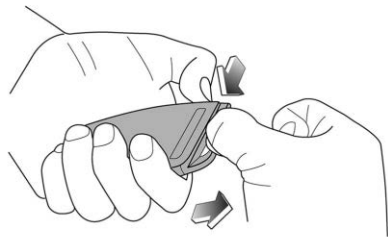

Para desconectar la llave mecánica, presione el botón de liberación en el transmisor de Entrada remota sin llave (RKE) y extraiga la llave. Nunca tire de la llave para sacarla sin oprimir el botón. Coloque la llave mecánica de nuevo en el transmisor después del uso.

Reemplazo de la batería

Precaución

Siempre reemplace la batería con el tipo correcto. Reemplazar la batería con un tipo incorrecto podría crear un riesgo de explosión de la batería. Deseche las baterías usadas de acuerdo con las instrucciones y las leyes locales. No intente quemar, aplastar, o cortar la batería usada, y evite exponer la batería a ambientes con presión de aire extremadamente baja o altas temperaturas.

⚠ Advertencia

Nunca permita que los niños jueguen con el transmisor RKE. El transmisor contiene una pequeña batería, que puede ser un peligro de asfixia. Si se ingiere, pueden producirse quemaduras internas, que pueden provocar lesiones graves o la muerte. Busque atención médica de inmediato si se ingiere una batería.

Reemplazo de batería de llave remota

Se recomienda que utilice una batería CR2032 para el transmisor de entrada remota sin llave (RKE).

Es complicado reemplazar la batería en la llave remota con PEPS. Para evitar que la llave se dañe debido a ensamble incorrecto o a mala operación, por favor, haga que su distribuidor sea quien reemplace la batería.



Para reemplazar la batería en el transmisor de llave remota:

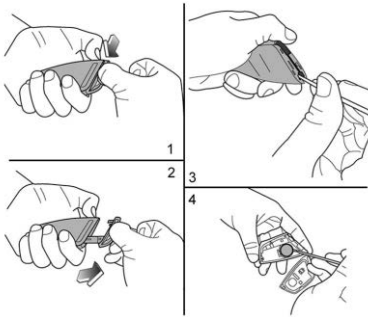

1. Presione el botón y retire la llave mecánica.
2. Quite con cuidado los paneles superior e inferior del cuerpo; la tarjeta del circuito podría caer del ensamble del panel superior al retirarlos haciendo palanca y al volverlos a instalar.
3. Retire la batería anterior e inserte la batería nueva.

Nota

No haga palanca en la tarjeta del circuito impreso con ningún objeto metálico o se dañará la tarjeta del circuito.

Nota

Ponga atención a los extremos positivo y negativo de la batería.

4. Asegúrese que el empaque de silicona esté colocado correctamente dentro del tablero superior del transmisor sin espacios ni arrugas.
5. Vuelva a colocar los paneles superior e inferior del cuerpo de la batería y presione sus circunferencias para asegurar que se sujeten en su lugar.
6. Vuelva a colocar la llave mecánica de nuevo dentro del transmisor.

Seguros de puertas

Prevención de robo de vehículo

⚠ Advertencia

Dejar a los niños en un vehículo, con una llave remota es peligroso y los niños o terceras personas podrían resultar gravemente lesionados o perder la vida. Podrían operar las ventanas eléctricas y otros controles o provocar el movimiento del vehículo. Las ventanas funcionarán con la llave remota en el vehículo, y los niños o terceras personas podrían quedar

(Continúa)

Advertencia (Continúa)

atrapados en el camino de una ventana mientras cierra. No deje niños dentro de un vehículo con una llave remota.

Antes de dejar su vehículo, se recomienda que:

- Cerciórese de que todas las puertas y el cofre estén completamente cerrados antes de bloquear.
- Cierre todas las ventanas.

⚠ Advertencia

Nunca deje a un niño, adulto minusválido o mascota solo en un vehículo, especialmente con las ventanas cerrados en clima tibio o cálido.

Pueden verse expuestos al calor extremo y sufrir lesiones permanentes o incluso fatales debido a la insolación.

Bloqueo y desbloqueo de puertas

Desde el interior del vehículo, puede bloquear y desbloquear las puertas con los botones de bloqueo y desbloqueo eléctrico de la puerta.

Fuera del vehículo, puede utilizar una llave remota, o una llave remota de PEPS para bloquear y desbloquear las puertas.

Cuando todas las puertas se bloquean correctamente con una llave remota, las señales direccionales parpadean y el claxon suena una vez. Cuando todas las puertas se desbloquean con éxito con una llave remota, las señales direccionales parpadearán dos veces. Consulte *Sistema de cerradura central* ⇨ 8.

Sistema de cerradura central

El sistema central de bloqueo de puertas le permite bloquear y desbloquear todas las puertas.

Llave mecánica

Todas las puertas del vehículo se pueden bloquear y desbloquear con la llave mecánica desde el exterior. Para bloquear todas las puertas, gire la llave en el sentido de las manecillas del reloj. Para desbloquear todas las puertas, gire la llave en el sentido contrario de las manecillas del reloj.

Llave remota con PEPS

Desde el exterior, todas las puertas del vehículo se pueden bloquear o desbloquear con un transmisor de Entrada remota sin llave (RKE).

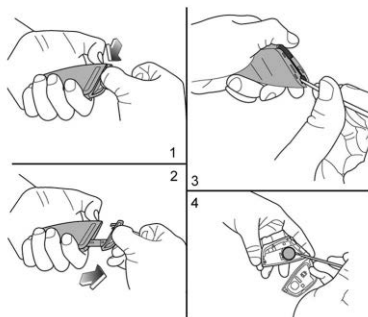

1. Botón de bloqueo de puerta
2. Botón de desbloqueo de puerta
3. Botón de desbloqueo de la puerta trasera

Bloqueo de todas las puertas

Presione el botón de bloqueo de la puerta (1) para bloquear todas las puertas. Las señales direccionales parpadean una vez y el claxon sonará para confirmar que las puertas del vehículo se bloquearon.

Todas las puertas se deben cerrar completamente para bloquearse con la llave remota

Nota

Si el vehículo se bloquea con una llave remota de PEPS y hay otra llave remota de PEPS dentro del vehículo, la funcionalidad de la llave remota dentro del vehículo se desactivará automáticamente para bloquear o arrancar el vehículo. Para activar la funcionalidad de esa llave remota dentro del vehículo, asegúrese de que todas las puertas estén cerradas, presione el botón de desbloqueo de la llave remota PEPS y se activará la llave remota PEPS protegida dentro del vehículo.

Desbloqueo de todas las puertas

Presione el botón de desbloqueo de la puerta (2) para desbloquear todas las puertas. Si no se abre ninguna puerta dentro de los 30 segundos, todas las puertas se bloquearán automáticamente.

Desbloqueo de la puerta trasera

Presione y mantenga oprimido el botón de Desbloqueo de puerta trasera (3). Las señales direccionales parpadearán dos veces para indicar que la puerta trasera se desbloqueó. Si

no se abre ninguna puerta dentro de un lapso de 30 segundos, la puerta trasera se volverá a bloquear automáticamente.

Bloqueo y desbloqueo pasivo con PEPS (si está equipado)

El sistema de Entrada pasiva Arranque pasivo (PEPS) le permite bloquear o desbloquear puertas sin sacar el transmisor de llave remota PEPS cuando está dentro de 1 m (3 pies) de la manija de la puerta.

Bloqueo pasivo con PEPS

Para bloquear la puerta con la manija de la puerta:

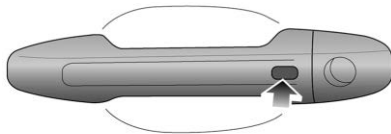

1. Asegúrese que la ignición esté apagada y salga del vehículo con la llave remota PEPS con usted dentro de 1 m (3 pies) del vehículo.
2. Cierre la puerta y después presione el botón en la manija de la puerta.
3. La puerta se bloquea sin necesidad de presionar el botón de bloqueo en la llave remota.



Desbloqueo pasivo con PEPS

Para desbloquear la puerta, presione el botón en la manija de la puerta con el transmisor de llave remota PEPS dentro de 1 m (3 pies) de la manija de la puerta.

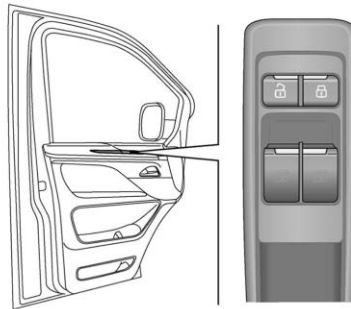
Seguros eléctricos de puertas



Los interruptores de bloqueo de puerta eléctrica pueden bloquear y desbloquear todas las puertas desde el interior del vehículo.

Oprima  para bloquear todas las puertas. Presione  para desbloquear todas las puertas.

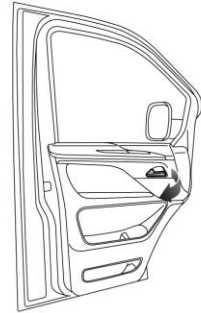

Jale la manija de la puerta una vez para desbloquear la puerta. Jale la manija de nuevo para bloquearla.

Durante la conducción, todas las puertas deben estar completamente cerradas y todas las puertas se bloquearán para evitar la apertura accidental de puertas.

Bloqueo relacionado con la velocidad

El vehículo está programado para que todas las puertas se bloqueen automáticamente cuando la velocidad del vehículo supere los 8 km/h.

Cuando se apague la ignición, las puertas se desbloquearán automáticamente.

Bloqueo de emergencia

Cuando la batería se apaga después de que se desbloquea el vehículo, el vehículo no se puede bloquear con la llave, el dispositivo de bloqueo de emergencia de la puerta se puede operar con la llave de bits/herramientas adecuadas.

Después de que la puerta se bloquee en una emergencia, por favor no deje la llave en el vehículo. De otra manera, no podrá entrar al vehículo nuevamente.

Seguros de puertas para niños

Si está equipado, el seguro de puerta para niños en la puerta corrediza lateral se diseñó para prevenir que los pasajeros, especialmente los niños, jalen accidentalmente la manija interior de la puerta dentro del vehículo y abran la puerta corrediza lateral.

Precaución

Cuando el seguro de puerta para niños esté en la posición bloqueada, no jale con fuerza la manija interior de la puerta. Esto dañará la manija interior de la puerta.

Cada puerta corrediza lateral tiene su propio seguro. El seguro de puerta para niños en cada puerta corrediza lateral debe habilitarse y cancelarse manualmente.

Para habilitar los seguros de puertas para niños:

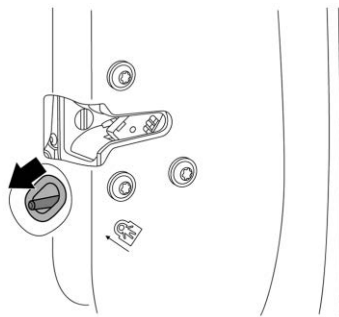

1. Abra la puerta corrediza lateral que desea bloquear.

2. Ubique el seguro de puerta para niños en la puerta corrediza lateral.
3. Empuje la palanca de seguro de puerta para niños a la posición bloqueada.

Después de que el seguro de puerta para niños se habilita, la puerta corrediza lateral sólo se puede abrir operando la manija exterior de la puerta.

Empuje la palanca de seguro de puerta para niños a la posición desbloqueada para cancelar el seguro de puerta para niños.

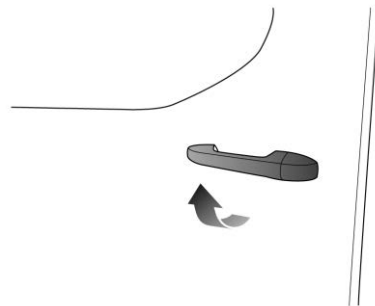
Puertas**Puerta deslizante**

Para abrir la puerta lateral corrediza desde el exterior, tire de la manija y deslice la puerta hacia atrás.

Para cerrar la puerta lateral deslizante desde el exterior, use la manija para deslizar la puerta hacia la parte frontal del vehículo.

El bloqueo/desbloqueo de la puerta lateral corrediza desde el exterior se puede controlar usando la llave remota.

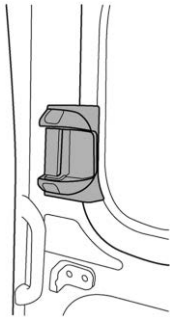

Para abrir la puerta lateral corrediza desde el interior, tire hacia arriba de la manija y deslice la puerta hacia la parte trasera del vehículo.

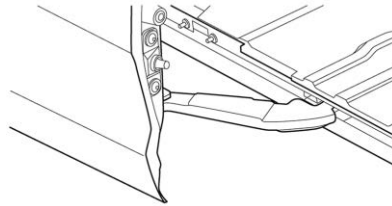

Al abrir la puerta lateral, habrá un clic desde el riel inferior indicando que la puerta está completamente abierta.

Para cerrar la puerta lateral deslizante desde el interior, sujete la manija y deslice la puerta hacia la parte frontal del vehículo.

Asegúrese de que la puerta esté completamente cerrada antes de empezar a conducir.

Puertas traseras

Abrir y cerrar las puertas traseras desde el exterior

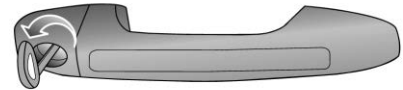

Para desbloquear manualmente un vehículo con una cerradura, gire la porción mecánica de la llave en sentido contrario a las manecillas del reloj para desbloquear.

Cuando emplee la llave remota o el interruptor de bloqueo de la puerta central para bloquear o desbloquear todas las puertas, la puerta trasera también se bloqueará o desbloqueará.

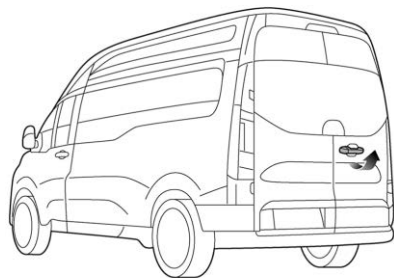

Después de desbloquear la puerta trasera, tirando de la manija exterior de la puerta trasera abrirá primero la puerta trasera derecha..



Jale la manija de la puerta en el lado de la puerta trasera izquierda hacia atrás para abrir la puerta.

Para cerrar las puertas traseras, cierre primero la puerta trasera del lado izquierdo. Después cierre la puerta trasera del lado derecho. Asegúrese de que ambas puertas estén completamente cerradas.

Abrir y cerrar las puertas traseras desde el Interior

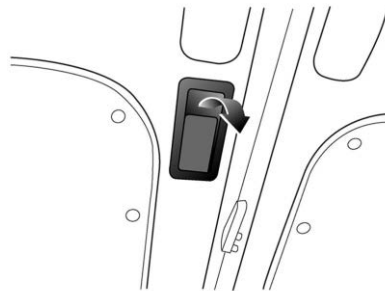

Para desbloquear y abrir la puerta trasera desde el interior, tire de la manija interior de la puerta trasera derecha para desbloquear y abrir, luego

tire de la manija de puerta en el lado de la puerta trasera izquierda para abrir la puerta de atrás izquierda.

Abrir y cerrar las puertas traseras a la posición de 180° o de 255°

La bisagra de la puerta trasera tiene un límite de apertura y depende de la configuración del vehículo que se adquiere.

Advertencia

Las puertas traseras no se deben abrir a 180° o a 255° en el camino ya que esto puede obstruir el tráfico u ocasionar lesiones a peatones. Cuando las puertas traseras se abren y hay un viento fuerte, la puerta trasera puede girar, ocasionando daños a los peatones que pasen, a otros usuarios del camino o a vehículos. En algunos casos, el uso de las puertas traseras puede bloquear la luz de combinación trasera. Cuando se utilizan las puertas traseras en condiciones de poca luz, se recomienda utilizar señales de advertencia adicionales (como las señales

(Continúa)

Advertencia (Continúa)

de advertencia de triángulo reflector o de dispositivos similares) para advertir a vehículos o a peatones.

Si está equipado, para abrir las puertas traseras a la posición de 180°, abra la puerta trasera a 90° y después tire ligeramente la puerta trasera de regreso a la posición cerrada.

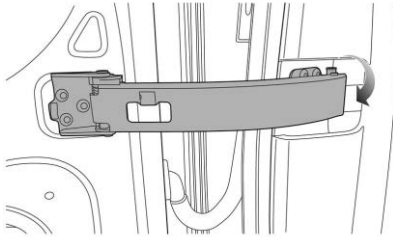

El brazo de límite se puede retirar del gancho lateral de la carrocería, entonces la puerta trasera se puede abrir a 180° libremente. En este momento, el brazo de límite se puede fijar en el soporte lateral de la puerta trasera.

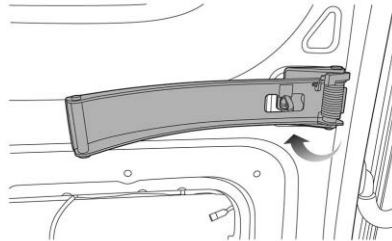

Cuando la puerta trasera se cierre desde la posición de 180°, retire el brazo de límite del soporte lateral de la puerta trasera. Regresará automáticamente a la estructura de límite a 90°.

Si está equipado con puertas traseras que abren a la posición de 180°, si se abre cualquier puerta trasera por más de 90°, el ángulo de apertura de la puerta trasera ya no se controlará por medio del dispositivo límite.

Si está equipado con puertas traseras que abren a la posición de 255°, la bisagra de la puerta trasera tiene función de auto-limitación.

Seguridad del vehículo

Inmovilizador

Llave

Si su vehículo está equipado con inmovilizador del motor de chip electrónico, la llave se ha codificado electrónicamente para su vehículo. La llave codificada se puede utilizar para el vehículo correspondiente únicamente. Sólo las llaves adjuntas con el vehículo pueden arrancar su motor.

Cuando el inmovilizador sea efectivo, se prohibirá cualquier comportamiento legal para arrancar el motor.

Habilitar/Deshabilitar

Para vehículos equipados con sistema de arranque sin llave, al presionar el interruptor de Arranque Paro en la posición ON (encendido), si la autenticación es exitosa, la luz de advertencia de inmovilizador en el grupo de instrumentos no se encenderá. Si la luz de advertencia parpadea, el inmovilizador tiene un problema y no se puede arrancar el motor.

Póngase en contacto con su distribuidor para obtener servicio de inmediato.

Otros objetos metálicos, como llaves, pueden interferir con el transmisor de llave remota. Se recomienda que no coloque otras llaves en el llavero del transmisor de la llave remota. Proteja el transmisor de la llave remota contra un impacto severo.

Espejos exteriores

Espejos convexos

Espejos retrovisores

Advertencia

Un espejo convexo puede hacer que las cosas, como otros vehículos, aparezcan como más lejanas de lo que realmente están. Si entra demasiado abruptamente al siguiente carril, podría golpear a un vehículo que conduce junto a usted. Verifique con el espejo retrovisor o mire brevemente por encima de su hombro antes cambiar de carril.

Los espejos retrovisores exteriores tienen forma convexa para extender el rango de visión, haciendo que los objetos parezcan más

pequeños y más distantes. Los objetos en el espejo retrovisor están más cerca y son más grandes de lo que parecen.

Siempre revise todos los espejos retrovisores respecto a limpieza y colocación antes de conducir; limpie y ajuste si es necesario.

Espejos manuales

Mueva el espejo al ángulo deseado conforme se requiera.

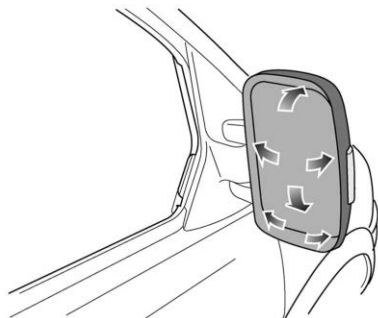

Espejos retrovisores plegables

Los espejos retrovisores exteriores giran desde sus posiciones de montaje normales hacia ambos lados si reciben impacto con una fuerte

fuerza. Se pueden regresar aplicando una pequeña cantidad de fuerza en el marco del espejo retrovisor.

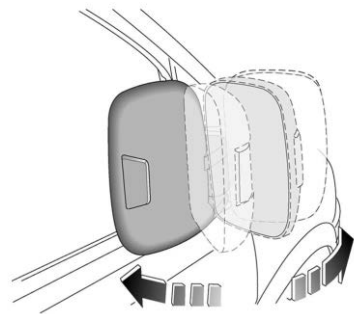

Espejos eléctricos

Gire el interruptor a L (izquierda) o a R (derecha) para seleccionar el espejo retrovisor que se va a ajustar. Mueva el interruptor del espejo retrovisor hacia adelante/atrás/izquierda/derecha para ajustar el lente del espejo retrovisor para que se incline hacia arriba/abajo/izquierda/derecha a la posición que se requiera. Gire el interruptor al centro.

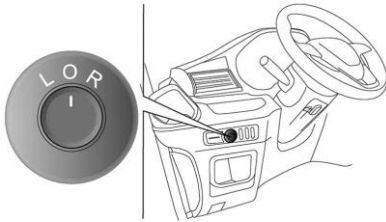

Espejos con calefacción

Para modelos equipados con espejos retrovisores exteriores con calentamiento, la superficie del espejo es integral con un elemento de calefacción para eliminar la escarcha o el empañamiento de la superficie del espejo. La función de calefacción del espejo se activa junto con la operación de calefacción del parabrisas trasero, lo que significa que la función de calefacción del espejo retrovisor exterior sólo tiene efecto cuando se activa el botón de descongelamiento trasero que se ubica en la pantalla de despliegue del sistema de entretenimiento después de arrancar el vehículo.

Ventanas

Ventanas eléctricas

Advertencia

Los niños podrían sufrir lesiones graves o la muerte si quedan atrapados en el camino de una ventanilla que se está cerrando. Nunca deje las llaves en un vehículo con niños. Cuando haya niños en el asiento trasero, utilice el botón del bloqueo de ventanillas para evitar la operación de las ventanillas. Consulte *Llaves* ⇨ 5.

Ventana de la puerta del conductor

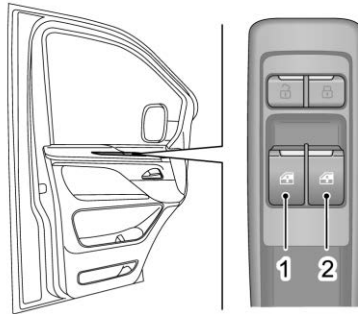

1. Interruptor de control de ventana de la puerta del conductor
2. Interruptor de control de la ventana de la puerta del pasajero delantero

Hay dos interruptores de ventana en la puerta del conductor. La ventana de la puerta del conductor y la ventana de la puerta del pasajero delantero se operan respectivamente a través de los dos interruptores. Durante la operación, oprima la parte delantera del interruptor para bajar la ventana. Levante el frente del interruptor para cerrar la ventana.

Ventanas de apertura/cierre express

El vehículo puede estar equipado con la función de abertura/cierre automáticos o cierre automático.

Si está equipado, presione brevemente el interruptor completamente hacia abajo o jale el interruptor hacia arriba completamente para abrir/cerrar automáticamente la ventana.

De otra manera, la ventana se puede abrir y cerrar manualmente utilizando el interruptor de la ventana.

Reanudar la función automática de ascenso/descenso

La función de abertura/cierre automático puede no funcionar si:

- El cable de la batería del vehículo se vuelve a conectar después de la desconexión.
- La batería se descargó una vez
- La función anti-atrapamiento se ha activado tres veces consecutivamente cuando cerraba la ventana en la misma posición

La función se debe volver a programar para reiniciarse.

Para reanudar la función de abertura/cierre automáticos:

- Cierre todas las puertas
- Cierre todas las ventanas por completo, y continúe levantando el interruptor hacia arriba durante varios segundos después.
- Presione y sostenga el interruptor hasta que las ventanas estén completamente abiertas y continúe sosteniendo el interruptor durante varios segundos.

Ventana de puerta del pasajero delantero

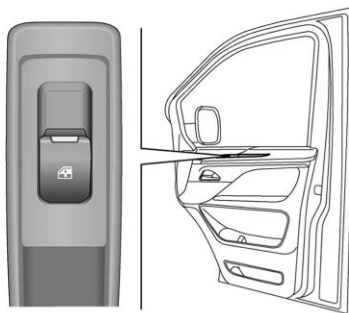

Durante la operación, presione la parte frontal del interruptor para abrir la ventana y, levante la parte frontal del interruptor para cerrar la ventana.

Las ventanas eléctricas sólo pueden funcionar cuando el interruptor de ignición está en la posición ON (encendido).

Viseras

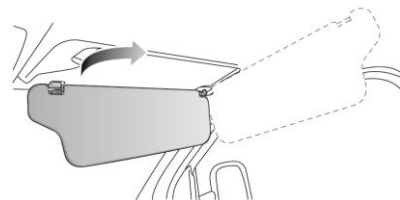

Ambas viseras se pueden girar hacia arriba y hacia abajo para evitar el deslumbramiento a través del parabrisas. Además se pueden pivotar como se muestra para proteger del deslumbramiento a través de las ventanas laterales.

Asientos y sistemas de sujeción

Cabeceras

Cabeceras 17

Asientos delanteros

Ajuste del asiento 17

Cinturones de seguridad

Cinturones de seguridad 20

Cinturón de seguridad de tres puntos 23

Cuidado de cinturón de seguridad 24

Sistema de bolsas de aire

Sistema de bolsas de aire 25

¿En dónde están las bolsas de aire? 26

¿Cuándo se debe inflar una bolsa de aire? .. 27

¿Qué se verá después que se active la

bolsa de aire? 28

Cambio de partes del sistema de bolsas

de aire después de un choque 29

Restricciones para niños

Sistemas de Restricción para Niños 29

Dónde poner el sistema de retención

infantil 30

Cabeceras

⚠ Advertencia

Existe una mayor probabilidad que los ocupantes sufran una lesión de cuello/columna en un accidente con cabeceras que no estén instaladas y ajustadas adecuadamente. No conduzca hasta que las cabeceras de todos los ocupantes estén instaladas y ajustadas adecuadamente.

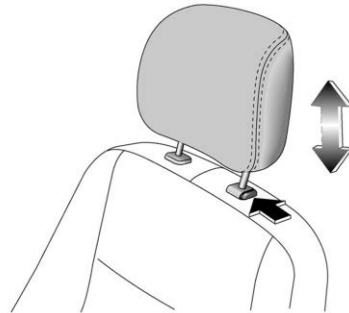

Ajuste la cabecera a la posición deseada presionando el botón, indicado por la flecha, y jalando o empujando la cabecera. La cabecera se puede retirar.

Asientos delanteros

Ajuste del asiento

Ajuste de asiento del conductor

⚠ Advertencia

Puede perder el control del vehículo si intenta ajustar el asiento del conductor mientras el vehículo está en movimiento. Ajuste el asiento del conductor sólo cuando el vehículo no se está moviendo.

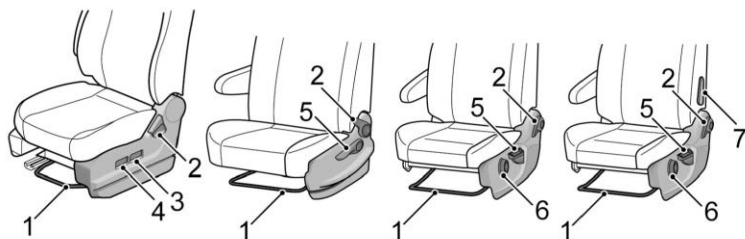

Jale la barra (1) hacia arriba y deslice el asiento a la posición deseada. Suelte la barra (1) y confirme que el asiento se bloquee en su lugar.

Ajuste del respaldo

El ángulo del asiento del conductor no debe ser demasiado grande. El cinturón de seguridad puede proporcionar la protección máxima sólo cuando el respaldo del asiento forma un ángulo de aproximadamente 25 grados o menos en la dirección vertical.

Para ajustar el respaldo:

1. Jale el ajustador (2).
2. El respaldo del asiento se recuperará automáticamente.

3. Reclínesse contra el respaldo del asiento para ajustarlo al ángulo deseado.
4. Suelte el ajustador (2) y confirme que el respaldo del asiento se bloquee en su lugar.

Ajuste de altura del asiento

La parte delantera y trasera de la almohadilla del asiento se pueden ajustar independientemente. La altura de la parte trasera del asiento se puede ajustar mientras se levanta la palanca (3), y el frente mientras se levanta la palanca (4).

Jale hacia arriba la manija de ajuste (5) para elevar la altura del asiento y presione la manija (5) para bajar la altura del asiento. Cuando realice ajustes significantes, jale hacia arriba y sostenga la manija (5).

El frente del asiento se puede ajustar independientemente para la altura girando la perilla (6).

Cuando incremente la altura del asiento, aligere el peso de su cuerpo del asiento; cuando disminuya la altura del asiento, presione el asiento con el peso de su cuerpo.

Soporte lumbar

La posición de soporte lumbar se puede ajustar ajustando la manija de soporte lumbar (7). La manija de soporte lumbar (7) es ajustable dentro del rango de 110°.

Ajuste de altura del descansabrazos

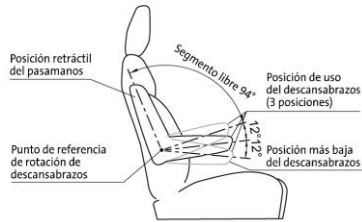

El descansabrazos puede ajustarse hacia arriba desde la posición más baja conforme se necesite. Hay tres posiciones en total.

Cuando se bajar el descansabrazos desde una posición mayor, es necesario levantar el descansabrazos a la posición más alta primero, entonces baje el descansabrazos a la posición más baja, y después ajuste el descansabrazos hacia arriba a la posición deseada.

Ajuste de asiento de pasajero delantero

Ajuste de asiento sencillo de pasajero delantero

Los únicos ajustes disponibles para el asiento sencillo de pasajero son el ajuste del respaldo y el ajuste de altura del descansabrazos. Estos ajustes se pueden hacer igual que el asiento del conductor.

Ajuste de asiento doble de pasajero delantero



Asiento doble delantero dividido: La manija exterior (1) ajusta el respaldo exterior mientras que la manija interior (2) ajusta el respaldo interior. El ajuste se hace igual que el asiento del conductor.

Asiento doble delantero integral: La manija exterior (1) ajusta el respaldo. El ajuste se hace igual que el asiento del conductor.

Asiento doble delantero fijo: El respaldo del asiento dual del ocupante delantero fijo no es ajustable.

Desinstalación de almohadilla de asiento

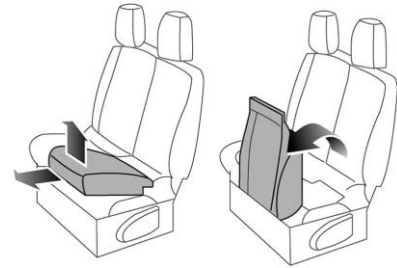

Para el asiento doble delantero integral y fijo, levante el extremo delantero de la almohadilla para liberar el broche, y después levante la almohadilla por completo.

Ajuste del descansabrazos

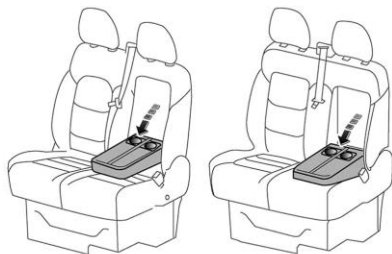

No se siente sobre el descansabrazos del asiento ni coloque objetos pesados sobre éste.

Para el doble delantero integral y fijo, el descansabrazos del asiento está ubicado en el centro del respaldo del asiento interior. Jale hacia abajo y empújelo plano para su uso. El portavasos está ubicado en la parte trasera del descansabrazos.

Cinturones de seguridad

Sentarse adecuadamente

Los asientos y el dispositivo de protección de los ocupantes están diseñados para minimizar el riesgo de lesiones personales en caso de un accidente. Observe los siguientes puntos para lograr los mejores resultados:

- No mueva el asiento demasiado cerca del volante.
- No incline excesivamente el asiento. No incline el respaldo del asiento hacia atrás más de 30 °, de modo que esté sentado verticalmente con los brazos ligeramente doblados y la base de su columna tan atrás como sea posible.
- El centro de las cabeceras debe ajustarse a la parte posterior de la cabeza, en lugar del cuello.
- El cinturón de hombro debe pasar sobre el centro de su hombro (ajuste su altura conforme sea necesario), mientras que el cinturón de cadera debe colocarse alrededor de la cadera firmemente, en lugar del abdomen.

Cinturón de seguridad

Advertencia

- Los cinturones de seguridad están diseñados para apoyarse sobre la estructura ósea del cuerpo, y deben usarse por debajo de la parte delantera de la pelvis o la pelvis, el pecho y los hombros, conforme corresponda; se debe evitar usar la sección del regazo del cinturón de seguridad a través del área abdominal.
- Los cinturones de seguridad deben ajustarse lo más firmemente posible, de acuerdo con la comodidad, para brindar la protección para la que han sido diseñados. Un cinturón de seguridad holgado reducirá en gran medida la protección ofrecida al usuario.
- Se debe tener cuidado para evitar la contaminación del tejido con abrillantadores, aceites y productos químicos, y particularmente con el ácido de la batería. La limpieza se puede realizar de forma segura con

(Continúa)

Advertencia (Continúa)

agua y un jabón suave. El cinturón de seguridad debe reemplazarse si el tejido se deshilacha, se contamina o se daña.

- Es esencial reemplazar todo el ensamble después de que se haya desgastado en un impacto severo, incluso si el daño al ensamble no es obvio.
- Los cinturones de seguridad no deben usarse con las correas torcidas.
- Cada ensamble de cinturón de seguridad debe ser utilizado por un solo ocupante; es peligroso poner un cinturón de seguridad alrededor de un niño que se lleva en el regazo del ocupante.
- El usuario no debe realizar modificaciones o adiciones que impidan que los dispositivos de ajuste del cinturón de seguridad funcionen para eliminar la holgura o que el ensamble del cinturón de seguridad se ajuste para eliminar la holgura.

(Continúa)

Advertencia (Continúa)

- El conductor y todos los pasajeros deben estar debidamente sujetos en todo momento con los cinturones de seguridad provistos en el vehículo. No hacerlo podría aumentar la posibilidad de lesiones y/o la gravedad de las lesiones en accidentes.

⚠ Peligro

Nunca use un cinturón de seguridad sencillo con un adulto y un niño. Durante un impacto, el cinturón de seguridad ejercerá fuerte presión en el niño, causando lesiones serias o fatales.

Nunca permita que dos niños compartan el mismo cinturón de seguridad. Ambos podrían sufrir lesiones serias en un accidente.

⚠ Advertencia

No blanquee ni tiña el tejido del cinturón de seguridad. Eso puede debilitar el tejido severamente. En una colisión pueden no ser capaces de proporcionar la protección adecuada. Limpie y enjuague el tejido del cinturón de seguridad solamente con jabón suave y agua templada. Permita que el tejido se seque.

Los asientos del conductor y pasajero delantero de esta serie de modelos están equipados con cinturones de seguridad de limitación de fuerza de pretensor ajustables.

Inserte la lengüeta de bloqueo en la hebilla. Se escuchará un sonido de clic claro.

Si el cinturón de seguridad se jala demasiado rápido o el vehículo se encuentra en una colina, el cinturón de seguridad puede estar bloqueado.

El uso inadecuado del cinturón de seguridad puede provocar lesiones personales graves o la muerte. El cinturón de seguridad es una de las piezas que salvan más vida de los equipos. En caso de accidente, un ocupante desprotegido

puede golpearse contra cualquier parte del vehículo o salir expulsado, resultando en lesiones de ellos u otros.

El conductor y todos los pasajeros adultos (incluyendo los niños con una altura corporal similar a la de un adulto) deben usar siempre el cinturón de seguridad en todos los viajes.

No afloje el cinturón que esté asegurado correctamente y bien asegurado en su cuerpo. El cinturón de seguridad debe estar siempre bien abrochado alrededor del cuerpo para la mejor protección. Evite usar ropa gruesa y abultada.

El cinturón de hombro debe cruzar el centro del hombro y el cinturón del regazo debe estar a través de las caderas contra el cuerpo. Los cinturones de seguridad sueltos o torcidos están estrictamente prohibidos. Cada cinturón debe ser utilizado por un solo ocupante. No coloque un cinturón alrededor de un niño sentado en el regazo del ocupante. El cinturón de seguridad está diseñado para ser utilizado por un ocupante adulto únicamente. No sostenga a un niño o bebé en su regazo en caso de colisión. Los niños deben estar sujetos en el dispositivo de asiento de seguridad para niños correcto.

Para operar correctamente, el cinturón se debe mantener correctamente recto y abrochado, con el botón de la hebilla viendo hacia afuera. Evite que los materiales extraños (especialmente los alimentos y bebidas azucarados) entren en la hebilla del cinturón de seguridad, ya que esos materiales pueden causar una falla de la hebilla. Si el cinturón de seguridad se ha utilizado en un accidente grave, muestra señales de deshilachado grave o de haber sido cortado, o en el caso de que el cinturón de seguridad está equipado con un dispositivo de precarga que se ha activado, se debe reemplazar el ensamble del cinturón de seguridad.

Una futura madre debe preguntarle a su médico cuál es el método más seguro para usar el cinturón de seguridad. No modifique ni cambie el cinturón de seguridad de ninguna manera, ya que esto puede causar la falla del cinturón. No desensamble, repare, ni lubrique el retractor o el mecanismo de la hebilla. Cada cinturón de seguridad está equipado con un retractor, de forma que cuando el cinturón de seguridad se saca lentamente, el retractor puede asegurar la retracción suave del cinturón. Pero si un cinturón de seguridad se jala demasiado rápido o en caso de un impacto

repentino (desaceleración, aceleración bruscas y un giro brusco), el cinturón de seguridad se bloqueará.

Cuando no esté en uso, asegúrese de retraer completamente el tejido del cinturón de seguridad, enderezar el tejido y colocar la placa de seguro en su lugar. Mantenga el tejido y la placa de seguro lejos del polvo y las impurezas. Se debe tener cuidado para evitar la erosión del tejido causada por agentes de pulido, aceites y productos químicos (especialmente ácido de batería). Los cinturones se pueden limpiar con seguridad con jabón suave y agua. El cinturón de seguridad se debe reemplazar cuando el tejido esté desgastado, erosionado, o haya ocurrido cualquier daño.

Cinturón de seguridad de tres puntos

Tipo 1

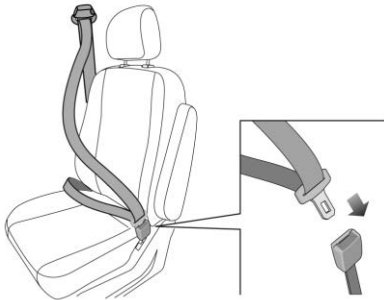

Sujeción

Jale el cinturón de seguridad sobre el hombro suavemente para abrocharse al frente del cuerpo, asegúrese que no esté torcido o atado, y después empuje la placa de seguro en la hebilla.

Para aflojar

Presionando el botón rojo en la hebilla, la placa de seguro se liberará y saldrá. Empuje manualmente la placa de seguro hacia atrás

para ayudar que el retractor automático del cinturón de seguridad retraiga todo el cinturón de seguridad.

Tipo 2

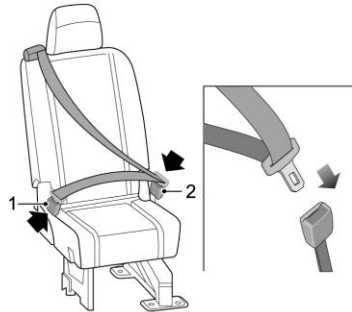

Sujeción

Cuando lo abroche, el cinturón de seguridad se jala lentamente, y la lengüeta fija se empuja hacia la hebilla (1), y la lengüeta móvil se pasa sobre el abdomen y se empuja hacia la hebilla (2).

Para aflojar

Presione el botón en la hebilla (2) primero, después el botón en la hebilla (1).

Luz de advertencia de cinturón de seguridad

Consulte *Recordatorios de cinturón de seguridad* ⇨ 41 para obtener más detalles sobre la luz de advertencia del cinturón de seguridad.

Ajuste de altura de cinturón de seguridad

Asegúrese que el ajustador deslizable esté asegurado después de ajustar la altura del cinturón de seguridad. No ajuste la altura del cinturón de seguridad del conductor mientras conduce.

Sólo el conductor y el pasajero delantero pueden ajustar la altura del cinturón de seguridad.

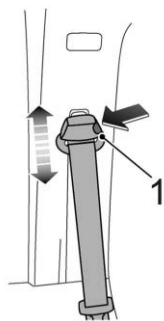

1. Presione el botón (1) y deslice el ajustador vertical, en la parte superior del cinturón, a la altura correcta.
2. Libere el botón (1) en la posición adecuada.
3. Jale el cinturón de seguridad para asegurarse que el ajustador vertical esté bloqueado.

Pretensor de cinturón de seguridad

En caso de una colisión grave, el pretensor (integrado en el retractor) se activará por el sensor. El cinturón de hombro (1) se retraerá ligeramente, inmediatamente para evitar que

los ocupantes se muevan hacia adelante y mantenerlos sentados firmemente para mejorar la función del cinturón de seguridad.

No dañe ni repare el pretensor, contiene un dispositivo de ignición así que sólo puede ser reparado por su distribuidor de servicio. El pretensor sólo puede usarse una vez, por lo que debe ser reemplazado. Asegúrese que su distribuidor de servicio haya verificado y reparado los pretensores y todos los componentes del cinturón de seguridad después de una colisión.

El pretensor del cinturón de seguridad trabaja con la bolsa de aire para reducir el riesgo de lesiones causadas por el impacto frontal. Consulte *Sistema de bolsas de aire* ⇨ 25 en el presente para obtener más información.

Cuidado de cinturón de seguridad

Cinturón de seguridad

Revisión

El cinturón de seguridad está equipado con un retractor sensible, que se bloqueará sólo en aceleraciones, desaceleraciones bruscas o curvas drásticas.

No pruebe el dispositivo de bloqueo doblando la parte superior de su cuerpo hacia adelante de manera agresiva e intencional.

Revise todos los cinturones de seguridad como se muestra a continuación:

- Verifique todos los puntos de anclaje del cinturón de seguridad respecto a seguridad.
- Inserte la lengüeta de bloqueo en la hebilla y compruebe si la acción de bloqueo es definitiva. Presione el botón rojo y verifique si la lengüeta de bloqueo sale correctamente.
- Con el cinturón parcialmente suelto, sostenga la lengüeta de bloqueo y jale de ella repentinamente. Verifique si el dispositivo de seguridad se puede bloquear automáticamente y evitar que se afloje más.

Mantenimiento



Advertencia

Mantenga los cinturones limpios y secos.

Limpie los cinturones de seguridad sólo con jabones suaves y agua tibia.

(Continúa)

Advertencia (Continúa)

No blanquee ni tiña los cinturones, ya que esto puede debilitarlos gravemente.

El tejido de los cinturones de seguridad pueden perder su resistencia cuando se blanquean o tiñen, o cuando se limpian con gasolina, solventes de pintura u otras sustancias volátiles.

No desmonte el mecanismo del cinturón de seguridad para retirar cualquier material u objeto extraño que pueda haber entrado en la hebilla. En su lugar, solicite que su distribuidor realice la inspección y el mantenimiento. Usted y otras personas podrían sufrir lesiones graves.

Revise regularmente el tejido del cinturón de seguridad para detectar señales de rayones o desgaste, y preste especial atención al punto de anclaje y al ajustador.

Limpie el cinturón de seguridad con una esponja humedecida en agua tibia y jabón suave; se puede secar de forma natural y no debe calentarse directamente ni exponerse a la luz solar. No permita que el agua entre al

retractor. Nunca blanquee ni tiña el cinturón de seguridad, ya que hacerlo puede reducir su resistencia.

Sistema de bolsas de aire



Advertencia

Un choque puede dañar los sistemas de la bolsa de aire en el vehículo. Un sistema de bolsa de aire dañado puede no protegerlo durante un choque, resultando en lesiones serias o incluso la muerte. Para ayudar a asegurar que los sistemas de bolsa de aire funcionen adecuadamente después de un choque, pida que sean inspeccionados y se realicen las sustituciones necesarias tan pronto como sea posible.

Este vehículo puede estar equipado con bolsa de aire del conductor y bolsa de aire del pasajero delantero.

La bolsa de aire y el pretensor son dispositivos de protección complementarios, mientras que el cinturón de seguridad es el principal dispositivo de protección y debe utilizarse durante la conducción.

Ningún dispositivo de protección es completamente seguro. Cuando se usa para evitar una colisión grave, puede resultar en lesiones personales o la muerte. Aunque el cinturón de seguridad se use correctamente y se infle la bolsa de aire, podría provocar lesiones personales o la muerte. Cuando se inflan, algunos componentes de la bolsa de aire estarán calientes, por lo tanto no los toque antes de que se enfrien.

El inflado de la bolsa de aire puede causar abrasiones faciales y otras lesiones, tales lesiones pueden minimizarse si se usa el cinturón de seguridad. El asiento del conductor debe ajustarse lo más hacia atrás posible, sin afectar su conducción. Sujete siempre el aro del volante para no interferir con el inflado de la bolsa de aire.

No coloque ningún accesorio (por ejemplo, soporte para teléfono celular, base para tazas, bandeja) en la cubierta del volante o la placa de la cubierta de la bolsa de aire en el tablero de instrumentos. No pegue ni inserte ningún objeto en la cubierta del módulo de la bolsa de aire. De lo contrario, afectará el inflado de la bolsa de aire y hará que estos objetos se

arrojen alrededor del área interior cuando se infla la bolsa de aire, lo que provocará lesiones a los ocupantes.

El ocupante debe evitar el contacto y no tener acceso a la placa de cubierta de la bolsa de aire en el tablero de instrumentos, ya que puede impedir el despliegue de la bolsa de aire. El pretensor del cinturón de seguridad trabaja con la bolsa de aire para reducir el riesgo de lesiones causadas por el impacto frontal. No retire, perforo o golpee el volante violentamente.

No ocupe el espacio entre el conductor y el área de despliegue de la bolsa de aire, así como el área en la parte lateral del pasajero. No intente reparar el volante, la columna de dirección, ninguna unidad de bolsa de aire, componente del pretensor, o cualquier componente de la bolsa de aire que esté rodeado por cableado en caso de activación accidental de la bolsa de aire que pueda resultar en lesiones personales.

No modifique la parte delantera del vehículo o los lados izquierdo y derecho del vehículo, ya que esto puede afectar el despliegue de las bolsas de aire. La eliminación de bolsas de aire desplegadas crea un riesgo potencial y se deben desplegar antes de su eliminación. Esta operación debe ser realizada por técnicos de servicio autorizados.



Advertencia

Cuando la bolsa de aire se infla, puede haber polvo en el aire. Este polvo podría causar problemas de respiración para personas con historial de asma u otros problemas respiratorios. Para evitar esto, todas las personas dentro del vehículo deben salir tan pronto como sea seguro hacerlo. Si tiene problemas respiratorios pero no puede salir del vehículo después de que se infla la bolsa de aire, entonces obtenga aire fresco abriendo una ventanilla o una puerta. Si experimenta problemas de respiración después del despliegue de una bolsa de aire, debería buscar atención médica.

Inspección de bolsa de aire y pretensores

Si el interruptor de ignición está encendido, y la luz de advertencia no se enciende o no se apaga después de seis segundos, o la luz de advertencia se enciende durante la conducción, indica que el pretensor de la bolsa de aire o la bolsa de aire están defectuosos. Comuníquese con su distribuidor para obtener servicio lo antes posible.

Una vez que el interruptor de ignición se coloca en ON, la Luz de advertencia de bolsa de aire (roja)  se iluminará durante unos seis segundos, lo que indica que se están revisando la bolsa de aire y el pretensor del cinturón de seguridad. Si se apaga después de seis segundos, indica que la bolsa de aire y el pretensor del cinturón de seguridad son normales.

¿En dónde están las bolsas de aire?

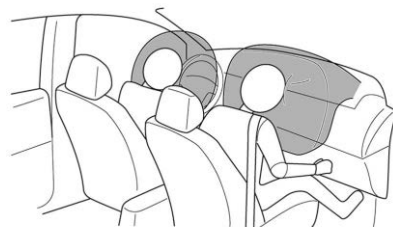

Área de despliegue de las bolsas de aire del conductor y del pasajero delantero

¿Cuándo se debe inflar una bolsa de aire?

Advertencia

NUNCA ajuste el sistema de asiento de seguridad para niños en el asiento del pasajero delantero. El despliegue de la bolsa de aire delantera puede causar lesiones serias o incluso la muerte a niños.

El conductor y el pasajero delantero no deben colocar pies, piernas o cualquier otra parte del cuerpo en contacto con, o cerca de la cubierta de la bolsa de aire delantera.

En casos extremos, conducir sobre superficies muy irregulares puede provocar el despliegue de la bolsa de aire. Tenga especial cuidado al conducir en caminos irregulares, para evitar lesiones debido al despliegue accidental de la bolsa de aire.

Este vehículo está equipado con una o más bolsas de aire. Vea *Sistema de bolsas de aire* ⇨ 25. Las bolsas de aire están diseñadas para inflarse si el impacto excede el umbral de despliegue del sistema de bolsa de aire específico.

Las bolsas de aire frontales están diseñadas para activarse en choques frontales de moderados a severos o colisiones similares. Las condiciones descritas a continuación o similares pueden causar el despliegue de la bolsa de aire.

- Una colisión frontal con objetos sólidos inamovibles o indeformables a alta velocidad.

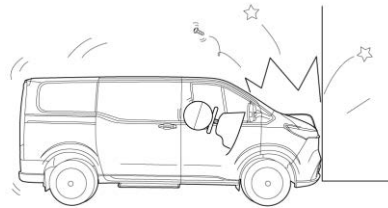

- El chasis del vehículo está gravemente dañado. El chasis puede resultar gravemente dañado cuando el vehículo choca contra aceras, bordes del camino, superficies duras, o el vehículo cae en

barrancos o agujeros profundos, o el vehículo golpea gravemente el camino después de saltar.

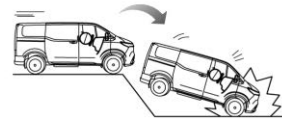
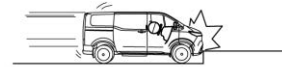

Condiciones en las que las bolsas de aire no se desplegarán

El despliegue de las bolsas de aire no depende de la velocidad del vehículo, sino del objeto que el vehículo golpee, la dirección de la colisión y la velocidad en la que la velocidad del vehículo cambia como resultado de una colisión. Cuando la fuerza de impacto de la colisión se absorbe o dispersa a la carrocería del vehículo, las bolsas de aire pueden no desplegarse; sin embargo, las bolsas de aire pueden desplegarse de acuerdo con la condición de impacto. En un choque en

particular, nadie puede decir si la bolsa de aire se infló simplemente debido al daño al vehículo o debido a los costos de reparación.

Bolsas de aire delanteras

Bajo las condiciones descritas a continuación o similares, las bolsas de aire delanteras pueden no desplegarse.

- Cuando el punto de colisión se desvía del centro del vehículo.
- Cuando la colisión frontal sea contra postes sólidos de servicios públicos, postes de señales de tráfico, árboles u otros objetos de área pequeña.

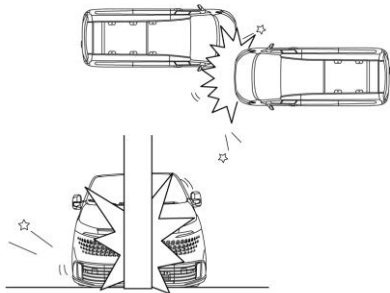

- Colisión con la parte inferior de la puerta trasera de la camioneta; colisión por corte con camiones u vehículos con un chasis más alto.
- Superposición de colisión frontal con barras de protección.

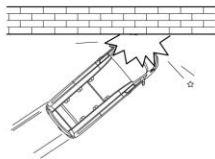
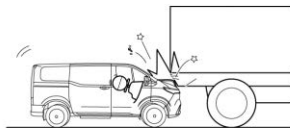

- Colisión lateral o trasera.

- El vehículo se vuelca.

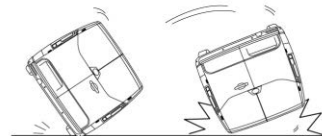

¿Qué se verá después que se active la bolsa de aire?

En caso de colisión, la unidad de control de la bolsa de aire monitorea la velocidad de desaceleración o aceleración inducida por el choque y entonces determina si deben desplegarse las bolsas de aire.

El despliegue de las bolsas de aire no es determinado por la velocidad del vehículo o la severidad del daño, sino de los objetos de colisión, la dirección de la colisión, y la velocidad a la que desacelera el automóvil.

El despliegue de la bolsa de aire es prácticamente instantáneo y se produce con una fuerza considerable y un ruido fuerte. La bolsa de aire desplegada y el sistema de sujeción del cinturón de seguridad, limitan el movimiento del conductor y del pasajero delantero, reduciendo así el riesgo de lesiones en la cabeza y la parte superior del torso.

Después del despliegue, las bolsas de aire se desinflan inmediatamente, para garantizar una visibilidad sin obstrucciones para el conductor.

Después del despliegue, ciertos componentes de la bolsa de aire estarán calientes. Evite hacer contacto antes de que se hayan enfriado.

Cambio de partes del sistema de bolsas de aire después de un choque



Advertencia

Un choque puede dañar los sistemas de la bolsa de aire en el vehículo. Un sistema de bolsa de aire dañado puede no protegerlo

(Continúa)

Advertencia (Continúa)

durante un choque, resultando en lesiones serias o incluso la muerte. Para ayudar a asegurar que los sistemas de bolsa de aire funcionen adecuadamente después de un choque, pida que sean inspeccionados y se realicen las sustituciones necesarias tan pronto como sea posible.

Una vez que se infla la bolsa de aire, será necesario reemplazar las partes. Comuníquese con su distribuidor para reparar lo antes posible.

Restricciones para niños Sistemas de Restricción para Niños



Advertencia

¡Se puede ocasionar la MUERTE o LESIONES GRAVES! Los niños de 12 años y menores pueden morir por la bolsa de aire. NUNCA use un asiento de seguridad para niños o bebés que vea hacia atrás en el asiento delantero ya que la bolsa de aire expandida

(Continúa)

Advertencia (Continúa)

causará lesiones serias a infantes o niños e incluso la muerte. Siéntese lo más atrás posible de la bolsa de aire.

NUNCA use un asiento de seguridad para niños que vea hacia atrás en un asiento protegido por una **BOLSA DE AIRE ACTIVA** frente a éste, ¡puede ocasionar la **MUERTE** o **LESIONES SERIAS** para el **NIÑO!**

 **Advertencia**

Cada anclaje superior está diseñado para anclar sólo un asiento de seguridad para niños. Sujetar más de un asiento de seguridad para niños en un solo anclaje podría causar que el anclaje suelte o incluso se rompa durante un choque. Un niño u otras personas podrían sufrir lesiones si esto sucede. Para ayudar a evitar lesiones a las personas y daños a su vehículo, conecte sólo un asiento de seguridad para niños por anclaje.

 **Advertencia**

Si el asiento de seguridad para infantes o niños se debe colocar en el asiento delantero mientras el vehículo está en movimiento, el asiento de seguridad para infantes o niños debe ver hacia el frente. Asegúrese que el asiento de seguridad para niños esté asegurado adecuadamente. Un asiento de seguridad para infantes o niños no asegurado puede moverse y golpear a otros ocupantes durante un choque o si ocurre un frenado fuerte. Asegure adecuadamente el asiento de seguridad para niños dentro del vehículo incluso cuando no esté en uso.

Los bebés y niños están en un riesgo mayor de lesiones por la bolsa de aire desplegada. Los niños menores de 12 años deben sentarse en el asiento trasero. Los bebés menores de dos años deben usar los asientos de seguridad para bebés y los niños de dos a cuatro años deben usar los asientos de seguridad para niños. Los asientos de seguridad para bebés y niños y los sistemas de asientos de seguridad para niños están disponibles para compra en el mercado.

Para bebés menores de un año, sus huesos son muy frágiles y se debería usar un asiento para niños orientado hacia atrás.

Hay varios tamaños y tipos de asientos de seguridad para bebés y niños. Elija un dispositivo de seguridad apropiado para la edad, peso y tamaño de su hijo para lograr la mejor protección. Asegúrese que su compra se adapte a su vehículo.

Al instalar y usar un asiento de seguridad para niños, siempre siga las instrucciones del fabricante.

Dónde poner el sistema de retención infantil **Advertencia**

Si el asiento de seguridad para infantes o niños se debe colocar en el asiento delantero mientras el vehículo está en movimiento, el asiento de seguridad para infantes o niños debe ver hacia el frente. Asegúrese que el asiento de seguridad para niños esté asegurado adecuadamente. Un asiento de seguridad para infantes o niños

(Continúa)

Advertencia (Continúa)

no asegurado puede moverse y golpear a otros ocupantes durante un choque o si ocurre un frenado fuerte. Asegure adecuadamente el asiento de seguridad para niños dentro del vehículo incluso cuando no esté en uso.

Almacenamiento

Compartimientos de almacenamiento

| | |
|---|----|
| Guantera | 32 |
| Portavasos | 32 |
| Compartimento para lentes oscuros | 33 |

Características adicionales del almacenamiento

| | |
|--------------------------------|----|
| Triángulo de Advertencia | 33 |
|--------------------------------|----|

Compartimientos de almacenamiento

Guantera



Advertencia

No guarde objetos filosos, pesados o peligrosos en la guantera en el lado del ocupante.

Conducir con la guantera abierta puede causar lesiones en caso de un accidente o una parada repentina. Mantenga la guantera cerrada al conducir.

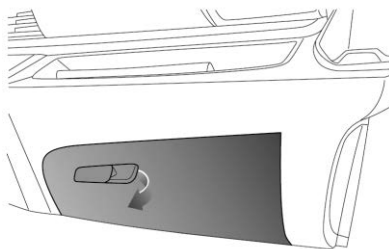

Jale hacia atrás el botón en la parte superior izquierda de la guantera para abrir la guantera. Cierrela con una presión firme.

Portavasos

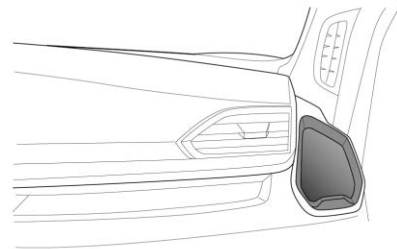

Los portavasos se encuentran a ambos lados del tablero de instrumentos.

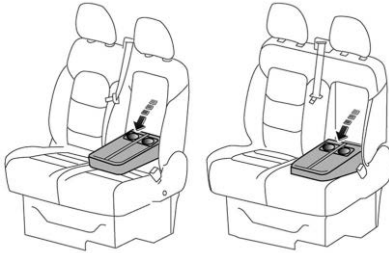

Si está equipado, los portavasos se ubican en el descansabrazos del asiento doble del pasajero delantero.

Compartimento para lentes oscuros

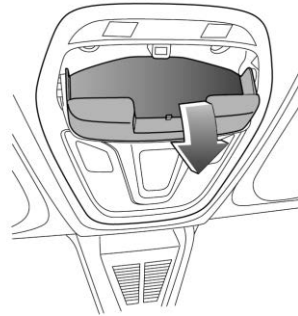

Si está equipado, el almacenamiento de lentes para el sol se localiza detrás de las luces de lectura delanteras.

Características adicionales del almacenamiento

Triángulo de Advertencia

El triángulo de advertencia se coloca en la caja de almacenamiento en el escalón delantero derecho del vehículo.

Si tiene que sacar el vehículo, necesita colocar un triángulo de advertencia a aproximadamente 100 m justo detrás del vehículo para advertir a los demás vehículos que se aproximan.

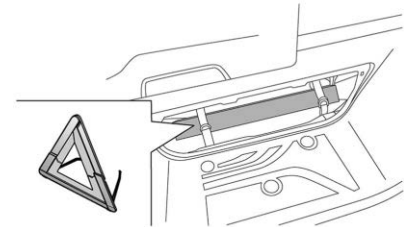

Instrumentos y Controles

Controles

| | |
|--|----|
| Ajuste del volante de dirección | 35 |
| Controles al volante | 35 |
| Claxon | 37 |
| Señal de seguridad para peatones | 37 |
| Limpiador/lavador de parabrisas | 38 |
| Tomas de corriente | 39 |
| Ceniceros | 39 |

Luces de advertencia, marcadores e indicadores

| | |
|---|----|
| Cuadro de instrumentos | 40 |
| Velocímetro | 40 |
| Tacómetro | 40 |
| Indicador de combustible | 40 |
| Indicador de temperatura del refrigerante del motor | 40 |
| Señal de giro | 41 |
| Recordatorios de cinturón de seguridad | 41 |
| Luz de disponibilidad de bolsa de aire | 42 |
| Luz del sistema de carga | 42 |
| Falla de luz indicadora | 42 |
| Luz de advertencia del sistema de frenos | 43 |
| Luz de freno eléctrico de estacionamiento | 43 |
| Luz de falla de freno de estacionamiento eléctrico | 43 |

| | |
|--|----|
| Luz de advertencia del Sistema de Frenos Antibloqueo (ABS) | 43 |
| Luz de modo deportivo | 44 |
| Luz de sostenimiento automático de vehículo (AVH) | 44 |
| Luz de advertencia de dirección hidráulica | 44 |
| Luz de programa de estabilidad electrónica (ESP) | 45 |
| Programa de estabilidad electrónica (ESP) Luz de inactivo | 45 |
| Luz de advertencia de Temperatura del refrigerante del motor | 45 |
| Luz de control de modo del conductor | 46 |
| Luz Wait-to-Start (espere para arrancar) .. | 46 |
| Luz de advertencia de refrigerante bajo .. | 46 |
| Luz de sistema de monitoreo de presión de llantas | 46 |
| Luz de Filtro de partículas diesel | 47 |
| Luz del Indicador de nivel de aceite del motor | 47 |
| Luz de economía del combustible | 47 |
| Luz de advertencia de combustible bajo .. | 47 |
| Luz de advertencia de agua en combustible | 48 |
| Luz del inmovilizador | 48 |
| Luz indicadora de luces altas encendidas .. | 48 |
| Luz indicadora de luz antiniebla delantera | 48 |

| | |
|---|----|
| Luz antiniebla trasera | 48 |
| Recordatorio de luces encendidas | 49 |
| Luz de control de velocidad constante | 49 |

Pantallas de información

| | |
|---|----|
| Centro de información del conductor (DIC) | 49 |
|---|----|

Controles

Ajuste del volante de dirección

Advertencia

- Ajuste la posición del volante antes de comenzar a conducir.
- Para reducir el riesgo de lesiones personales, aplique fuerza al volante para asegurarse que la columna de dirección esté firmemente bloqueada antes de conducir. Además, no intente inclinar o ajustar el volante mientras el vehículo está en movimiento. Si no se siguen estos pasos, la columna de dirección podría moverse repentinamente mientras el vehículo está en movimiento, lo que podría causar una pérdida temporal del control de la dirección, lo que podría provocar lesiones personales o la muerte.

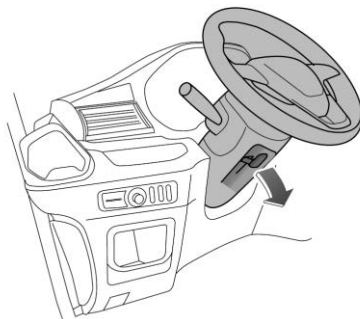

Para ajustar el volante:

1. Jale la manija de ajuste del volante hacia abajo.
2. Mueva el volante hacia arriba o hacia abajo.
3. Seleccione una posición de conducción adecuada y jale la manija de ajuste hacia arriba firmemente para bloquear el volante en posición.

Nota

Si aún le resulta difícil mover el volante a una posición adecuada, coloque el interruptor de ignición en la posición ON para desbloquear el volante, y gire el volante a la posición completamente hacia el frente.

Controles al volante

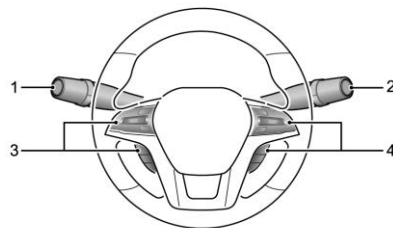

1. Control de luz de combinación e interruptor de palanca de indicador de dirección
2. Interruptor de palanca de limpia y lavaparabrisas
3. Selección de grupo de instrumentos e interruptor de velocidad constante
4. Control de voz, interruptor de teléfono bluetooth

Selección de grupo de instrumentos e interruptor de control de velocidad constante

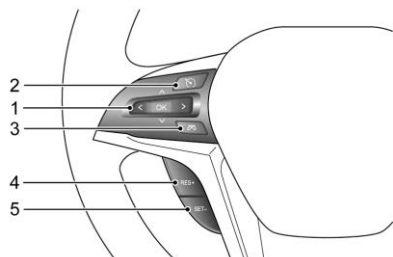

Posición 1: Botón de selección de grupo de instrumentos. Presione hacia arriba, hacia abajo, hacia la izquierda o hacia la derecha para avanzar la página hacia arriba, hacia abajo, a la izquierda o a la derecha en el grupo de instrumentos; presione el botón OK para confirmar su selección.

Posición 2: Interruptor de encendido/apagado de velocidad constante. Presione este interruptor para encender/apagar el sistema de control de velocidad constante. El indicador del

control de velocidad constante en el grupo de instrumentos se ilumina o se apaga de forma correspondiente.

Posición 3: Interruptor de cancelación de velocidad constante. Presione este interruptor para cancelar la función de velocidad constante sin borrar la velocidad establecida en la memoria.

Posición 4: RES+: Interruptor de recuperación/aceleración de velocidad constante. Si hay una velocidad establecida almacenada, presione este interruptor para reanudar esa velocidad; presione este interruptor de nuevo para acelerar (incremento de 1 km/h cada vez).

Posición 5: SET-: Interruptor de ajuste de velocidad constante/desaceleración. Presione este interruptor para establecer una velocidad. Entonces, la función de velocidad constante se activará y el indicador del control de velocidad constante en el grupo de instrumentos cambiará de blanco a verde. Si la función de velocidad constante está funcionando, presione este interruptor para desacelerar (disminución de 1 km/h cada vez).

Vea *Control de velocidad constante* ⇨ 92.

Control de voz, interruptor de teléfono Bluetooth

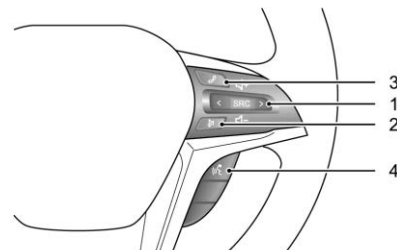

Posición 1: Interruptor de control de fuente de sonido. Presionar SRC cambia la interfaz del reproductor de radio/MP3, presione hacia arriba para incrementar el volumen y hacia abajo para disminuir; presione brevemente < para cambiar a la banda/pista de MP3 anterior; mantenga presionado < para retroceder; presione brevemente > para cambiar a la siguiente banda/pista de MP3; mantenga presionado > para avanzar rápidamente.

Posición 2: ☒ Interruptor de silencio.

Posición 3: Interruptor de teléfono Bluetooth. Cuando Bluetooth está conectado, este interruptor es el interruptor para contestar el teléfono Bluetooth. En el estado de llamada general, cuando hay una llamada entrante, presione brevemente el interruptor para responder, y manténgalo presionado para colgar. Durante la llamada, presione el interruptor para colgar. Durante la marcación, presione el interruptor para colgar. Durante la llamada, si hay una llamada de un tercero, presione brevemente el interruptor para mantener la llamada actual y responder la nueva llamada; mantenga presionado para colgar la nueva llamada y mantener la llamada original. Después de presionar brevemente, puede colgar la llamada original y contestar la nueva llamada a través del botón virtual en la pantalla del sistema de infoentretenimiento.

Posición 4: Botón de reconocimiento de voz. Mantenga presionado este botón para iniciar el Reconocimiento de voz. Esta operación del interruptor se basa en la configuración y funciones específicos del modelo del vehículo.

Claxon



El claxon sonará cuando presione el botón, independientemente de la posición del interruptor de ignición.

Señal de seguridad para peatones

Sistema de alerta acústica de vehículo (AVAS)

Los vehículos eléctricos de batería son más silenciosos cuando se conduce a bajas velocidades, lo que resulta en una mayor probabilidad de accidentes de tráfico con peatones (especialmente personas invidentes) que con automóviles convencionales. El sistema de alerta acústica de tráfico del

vehículo (AVAS) puede emitir tonos de advertencia o bips en bajas velocidades, ayudando a reducir la posibilidad de accidentes de tráfico con peatones.

El equilibrio entre garantizar la seguridad y reducir la contaminación por ruido se logra a través de la advertencia audible y el diseño de efecto de sonido para diferentes grupos de personas con diferente sensibilidad al sonido.

Efecto de sonido del Sistema de alerta acústica de vehículo (AVAS)

Cuando el vehículo viaja a una velocidad de 0 a 20 km/h, AVAS simulará el sonido del motor en operación y dará una advertencia audible. El tono de advertencia aumenta gradualmente a medida que el vehículo acelera y disminuye conforme el vehículo disminuye la velocidad, recordando así a las personas que están afuera que el vehículo está pasando. La velocidad de cambio de frecuencia mínima promedio de esta frecuencia cumple $\geq 0.8 \%/(\text{km/h})$.

Nota

Cuando el vehículo viaja a 0 km/h, AVAS no dará un sonido de advertencia.

Al retroceder, AVAS emitirá una advertencia audible que simula el sonido del motor para recordar a las personas que estén

fuera que el vehículo está retrocediendo. El tono de advertencia aumenta conforme el vehículo acelera y disminuye conforme el vehículo desacelera.

Limpiador/lavador de parabrisas

Limpiaparabrisas y lavaparabrisas

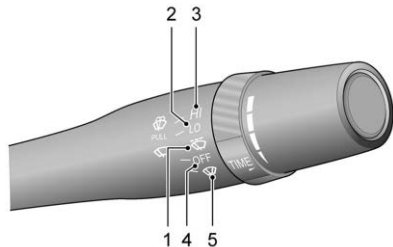

Gire el interruptor de palanca a la posición deseada.

Posición 1: Limpieza intermitente. Para vehículos equipados con limpiaparabrisas automáticos, el sensor de lluvia detecta la lluvia en el parabrisas y ajusta automáticamente la frecuencia de limpieza de los limpiaparabrisas.

Posición 2: LO: Limpieza de baja velocidad.

Posición 3: HI: Limpieza de alta velocidad.

Posición 4 : OFF: Apaga los limpiadores.

Posición 5: Limpieza sencilla.

Limpieza intermitente/Ajuste de intervalo

Reemplace las hojas de limpiaparabrisas desgastadas a tiempo para mantener la visibilidad del parabrisas delantero.

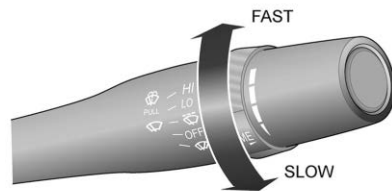

Cuando el interruptor de la palanca de cambios se coloca en la posición (intermitente), gire el interruptor para variar la demora entre limpiezas.

Advertencia

Antes de conducir el vehículo, siempre limpie la nieve y hielo del cofre, parabrisas, boquillas del lavador, techo, y parte trasera del vehículo, incluyendo todas las luces y ventanas. La visibilidad reducida por la acumulación de nieve y hielo puede conducir a un accidente.

No utilice los limpiaparabrisas cuando el parabrisas esté seco para evitar daño, desgaste prematuro y afectar la visión del conductor.

Lavador

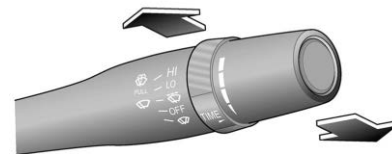

Jale el interruptor de palanca hacia el volante. El lavaparabrisas funcionará inmediatamente. Después de un intervalo corto, el limpiaparabrisas funcionará con el lavaparabrisas. El lavaparabrisas se apagará cuando el interruptor de la palanca se libere.

Nota

Después de soltar la palanca de cambios, los limpiaparabrisas continuarán limpiando durante tres ciclos.

Tomas de corriente

Tomacorriente de 12V

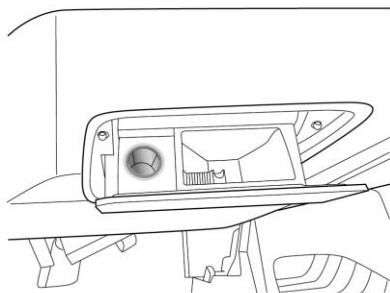

El tomacorriente proporciona conexión de suministro de energía para dispositivos eléctricos externos. El tomacorriente está ubicado en el cenicero, debajo del tablero de control de A/C.

El tomacorriente puede proporcionar energía para dispositivos eléctricos que no superen los 120W.

Nota

No use el enchufe de energía de 12V por un tiempo prolongado cuando el vehículo está encendido pero sin arrancar, ya que puede causar que la batería se descargue.

Ceniceros

Precaución

Si se colocan en el cenicero papeles, broches u otros elementos inflamables, los cigarrillos calientes o los restos de los mismos pueden encenderlos y posiblemente dañar el vehículo. Nunca coloque objetos inflamables en el cenicero.

El cenicero se ubica debajo del tablero de control de A/C.

Abra el cenicero abriendo la tapa. Para vaciarlo, sostenga un lado para retirarlo.

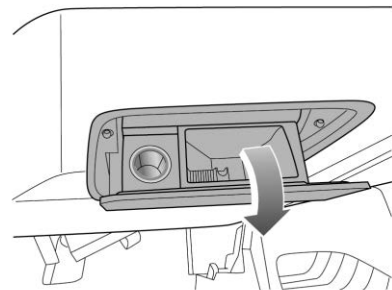

Luces de advertencia, marcadores e indicadores

Cuadro de instrumentos

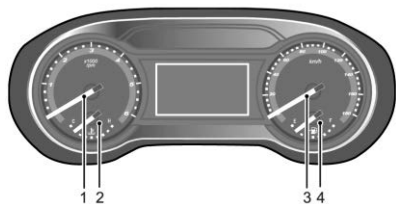

1. Tacómetro
2. Indicador de temperatura del refrigerante del motor
3. Velocímetro
4. Indicador de combustible

No coloque ningún objeto frente del grupo de instrumentos para evitar obstruir la carátula y las luces de advertencia.

Velocímetro

El velocímetro muestra la velocidad del vehículo en kilómetros por hora (km/h).

Tacómetro

El tacómetro indica la velocidad del motor en revoluciones por minuto (x1000).

Precaución

Si el motor es operado con las RPM en el área de advertencia en el extremo alto del tacómetro, el vehículo se podría dañar, y el daño no estaría cubierto por la garantía del vehículo. No opere el motor con las rpm en el área de advertencia.

Indicador de combustible

Cuando el interruptor de ignición está en la posición ON, la luz de advertencia de Combustible bajo (amarilla) se enciende y se apaga después que el sistema completa la verificación automática. El puntero indicará la cantidad aproximada de combustible en el tanque de combustible. Cuando la luz de

advertencia amarilla permanece encendida o se enciende, rellene combustible en el vehículo lo antes posible.

Importante: Asegúrese de cargar combustible antes que el puntero apunte al marcador Vacío (E).

Indicador de temperatura del refrigerante del motor

Cuando el interruptor de ignición está en la posición ON, la luz de advertencia de Temperatura del refrigerante del motor (roja) se enciende y se apaga después que el sistema completa la verificación automática.

El puntero indicará la temperatura del refrigerante del motor. Cuando el puntero apunta aproximadamente a la posición media de la escala, indica que la temperatura del refrigerante es normal. Si el refrigerante se sobrecalienta, la luz de advertencia roja en el cuadro de instrumentos se iluminará. Detenga el vehículo lo antes posible para enfriar el refrigerante.

Precaución

La luz de advertencia de temperatura del refrigerante del motor indica que el vehículo se ha sobrecalentado. Conducir con esta luz encendida puede dañar el motor y puede ser que esto no esté cubierto por la garantía del vehículo.

Precaución

Para vehículos con función de advertencia de nivel bajo de refrigerante, cuando el nivel de refrigerante es demasiado bajo, la luz de advertencia roja se encenderá, acompañado por una alarma audible. Detenga el vehículo lo más pronto posible cuando la seguridad lo permita, apague el motor y comuníquese con su distribuidor para revisar el sistema de enfriamiento del motor.

Señal de giro

El “indicador de dirección” derecho o izquierdo (verde) parpadea al girar. Los indicadores de dirección derecha e izquierda parpadean simultáneamente cuando se presiona el interruptor de la luz de advertencia de peligro.

Nota

Si alguno de los indicadores de dirección parpadea rápidamente, significa que el foco de la luz de señal direccional de este lado está defectuosa.

Recordatorios de cinturón de seguridad

Cuando el interruptor de ignición se coloca en la posición ON, la luz de advertencia del cinturón de seguridad (roja) se ilumina y se apaga después de varios segundos como verificación. Cuando los cinturones de seguridad del conductor y el pasajero delantero no están abrochados adecuadamente, la luz se ilumina. Cuando la velocidad es mayor a 22 km/h y los cinturones de seguridad del conductor y del pasajero delantero no están abrochados adecuadamente, hay una advertencia audible, y la luz parpadea durante aproximadamente 90 segundos. Cuando los cinturones de seguridad están abrochados, la luz se apaga y se detiene la advertencia audible. Cuando el vehículo está en R (Reversa) o la velocidad es menor a 10 km/h, y los cinturones de seguridad del conductor y del pasajero delantero no están abrochados adecuadamente, no hay una advertencia audible mientras se enciende la luz. La luz se apaga al abrochar los cinturones de seguridad.

Abrir la puerta restablecerá el tiempo cuando la luz de advertencia del cinturón de seguridad parpadee.

Luz de disponibilidad de bolsa de aire



Cuando el interruptor de ignición se coloca en la posición ON, la luz de Advertencia de bolsa de aire (roja) se enciende. El sistema realizará una verificación automática y se apagará después de varios segundos.

Si esta luz de advertencia no se enciende, parpadea intermitentemente o permanece encendida, o si se enciende o parpadea durante la conducción, el sistema de bolsa de aire tiene una falla. Comuníquese con su distribuidor de servicio lo antes posible para que revise el vehículo.

Vea *Sistema de bolsas de aire* ⇨ 25.

Luz del sistema de carga

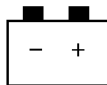

Cuando el interruptor de ignición se coloca en la posición ON, el indicador de carga de la batería (rojo) se ilumina y se apaga después de arrancar el motor.

Si la luz de advertencia permanece encendida después de arrancar el motor o se enciende durante la conducción, indica que el sistema de carga tiene una falla. Comuníquese con su distribuidor lo antes posible para que revise el vehículo.

Falla de luz indicadora



Cuando el interruptor de ignición se coloca en la posición ON, la luz de advertencia de falla del motor (amarilla) se ilumina. El sistema realiza una verificación automática y la lámpara se apaga después de varios segundos.

Si la luz de advertencia permanece encendida, indica que las partes relacionadas con el motor están defectuosas. Póngase en contacto con su distribuidor para obtener servicio lo más pronto posible.

Indicador de falla de emisiones



Cuando el interruptor de ignición se coloca en la posición ON, se enciende la Luz indicadora de falla (MIL) de emisiones (amarilla), el sistema realiza la verificación automática y se apaga después de arrancar el motor. Si la luz de advertencia permanece encendida o se ilumina mientras conduce, indica que el desempeño del motor y los sistemas de emisión están defectuosos. Evite una velocidad excesiva del

motor o una aceleración rápida. Comuníquese con su distribuidor lo antes posible para que revise el vehículo.

Luz de advertencia del sistema de frenos



Con el interruptor de ignición en la posición ON, si el freno de estacionamiento está aplicado, la luz de advertencia del sistema de frenos (roja) se enciende, y se apaga una vez que el freno de estacionamiento se libera por completo. Si la luz no se apaga después que se libere el freno de estacionamiento o se ilumina de nuevo mientras conduce, indica que el sistema de frenos puede requerir servicio. Detenga el vehículo de inmediato y comuníquese con su distribuidor lo antes posible.

Luz de freno eléctrico de estacionamiento



Cuando el interruptor de ignición se coloca en la posición ON (encendido) y el freno electrónico de estacionamiento está activado, cuando se aplica el freno de estacionamiento, el indicador "EPB (freno electrónico de estacionamiento) (rojo)" se iluminará y se apagará inmediatamente después que se libere el freno de estacionamiento completamente.

Luz de falla de freno de estacionamiento eléctrico



Cuando el interruptor de ignición se coloca en la posición ON, si el indicador de falla del EPB (freno electrónico de estacionamiento) se ilumina (amarillo), el sistema de frenos está defectuoso. Por favor detenga de inmediato el vehículo de manera segura, y comuníquese con un distribuidor para obtener servicio lo antes posible. Vea *Freno de estacionamiento eléctrico* ⇨ 87 para obtener más información.

Luz de advertencia del Sistema de Frenos Antibloqueo (ABS)



Cuando el interruptor de ignición se coloca en la posición ON, la luz de advertencia del ABS (amarilla) se ilumina y la luz se apaga después de varios segundos después que el sistema realiza una verificación automática. Si la luz de advertencia permanece encendida o se enciende mientras conduce, indica que

el ABS tiene una falla. Comuníquese con su distribuidor lo antes posible para que revise el vehículo.

Incluso si el ABS está defectuoso, el sistema de frenos aún se puede usar para frenar (el ABS está desactivado en este momento).

Vea *Sistema de frenos antibloqueo (ABS)* ⇨ 86.

Luz de advertencia de distribución electrónica de freno (EBD)



Cuando el interruptor de ignición se coloca en la posición ON, la luz de advertencia de EBD (roja) se enciende, el sistema realiza una verificación automática y la luz se apaga después de varios segundos. Si la luz de advertencia permanece encendida o se enciende mientras conduce, indica que el sistema de frenos tiene una falla. Comuníquese con su distribuidor lo antes posible para que revise el vehículo.

Luz de modo deportivo

Cuando el interruptor de ignición se coloca en la posición ON, cuando el vehículo cambia al modo deportivo, el indicador "POWER (rojo)" se ilumina y el vehículo se conducirá en modo deportivo con incremento de potencia del motor del vehículo.

Luz de sostenimiento automático de vehículo (AVH)

Si está equipado, cuando el interruptor de ignición se coloca en la posición ON y la función de Sostenimiento automático está activada, el

indicador AUTO HOLD (blanco) se iluminará; cuando se activa el Sostenimiento automático, el indicador AUTO HOLD (verde) se iluminará.

Cuando el interruptor de ignición se coloca en la posición ON (encendido) y el Sostenimiento automático está activado, cuando la función de Sostenimiento automático está defectuosa, el indicador AUTO HOLD (amarillo) se iluminará. Vea *Frenos* ⇨ 84.

Luz de advertencia de dirección hidráulica



Cuando el interruptor de ignición se coloca en la posición ON, si la MIL del sistema EPS (roja) se ilumina, indica que el sistema EPS necesita servicio, por favor detenga el vehículo de inmediato, y póngase en contacto con su distribuidor tan pronto como sea posible. Vea *Dirección* ⇨ 72.

Luz de programa de estabilidad electrónica (ESP)



Cuando el interruptor de ignición se coloca en la posición ON, el indicador del Programa electrónico de estabilidad (amarillo) se ilumina y el sistema ESP realiza una verificación automática. Después de varios segundos, la luz se apagará.

El indicador ESP (amarillo) parpadea cuando el programa electrónico de estabilidad está funcionando. Si la lámpara de advertencia permanece encendida, indica que el programa electrónico de estabilidad tiene una falla. Comuníquese con su distribuidor de servicio lo antes posible para que revise el vehículo.

Vea *Frenos* ⇨ 84.

Programa de estabilidad electrónica (ESP) Luz de inactivo



Cuando el interruptor de ignición se coloca en la posición ON, el indicador ESP OFF (amarillo) se ilumina y se apaga después de varios segundos.

El indicador ESP OFF (amarillo) se ilumina cuando la función ESP se apaga presionando el interruptor ESP OFF.

Luz de advertencia de Temperatura del refrigerante del motor

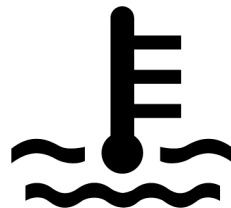

Cuando el interruptor de ignición se coloca en la posición ON, la luz de advertencia de temperatura de refrigerante del motor (roja) se ilumina y se apaga después de varios segundos como verificación. Si el refrigerante se sobrecalienta, la luz de advertencia roja en el grupo de instrumentos se iluminará. Para vehículos con función de advertencia de nivel bajo de refrigerante, cuando el nivel de refrigerante es demasiado bajo, la luz de advertencia roja se encenderá, acompañada por una alarma audible.

Si la luz roja de advertencia se ilumina mientras conduce, detenga el motor tan pronto como sea posible para enfriar el refrigerante, y póngase en contacto con su distribuidor lo antes posible.

Luz de control de modo del conductor



Normal

Cuando el interruptor de ignición se coloca en la posición ON, el indicador Normal (blanco) se ilumina y el vehículo se conducirá en modo normal.

Luz Wait-to-Start (espere para arrancar)



Cuando el interruptor de ignición se coloca en la posición ON, la luz espere para arrancar (amarilla) se ilumina. Si la luz se apaga después de transcurrido el tiempo preestablecido, el motor se puede arrancar.

El indicador de bujía incandescente no se enciende cuando la temperatura del refrigerante del motor es mayor a 0° C. Se ilumina por 1 segundo cuando la temperatura del refrigerante del motor es menor a -10° C y por 3 segundos cuando está por debajo de -20° C. Si la luz permanece encendida después de arrancar el motor, contacte a su distribuidor tan pronto como sea posible.

Luz de advertencia de refrigerante bajo

Precaución

Para vehículos con función de advertencia de nivel bajo de refrigerante, cuando el nivel de refrigerante es demasiado bajo, la luz de advertencia roja se encenderá, acompañado por una alarma audible. Detenga el vehículo lo más pronto posible

(Continúa)

Precaución (Continúa)

cuando la seguridad lo permita, apague el motor y comuníquese con su distribuidor para revisar el sistema de enfriamiento del motor.

Luz de sistema de monitoreo de presión de llantas



Cuando el interruptor de ignición se coloca en la posición ON, la luz de advertencia TPMS (amarilla) se ilumina y se apaga después de varios segundos. Cuando el sistema de monitoreo de presión de llantas se descompone, la "luz de advertencia TPMS (amarilla)" se ilumina. Póngase en contacto con su distribuidor.

Luz de Filtro de partículas diesel



Cuando el interruptor de ignición se coloca en la posición ON, la luz de advertencia del Filtro de partículas diesel (DPF) (amarilla) se ilumina y se apaga después de varios segundos. Si la luz de advertencia de DPF permanece encendida, indica una alarma de Nivel 1 de DPF, que requiere una conducción de alta velocidad o una activación segura de la regeneración en sitio; si la luz de advertencia de DPF parpadea, indica una alarma de nivel 2, que requiere la activación inmediata de regeneración en sitio si es seguro hacerlo. Vea *Convertidor catalítico* ↷ 79.

Luz del Indicador de nivel de aceite del motor



Cuando el interruptor de ignición se coloca en la posición ON, la Luz de advertencia de presión de aceite (roja) se ilumina y se apaga después de arrancar el motor. Si la luz de advertencia permanece encendida después de arrancar el motor, o se enciende durante la conducción, apague el motor inmediatamente y verifique el nivel de aceite. Incluso si el nivel de aceite es normal, no vuelva a arrancar el motor. Comuníquese con su distribuidor lo antes posible para que revise el vehículo.

Vea *Aceite del motor* ↷ 107.

Luz de economía del combustible



Cuando el interruptor de ignición se coloca en la posición ON, cuando el vehículo cambia a modo económico, el indicador ECO (verde) se ilumina y el vehículo se conducirá en modo de economía con menor potencia del motor.

Luz de advertencia de combustible bajo



Cuando el interruptor de ignición se coloca en la posición ON, la luz de advertencia de combustible bajo (amarilla) se ilumina y se apaga después de varios segundos. Si

la luz de advertencia permanece encendida o se enciende mientras conduce, rellene combustible lo antes posible.

Luz de advertencia de agua en combustible



Si la luz de advertencia de nivel de agua del filtro de combustible (amarilla) se ilumina cuando conduce, detenga el vehículo tan pronto como sea posible y drene el agua del filtro de combustible.

Luz del inmovilizador



Con el interruptor de ignición en la posición ON, si la autenticación del inmovilizador del motor tiene éxito, la luz de advertencia del inmovilizador del motor (amarilla) se apagará y el motor se puede arrancar.

Si la luz de advertencia parpadea, indica que el inmovilizador se descompuso y el motor no se puede arrancar. Póngase en contacto con su distribuidor.

Luz indicadora de luces altas encendidas



El indicador de luces altas de los faros delanteros (azul) se enciende cuando los faros están en luces altas o parpadean.

Luz indicadora de luz antiniebla delantera



El indicador de luz antiniebla delantera (verde) se ilumina cuando se encienden las luces antiniebla delanteras.

Luz antiniebla trasera



El indicador de luz antiniebla trasera (amarillo) se ilumina cuando se encienden las luces antiniebla traseras.

Recordatorio de luces encendidas



Esta luz se enciende cuando las luces exteriores están en uso.

Luz de control de velocidad constante



Con el interruptor de ignición en la posición ON, cuando el sistema de velocidad constante está en estado de espera, el indicador de velocidad constante (blanco) se ilumina, cuando el sistema está activo, el indicador de velocidad constante (verde) se ilumina. Vea *Control de velocidad constante* ⇨ 92.

Pantallas de información

Centro de información del conductor (DIC)

Centro de mensajes

| Precaución |
|--|
| Ignorar los mensajes de alarma puede causar daño serio al vehículo. Si la luz de advertencia está encendida, detenga el vehículo tan pronto como sea seguro hacerlo. |

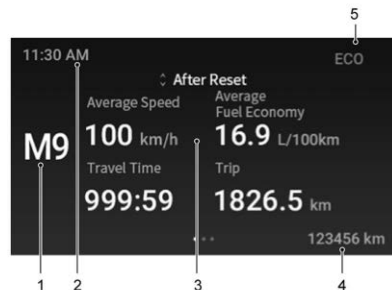

1. Pantalla de velocidad

2. Hora actual
3. Interfaz de computadora de viaje
4. Kilometraje total
5. Modo de conducción

Muestra el modo de conducción del vehículo actual. El centro de mensaje del grupo de instrumentos muestra ECO (modo económico) y POWER (modo deportivo). El modo de conducción se puede cambiar a través del interruptor MODE (modo) en la consola.



Si está equipado, presione brevemente <OK> en el interruptor de selección del grupo de instrumentos en el volante para cambiar entre la interfaz de la computadora de viaje y la Interfaz de consulta de fallas.

Interfaz de computadora de viaje

Presione brevemente \vee o \wedge en el interruptor de selección del grupo de instrumentos en el volante para cambiar entre los siguientes contenidos de la interfaz:

- **Kilometraje de conducción**
Muestra el rango estimado que puede viajar el vehículo antes que el tanque de combustible esté vacío. Después de rellenar combustible, el kilometraje se actualizará de manera correspondientes. Cuando el nivel de combustible es demasiado bajo, indica combustible insuficiente.
- **Kilometraje de mantenimiento restante**
Este mensaje le recuerda el kilometraje restante de su vehículo antes del próximo mantenimiento.
- **Monitoreo de presión de llanta, si está equipado**
Muestra la presión actual de la llanta en tiempo real.
- **Consumo de combustible instantáneo**
Esta función muestra automáticamente el consumo de combustible instantáneo del motor en operación.
- Después de que se active automáticamente

Muestra el viaje, velocidad promedio, tiempo de conducción y consumo promedio de combustible desde que el vehículo se enciende para arrancar.

- Después del restablecimiento automático
Muestra el viaje, velocidad promedio, tiempo de conducción y consumo promedio de combustible desde el último restablecimiento.

En esta interfaz, mantenga presionado el botón OK en el volante para restablecer el viaje, la velocidad promedio, el tiempo de conducción y el consumo promedio de combustible.

Interfaz de consulta de falla

Presione brevemente \vee o \wedge en el interruptor de selección del grupo de instrumentos en el volante para mostrar los mensajes de falla correspondientes para las advertencias del vehículo. Si no hay fallas, la interfaz no se mostrará.

Mensajes de alarma

La mayoría de los mensajes de alarma tendrán una gráfica correspondiente y una descripción de texto en el grupo de instrumentos. Si se activa más de un mensaje de alarma, el

nuevo mensaje de alarma se mostrará primero durante 9 segundos, entonces los mensajes de alarma se mostrarán en un ciclo; cada mensaje de alarma se mostrará durante 3 segundos.

Algunos mensajes de alarma, como la alarma de función de urea y la alarma de DPF, se mostrarán en un ciclo. Sólo cuando la alarma se cancela desaparecerá la alarma en ciclo.

Por favor opere en estricta conformidad con las instrucciones en el mensaje de alarma. Si no hay instrucciones relevantes, detenga el vehículo para inspección o consulte a su distribuidor.

Mensajes de alarma importantes

El mensaje de alarma importante que se muestra actualmente se puede cancelar temporalmente presionando brevemente el botón OK (Aceptar) en el volante. También se puede ver en la interfaz de consulta de fallas después de cancelar.

Cuando la puerta está abierta o se conduce el vehículo, no se puede cancelar el mensaje de alarma presionando el botón OK (Aceptar) en el volante. El usuario debe cerrar la puerta e ingresar a la

interfaz de la computadora de viaje para realizar operaciones correspondientes cuando el vehículo está estacionado.

Si se cancelan todos los mensajes de alarma, la información de la computadora de viaje se mostrará normalmente. Cuando se cancelan las condiciones de activación de la alarma, también se cancelan los mensajes de alarma correspondientes.

Mensajes de indicador

Los mensajes de indicador desaparecen automáticamente después de 3 segundos.

Recordatorios de interfaz de servicio

Recordatorio de siguiente mantenimiento

"Quedan XXkm antes del siguiente mantenimiento", indica el kilometraje restante antes del siguiente mantenimiento requerido.

Recordatorio de mantenimiento inminente

"El período de mantenimiento es inminente, realice el mantenimiento tan pronto como sea posible", le indica ir a su distribuidor para mantenimiento lo antes posible.

Recordatorio de servicio ahora

"Por favor realice el servicio ahora", indica que el vehículo necesita servicio de inmediato, y debe acudir a su distribuidor lo antes posible.

Recordatorio de mantenimiento vencido

"El Mantenimiento se venció, por favor realice un mantenimiento de inmediato", indica que el mantenimiento del vehículo se ha excesivo y debe acudir a su distribuidor para el mantenimiento de inmediato.

Iluminación

Iluminación exterior

| | |
|--|----|
| Controles de luz exterior | 52 |
| Cambiador de luz alta/baja de faro | 55 |
| Luces diurnas (DRL) | 55 |
| Control de nivel de los faros | 55 |
| Intermitentes de advertencia de peligro .. | 56 |

Iluminación interior

| | |
|--|----|
| Control de iluminación del tablero de instrumentos | 56 |
| Luces lectura | 57 |

Iluminación exterior

Controles de luz exterior

Control de luz de combinación e Interruptor de indicador de dirección

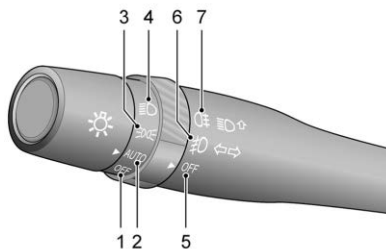

Gire el interruptor de control de luz a las posiciones que se muestran, y se encenderá la luz correspondiente.

Posición 1– OFF: Faros apagados.

Posición 2– AUTO: Faros automáticos. Cuando el interruptor de los faros está en la posición AUTO, los faros se encienden o se apagan de acuerdo con la iluminación del ambiente. Las luces de operación diurna se encienden

automáticamente cuando no se encienden otras luces después de que se arranca el vehículo.

Posición 3– : Interruptor de luces de posición. Al encender las luces de posición, las siguientes luces se encenderán:

- Luces de posición
- Lámparas iluminadoras de placa
- Luz del tablero de instrumentos

Posición 4 – : Luz baja encendida.

Los faros sólo funcionarán cuando el interruptor de ignición esté en la posición ON (encendido).



Si los faros están encendidos cuando el vehículo está estacionado, la batería se descargará. Entonces, es posible que el motor no pueda arrancar debido a que la batería está baja. Sonará una advertencia audible si el interruptor de faros está encendido cuando se apaga el vehículo.

Posición 5 – OFF: Luces antiniebla apagadas.

Posición 6 – : Luces antiniebla delanteras Encendidas. Cuando el interruptor de ignición esté en la posición ON (encendido), gire el interruptor a Interruptor de luz antiniebla

delantera para encender las luces antiniebla delanteras. Cuando las luces antiniebla delanteras están encendidas, se enciende el indicador de luz antiniebla delantera (verde) en el grupo de instrumentos.

Posición 7 – : Luces antiniebla traseras Encendidas. Con el interruptor de ignición en la posición ON (encendido), cuando la luz baja o la luz antiniebla delantera esté encendida,

gire el interruptor a  Interruptor de luz antiniebla trasera para encender las luces antiniebla traseras. Presione el  Interruptor de luz antiniebla trasera nuevamente para apagar las luces antiniebla traseras. Cuando el interruptor de control de luz está en AUTO y se gira el interruptor a la posición , las luces antiniebla traseras se encienden o se apagan junto con los faros de acuerdo con la iluminación del ambiente.

Cuando las luces antiniebla traseras están encendidas, se enciende el indicador de luz antiniebla trasera (amarillo) en el grupo de instrumentos.

Las luces antiniebla traseras no deben usarse hasta que la visibilidad esté obviamente restringida, como niebla densa o nieve.

Interruptor de control de luz de combinación

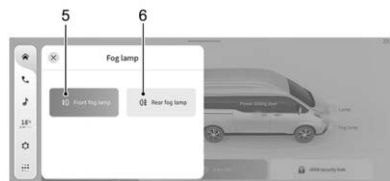
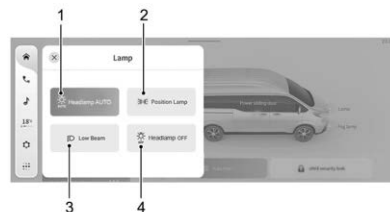

El interruptor de control de luz está en la pantalla de infoentretenimiento. Por favor, opere a través de las teclas táctiles en la pantalla. Oprima en el botón de contacto de la luz, y se encenderá la luz correspondiente. Las luces de operación diurna se iluminan automáticamente después que se arranca el vehículo.

Posición 1 – Headlamp AUTO: Faros automáticos. Cuando el interruptor de los faros está en la posición Headlamp AUTO, los faros se encienden o se apagan de acuerdo con la iluminación del ambiente. Las luces de operación diurna se encienden automáticamente cuando no se encienden otras luces después que se arranca el vehículo, y las luces de posición trasera se encienden. Las luces de posición trasera se apagarán cuando la luz del ambiente sea alta. El vehículo permanecerá en modo AUTO hasta que éste se cambie.

Posición 2 – : Interruptor de luces de posición. Cuando este interruptor esté encendido, se encenderán las siguientes luces:

- Luces de posición
- Lámparas iluminadoras de placa
- Luz del tablero de instrumentos

Posición 3 – : Luz baja Encendida.

Si los faros están encendidos cuando el vehículo está estacionado, la batería se descargará. Entonces, es posible que el motor no pueda arrancar debido a que la batería está baja. Sonará una advertencia audible si el interruptor de faros está encendido cuando se apaga el vehículo.



Nota

Si el vehículo se apaga con el interruptor de control de faros en la posición AUTO (automático), el interruptor de control de faros seguirá en esa misma posición cuando el vehículo se encienda otra vez.





Nota

Si el vehículo se apaga con el interruptor de controles de faros fuera de la posición AUTO (automático), el interruptor de control de faros estará en la posición de Headlamp OFF (Faros apagados) cuando el vehículo se encienda otra vez.

Posición 4 – OFF: Faros apagados.

Posición 5 – : Luces antiniebla delanteras Encendidas. Cuando el interruptor de ignición esté en la posición ON (encendido), presione el  Interruptor de luz antiniebla delantera para encender la luz antiniebla delantera. Cuando

las luces antiniebla delanteras están encendidas, se enciende el indicador de luz antiniebla delantera (verde) en el grupo de instrumentos. Presione el  Interruptor de luz antiniebla delantera nuevamente para apagar la luz antiniebla delantera.

Posición 6 – : Luces antiniebla traseras Encendidas. Con el interruptor de ignición en la posición ON (encendido), cuando la luz baja o la luz antiniebla delantera esté encendida, presione el  Interruptor de luz antiniebla trasera para encender las luces antiniebla traseras. Presione el  Interruptor de luz antiniebla trasera nuevamente para apagar las luces antiniebla traseras. Con otras luces apagadas, presione el  Interruptor de luz antiniebla trasera, las luces antiniebla traseras se iluminarán junto con la luz baja. Presione el  Interruptor de luz antiniebla trasera de nuevo, las luces antiniebla traseras se apagarán junto con la luz baja. Cuando las luces antiniebla traseras están encendidas, se enciende el indicador de luz antiniebla trasera (amarillo) en el grupo de instrumentos.

Las luces antiniebla traseras no deben usarse hasta que la visibilidad esté obviamente restringida, como niebla densa o nieve.

Luces direccionales y luces indicadoras de dirección

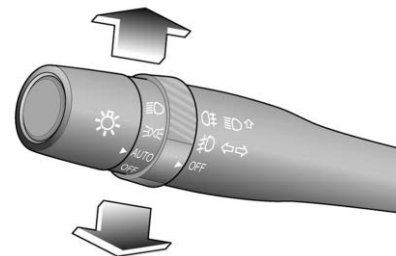

Girar a la derecha – Empuje el interruptor de palanca hacia arriba.

Girar a la izquierda – Tire del interruptor de la palanca hacia abajo.

Entonces, la luz de señal direccional correspondiente y la luz indicadora de dirección (verde) en el grupo de instrumentos se encenderá.

Cambiador de luz alta/baja de faro

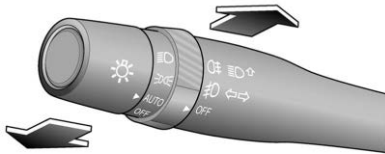

Empuje el interruptor de la palanca de cambios en dirección opuesta al volante para cambiar los faros de luz baja a luz alta. Tire del interruptor de la palanca de cambios hacia el volante para cambiar el modo de faros delanteros a luces bajas.

Cuando el modo de faros delanteros es luz alta, la luz indicadora de luces altas delanteras (azul) en el grupo de instrumentos se iluminará. Para cambiar el modo de faros delanteros a parpadeo, levante ligeramente el interruptor de la palanca de cambios hacia el volante de manera intermitente.

Luces diurnas (DRL)

Las luces de operación diurna pueden facilitar que otros vean el frente de su vehículo claramente durante el día.

Si su vehículo está equipado con luces de operación diurna, las luces de operación diurna se iluminarán cuando el vehículo esté encendido. La luz baja, la luz alta y las luces antiniebla delanteras no se encienden cuando las luces de operación diurna están encendidas. Cuando se apague el vehículo, las luces de operación diurna se apagarán. Cumplen con requerimientos regulatorios de ECE R87 para luces de operación diurna.

Control de nivel de los faros

El interruptor de nivelación de faros se ubica en el grupo de instrumentos en el lado del conductor.

Con esta función, la nivelación de los faros se puede ajustar a las condiciones adecuadas para los caminos. La corrección de la nivelación de los faros puede reducir la luz deslumbrante a otros conductores.

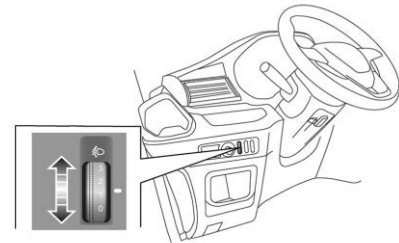

Mueva el  Interruptor de nivelación de faros hacia arriba o hacia abajo para ajustar el nivelación de los faros. La posición 0 es la posición original. Conforme las cargas del vehículo se incrementan, ajusta la altura de iluminación de acuerdo con la secuencia 1-2-3.

Intermitentes de advertencia de peligro

Interruptor de luz de advertencia de peligro

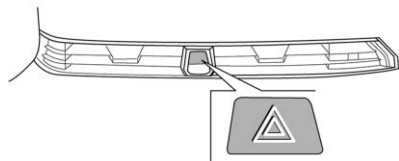

Presione el interruptor de la luz de advertencia de una situación peligrosa  para activar todas las luces direccionales y la Luz indicadora de dirección (verde) en el grupo de instrumentos se encenderá y parpadeará. Presione este interruptor otra vez para apagar las luces anteriores.

Nota

Encienda las luces de advertencia de peligro para indicar a otros vehículos que su vehículo tiene una falla y que acercarse a su vehículo puede ser peligroso.

Nota

El tipo de interruptor que se mencionó anteriormente podría no ser aplicable a su vehículo, el cual estará sujeto a la configuración real del vehículo que compró.

Iluminación interior

Control de iluminación del tablero de instrumentos

El interruptor de control de iluminación del grupo de instrumentos se ubica en el grupo de instrumentos en el lado del conductor.

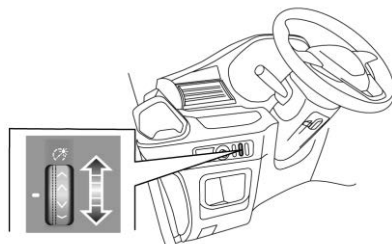



Utilice el interruptor de control de iluminación del grupo de instrumentos para ajustar el brillo de la iluminación del grupo de instrumentos.

Mueva el interruptor hacia arriba o hacia abajo para aumentar o disminuir el brillo del grupo.

Luces lectura



Presione el botón izquierdo  para encender o apagar la luz delantera izquierda; presione el botón derecho  para encender o apagar la luz delantera derecha. Presione el botón de enmedio  para encender o apagar la luz trasera.

Pantalla del sistema de infoentretenimiento

Cuando el modo de inicio automático de la luz de lectura en la pantalla del sistema de infoentretenimiento se ajusta a Activar, todas las luces de lectura se encenderán si se abre cualquier puerta. Todas las luces de lectura se apagarán dentro de aproximadamente 15

segundos si todas las puertas se cierran. Cuando el modo de inicio automático de la luz de lectura se ajusta a Inactivo, las luces de lectura se controlarán por medio del estado del interruptor de la luz de lectura y, todas las luces de lectura no se encenderán si se abre cualquier puerta.

Las luces de lectura se apagarán automáticamente aproximadamente 15 minutos después de que se abra cualquier puerta para evitar que se agote la batería.

Sistema de Infoentretenimiento

Introducción

Cómo usar el sistema 58

Radio

Recepción de radio 60

Reproductores de audio

Puerto USB 60

Audio Bluetooth 61

Personalización

Personalización de la página de inicio 62

Configuración

Configuraciones 63

Teléfono/Dispositivos Bluetooth

Conexión de un teléfono utilizando el sistema Infoentretenimiento 63

Teléfono manos libres 63

Introducción

Cómo usar el sistema

Sistema de infoentretenimiento

Precauciones antes del uso

El contenido de este manual de propietario son instrucciones simples para la operación del producto. Por favor lea cuidadosamente y comprenda las instrucciones de operación acompañadas con la unidad principal del sistema de infoentretenimiento antes de utilizar este producto.



Advertencia

Por favor no instale ni repare su producto sin autorización. Si el producto es instalado o reparado por una persona que no ha recibido capacitación sobre equipos electrónicos y autopartes, se puede plantear una situación peligrosa. Nunca exponga el producto a ningún líquido, de lo contrario se pueden producir cortocircuitos o daños.

(Continúa)

Advertencia (Continúa)

De acuerdo con las regulaciones nacionales pertinentes, está prohibido ver videos y operaciones relacionadas mientras conduce, por su seguridad personal y la de los demás. Por favor no vea la pantalla ni realice operaciones relacionadas cuando conduzca un vehículo.

Por favor ponga atención a todas las precauciones mencionadas en esta sección del manual del propietario y siga estrictamente las instrucciones de operación.

La función de cámara de visión trasera del sistema sólo sirve como ayuda para la conducción. Por favor ponga atención a la situación real.

Precaución

- El producto deberá mantenerse alejado de la humedad.

(Continúa)

Precaución (Continúa)

- Si el producto se enciende por primera vez o se vuelve a conectar después de la desconexión de la fuente de alimentación del vehículo, la fecha que se muestra en cada interfaz de la unidad principal debe ajustarse manualmente.
- Asegúrese de conducir con seguridad. Asegúrese de seguir las reglas de conducción segura y las normas de tráfico existentes.
- No opere el producto (y la función de cámara de visión trasera) si puede distraerlo de una conducción segura.
- Si tiene que operar mirando la pantalla, estacione el vehículo en un lugar seguro y aplique el freno de estacionamiento.
- No ajuste el volumen del producto demasiado alto, o no podrá oír las señales de tráfico y de emergencia del exterior.
- Por motivos de seguridad, algunas funciones, como la reproducción de video, se desactivarán al conducir.

(Continúa)

Precaución (Continúa)

- El sistema puede detectar la velocidad del vehículo. Cuando la velocidad excede un cierto valor, el sistema le impedirá ver videos mientras conduce. Si quiere ver el video, estacione el vehículo en un lugar seguro y aplique el freno de estacionamiento.
- Para evitar que la batería se agote, asegúrese de arrancar el vehículo cuando utilice el sistema.
- Las imágenes de este manual del propietario son diagramas esquemáticos que pueden ser ligeramente diferentes de su vehículo en detalles y son sólo para referencia. En cuanto a los colores y funciones específicos de la interfaz, por favor consulte su vehículo.

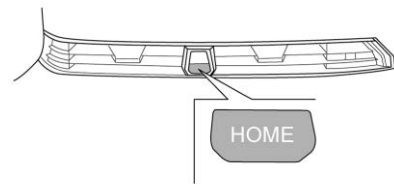

Presione y suelte el botón HOME (Inicio) para volver a la página de INICIO desde otras interfaces.

Mantenga presionado el botón HOME (Inicio) durante aproximadamente 10 segundos para reiniciar el sistema de infoentretenimiento.

Centro de aplicaciones



1. En la pantalla INICIO, haga clic en el icono ① "Application Center" (Centro de aplicación) ampliar todas las interfaces de aplicación.
2. En la interfaz de aplicación, haga clic en el icono ② "User Manual" (Manual de usuario) en el centro de la aplicación para ver las instrucciones del sistema de entretenimiento.

Ya que el software del sistema de entretenimiento continuará actualizándose e iterándose, las imágenes de este manual son sólo diagramas esquemáticos, que pueden

ser ligeramente diferentes de este vehículo. Sólo son para referencia, y el estado real del vehículo deberá prevalecer.

Radio

Recepción de radio

Este sistema es compatible con la reproducción FM y AM de forma que puede escuchar información en tiempo real en cualquier momento mientras conduce

Sintonización de estación

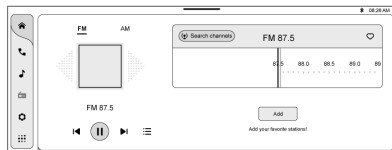

Presione Escanear para iniciar la búsqueda automática de estaciones. Dé clic en el icono de lista para mostrar las estaciones encontradas. Deslice hacia los lados para seleccionar manualmente la estación deseada

Favoritas



Dé clic en el icono de corazón para agregar la estación actual a lista de Favoritas. Después de agregarse, se mostrará en la parte inferior izquierda para que pueda seleccionarla cuando quiera.

Reproductores de audio

Puerto USB

El puerto USB en el lado derecho de la ventila central del grupo de instrumentos soporta la reproducción de y video, navegación de imágenes, carga y funciones de interconexión de teléfono móvil. El puerto USB en el grupo de instrumentos del lado del conductor soporta la función de carga. El puerto tipo-C ubicado arriba de la guantera soporta la función de carga.

Las funciones soportadas por el puerto USB pueden variar con la configuración del sistema de infoentretenimiento a bordo. Consulte la configuración funcional real del vehículo.

Cuando no se arranca el vehículo, no utilice el puerto USB para cargar por un tiempo prolongado. Esto puede causar la pérdida de la batería y afectar el arranque normal del vehículo.

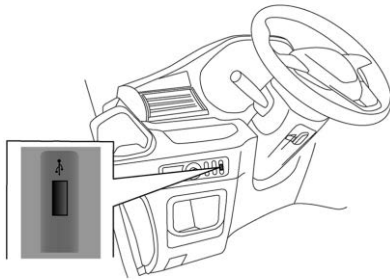

Puerto USB del lado del conductor

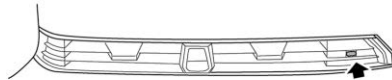

Puerto USB del lado del pasajero

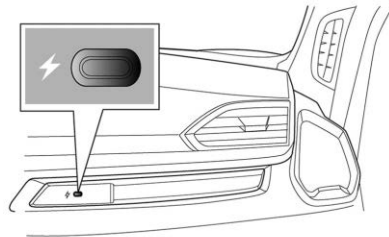

Puerto tipo-C del lado del pasajero

Si está equipado, el puerto tipo-C soporta PD3.0 y puede alimentar dispositivos de hasta 27W en energía.

Audio Bluetooth

Reproducir música

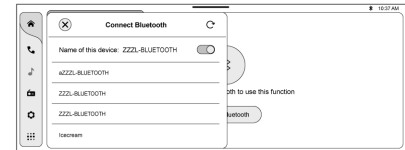

Conecte su dispositivo a través de Bluetooth o USB para reproducir su música

Cuando su teléfono celular se conecte por primera vez, toque Conectar dispositivo y seleccione su teléfono celular en la ventana emergente. La música en su teléfono celular se puede reproducir después de la conexión exitosa.

⚠ Advertencia

Intentar conectar nuevos dispositivos Bluetooth mientras conduce puede distribuir al conductor y causar un accidente que resulte en lesiones o la muerte. Conecte un dispositivo Bluetooth mientras el vehículo está estacionado.

Ajustes de Audio

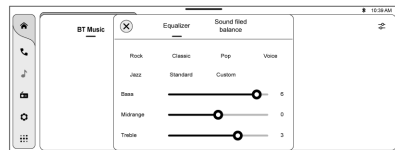

Dé clic en los diferentes modos de ecualización disponibles. Utilice el modo personalizado para realizar ajustes de graves, medios y agudos de acuerdo con sus preferencias.

Utilice la opción Sound Field Balance (Balance de campo de sonido) para colocar el sonido del vehículo en la zona de su preferencia.

Personalización

Personalización de la página de inicio

Accesos directos



Dé clic en el acceso directo para acceder rápidamente a la aplicación correspondiente.

Configuración de accesos directos



Puede modificar los accesos directos a sus aplicaciones favoritas en la barra de accesos directos de acuerdo con sus preferencias, siguiendo los pasos a continuación:

1. Mantenga presionada la barra de acceso directo durante 2 segundos para activar el modo de edición.
2. Dé clic en el icono de la aplicación que desea mover. Después dé clic en el icono de la aplicación con la que desea intercambiar la posición.
3. Presione "Aceptar" para guardar cambios.

Centro de control

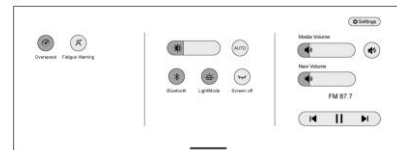

Jale hacia abajo desde la parte superior para mostrar el centro de control, donde puede modificar rápidamente algunos parámetros de las funciones que se muestran.

Widgets



En la parte inferior del widget, dé clic en "Editar widget" para ingresar al modo de edición donde puede agregar, eliminar y ordenar los widgets disponibles.

Configuración

Configuraciones

Ajustes

Ajustes del vehículo: Ingrese a este menú para modificar funciones del vehículo relacionadas con luces, alarmas, seguros de puertas y otros.

Conectividad: Ingrese a este menú para la configuración relacionada con la conexión Bluetooth.

Pantalla: Ingrese a este menú para configuraciones relacionadas con la apariencia, los niveles de brillo de la pantalla y más.

Sonido: Ingrese a este menú para la configuración relacionada con el sistema de audio del vehículo.

Sistema: Ingrese a este menú para configuraciones o información general del vehículo.

Teléfono/ Dispositivos Bluetooth

Conexión de un teléfono utilizando el sistema Infoentretenimiento

Conexión

Conecte su teléfono con un cable USB original al puerto USB indicado para la transferencia de datos. Acepte los términos y condiciones en su dispositivo y comience a usar el modo de proyección en el sistema de infoentretenimiento del vehículo.

Teléfono manos libres

Conexión Bluetooth

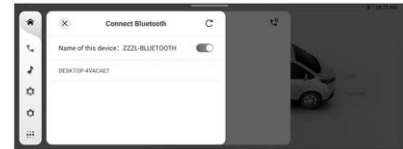

Conecte su teléfono al sistema de infoentretenimiento del vehículo a través de Bluetooth. Asegúrese de seleccionar el nombre del radio del vehículo en su dispositivo móvil y siga los pasos siguientes para completar el proceso de conexión y sincronización de contactos.

Llamadas





Cuando reciba una llamada, se mostrará la información de contacto.

Puede aceptar la llamada presionando el botón verde o presione el botón rojo para rechazarla. Presiona el icono en la esquina superior izquierda para minimizar la pantalla con la información de la llamada entrante.

Controles de clima

Sistemas de control de clima

| | |
|---|----|
| Sistemas de control de clima | 65 |
| Sistema de climatización automático | 67 |

Ventilas de aire

| | |
|------------------------|----|
| Ventilas de aire | 69 |
|------------------------|----|

Sistemas de control de clima

Sistema de control de clima manual

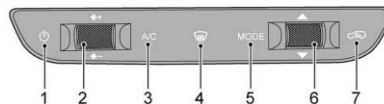

1. Botón eléctrico
2. Velocidad del ventilador
3. Botón A/C
4. Botón de descongelamiento delantero
5. Botón MODO
6. Temperatura
7. Botón de circulación interna/externa

Botón eléctrico

Enciende o apaga el sistema de control de clima. Sólo cuando se encienda el vehículo se podrá encender el control de clima, con la luz de fondo de caracteres encendida.

Velocidad del ventilador

La velocidad del ventilador tiene ocho posiciones. Al girar hacia arriba o hacia abajo, la velocidad del ventilador aumenta o disminuye. El rodillo se puede encender, pero no se puede apagar.

Botón A/C

Encienda y apague el sistema de enfriamiento. Si se presiona el botón A/C durante el encendido, el indicador correspondiente se encenderá y se activará el sistema de enfriamiento (vehículo encendido); si se presiona nuevamente el botón A/C, el indicador de A/C se apagará y se apagará el sistema de enfriamiento.

Botón de descongelamiento delantero

Enciende el descongelamiento delantero. Si se presiona el botón de descongelamiento delantero, el indicador correspondiente se encenderá, y las funciones predeterminadas

incluyen: ventilación del aire por circulación externa, encendido del aire acondicionado, descongelamiento como modo de salida de aire, y el ventilador se cambia a la 6ta posición. Si se presiona el botón de descongelamiento delantero y la posición del ventilador es mayor a 6, esta posición se mantiene. Presione el botón de descongelamiento delantero u otros botones de modo nuevamente para finalizar la función de descongelamiento.

Botón MODO

Ajusta el modo del ventilador. Presione el botón MODE (modo) para cambiar al Modo de rostro, al Modo de rostro y espacio para pies, al Modo de espacio para pies, al Modo de espacio para pies y descongelamiento, y al Modo de descongelamiento a su vez.

Selección de temperatura

Ajusta la temperatura.

Con el tablero encendido: cuando se gira el rodillo hacia abajo, la

temperatura establecida se reduce; cuando se gira el rodillo hacia arriba, la temperatura de ajuste aumenta; el rango de temperatura es: Baja (17°C),

18°C~32°C y Alta (33°C). La temperatura correspondiente del aire acondicionado manual no representa la temperatura real, y sólo significa el nivel de temperatura.

Botón de descongelamiento trasero (si está equipado)

Encienda el estado de descongelamiento trasero. La operación del botón Descongelamiento trasero no cambiará a otro estado de aire acondicionado independientemente del encendido o apagado, mientras que el indicador correspondiente y la información de descongelamiento trasero en la pantalla de infoentretenimiento varían de acuerdo con el estado de descongelamiento trasero (vehículo encendido).

El descongelamiento trasero se detendrá después de funcionar durante 15 minutos y su indicador se apagará.

Botón de circulación interna/externa

Cambie el estado del A/C entre circulación interna y externa. Si el aire de admisión del aire acondicionado está en el modo de circulación interna, el indicador de circulación interna se

enciende y el indicador de circulación externa se apaga. Si está en el modo de circulación externa, es el caso opuesto.

Recomendación para operación del aire acondicionado

- Si el vehículo está estacionado en un lugar expuesto a la luz solar directa, abra las ventanas antes de usarlo.
- Si es necesario limpiar las ventanas empañadas en un día lluvioso, reduzca la humedad en el vehículo operando el aire acondicionado. Esto es muy efectivo en la temporada de lluvias y en una temporada con mucha humedad.
- Si el vehículo está conduciendo en la ciudad, parar y arrancar puede causar un enfriamiento insuficiente.

Nota

Si el aire acondicionado no se utilizará durante más de un mes, opere el motor en marcha en vacío y encienda el botón de A/C durante más de 10 minutos una vez al mes, incluso en invierno. Esto ayudará a mantener la lubricación adecuada del sistema de enfriamiento y los sellos, y extenderá la vida útil del sistema.

Nota

Se puede formar condensación en el evaporador cuando el A/C está en funcionamiento y causar acumulación de agua debajo del vehículo.

Sistema de climatización automático

Tablero de control de A/C automático



1. Botón eléctrico
2. Velocidad de ventilador
3. Botón AUTO
4. Botón MODO

5. Selección de temperatura
6. Botón de circulación interna/externa

Botón eléctrico

Encienda/apague en el tablero de control.

Cuando el vehículo está encendido, se puede encender el tablero de A/C (aire acondicionado) y la luz de fondo se encenderá.

Velocidad de ventilador

Ajusta la velocidad del ventilador.

El control de velocidad del ventilador tiene ocho detenimientos. Gire el control hacia arriba o abajo para aumentar o disminuir la velocidad del ventilador.

Botón AUTO

Éste es el botón de aire acondicionado automático.

Presione el botón AUTO para ingresar al modo AUTO completo. El indicador AUTO se ilumina, la pantalla del interruptor de A/C se enciende, y el indicador de circulación se apaga. En este momento, podrá operar el control de temperatura y el sistema de A/C ajustará automáticamente el ambiente en el vehículo de acuerdo con la temperatura establecida.

En modo AUTO, cuando se presione ya sea el botón MODE (modo) del ventilador, el control de velocidad del ventilador, o el interruptor de A/C en la pantalla, el sistema saldrá del modo AUTO. Las funciones correspondientes se controlarán manualmente y las otras funciones permanecerán en modo AUTO.

Botón de descongelamiento delantero

Utilícelo para encender el modo de descongelamiento delantero.

Si se presiona el botón de descongelamiento delantero, se encenderá el indicador correspondiente y las características predeterminadas incluirán: flujo de aire mediante circulación externa, el interruptor de A/C en la pantalla se mostrará encendido, descongelamiento como modo de salida de aire, y la velocidad del ventilador se establecerá hasta el sexto detenimiento, a menos que la velocidad del ventilador ya sea más rápida, y entonces se mantendrá la velocidad más rápida.

Presione el botón de descongelamiento delantero nuevamente para salir del modo de descongelamiento.

Botón MODO

Utilice esto para ajustar el modo del ventilador.

Presione el botón MODE (modo) para ir a través de los diferentes modos en orden: Modo de rostro, Modo de rostro y espacio para los pies, Modo de espacio para los pies, Modo de espacio para los pies y descongelamiento, y Modo de descongelamiento.

Selección de temperatura

Se utiliza para ajustar la temperatura que se establece en el aire acondicionado.

Para reducir gradualmente la temperatura, gire el control hacia abajo.

Para subir la temperatura gradualmente, gire el control hacia arriba.

El rango de temperatura es: Baja (17°C). 18°C-32°C, y Alta (33°C).

Botón de circulación interna/externa

Se utiliza para cambiar el estado del A/C entre circulación interna y externa.

Si el indicador está encendido, el sistema está en modo de circulación interna. Si el indicador está apagado, entonces se introduce aire externo al vehículo.

Al estar en modo de descongelamiento, el sistema puede ser forzado a utilizar la circulación de aire externo. El modo de circulación interna se puede elegir manualmente en este momento.

Botón de descongelamiento trasero

Para modelos con descongelamiento trasero, el botón se encuentra en la pantalla de infoentretenimiento. Presione el botón de descongelamiento trasero. Esto encenderá el descongelamiento y el desempañamiento rápidos para el parabrisas trasero. Para modelos con espejos exteriores con calefacción, esto también ayudará a eliminar el empañamiento o la escarcha de sus superficies.

El descongelamiento trasero se detendrá después de funcionar durante 15 minutos y su indicador se apagará.

Asientos delanteros con calefacción

Para modelos con asientos delanteros con calefacción, el control está en la pantalla de infoentretenimiento. Toque el control para encender los asientos con calefacción. Esta función no está disponible cuando el vehículo se encuentra apagado.

Consejos sobre el aire acondicionado

Si el vehículo se ha estacionado a la luz directa del sol, abra las ventanas antes de operar el aire acondicionado.

Para limpiar las ventanas que se empañan en días lluviosos, opere el botón de descongelamiento, lo cual puede disminuir la humedad dentro del vehículo. Esto es más efectivo durante clima lluvioso y alta humedad.

Puede ocurrir enfriamiento insuficiente cuando se conduce en tráfico urbano de avance y detenimiento.

Si el aire acondicionado no se utilizará durante más de un mes, opere el vehículo en ralentí y encienda el sistema durante más de 10 minutos (una vez al mes, incluso en invierno). Esto tiene como fin mantener la lubricación adecuada del compresor y de los sellos, así como de extender la vida útil del sistema. Se puede formar condensación en el evaporador cuando el A/C se encuentra en funcionamiento. De modo que podría encontrar un pequeño charco de agua debajo del vehículo después de detenerlo.

Ventilas de aire

Calefacción, ventilación, y aire acondicionado (HVAC)

El sistema de aire acondicionado puede enfriar el aire y eliminar la humedad y algunos desechos en el aire, como el polvo y el polen.

El sistema de calefacción utiliza el calor generado por el motor, por lo que puede calentar el aire en el vehículo lo suficiente sólo cuando el motor alcanza la temperatura normal de operación.

El sistema de ventilación asegura la ventilación interior durante la conducción. El botón de selección de velocidad de aire controla la velocidad del ventilador.

El HVAC se utiliza para controlar el enfriamiento, la calefacción y la ventilación del aire dentro del vehículo. El aire fresco ingresa al vehículo a través de la rejilla de entrada de aire debajo del parabrisas y fluye a través del filtro de aire acondicionado. Mantenga siempre limpia la rejilla de entrada de aire, libre de obstrucciones como hojas, nieve o hielo.

Ventilas delanteras

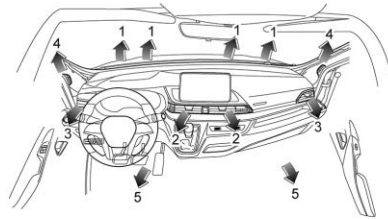

1. Ventilas del parabrisas
2. Ventilación central
3. Ventilas laterales
4. Ventilas de ventanas delanteras
5. Ventilas de espacio para los pies delantero

Ventilación central

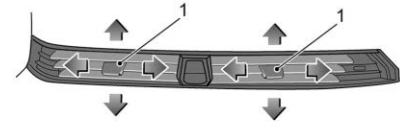

Mueva la palanca (1) en el centro de la rejilla hacia arriba y hacia abajo, a la derecha e izquierda para cambiar la dirección de la distribución del aire.

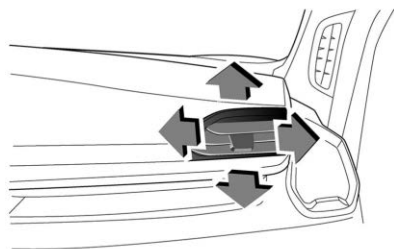
Ventilas laterales

Mueva la palanca en el centro de la rejilla hacia arriba y hacia abajo, a la derecha e izquierda para cambiar la dirección de la distribución del aire.

Conducción y funcionamiento

Información de conducción

| | |
|-------------------------------------|----|
| Control de vehículo | 71 |
| Dirección | 72 |
| Conducción en caminos mojados | 72 |
| Límites de carga del vehículo | 73 |

Arranque y Operación

| | |
|---|----|
| Rodaje de vehículo nuevo | 74 |
| Posiciones del encendido | 75 |
| Arranque del motor | 76 |
| Estacionarse sobre materiales inflamables | 79 |

Emisiones del motor

| | |
|------------------------------|----|
| Convertidor catalítico | 79 |
|------------------------------|----|

Filtro de partículas diesel

| | |
|-----------------------------------|----|
| Filtro de partículas diesel | 80 |
|-----------------------------------|----|

Transmisión manual

| | |
|--------------------------|----|
| Transmisión manual | 83 |
|--------------------------|----|

Frenos

| | |
|--|----|
| Frenos | 84 |
| Sistema de frenos antibloqueo (ABS) | 86 |
| Freno de estacionamiento eléctrico | 87 |
| Sostenimiento automático de vehículo (AVH) | 90 |

Sistemas de control de recorrido

| | |
|---|----|
| Programa de estabilidad electrónica (ESP) | 91 |
| Control de modo del conductor | 92 |

Control de velocidad constante

| | |
|--------------------------------------|----|
| Control de velocidad constante | 92 |
|--------------------------------------|----|

Sistemas de asistencia al conductor

| | |
|--------------------------------------|----|
| Cámara de visión trasera (RVC) | 95 |
| Asistencia de Estacionamiento | 96 |

Carga

| | |
|---|----|
| Requerimientos eléctricos para carga de batería | 99 |
|---|----|

Combustible

| | |
|-------------------------------|-----|
| Operación de clima frío | 102 |
| Lenado del tanque | 102 |

Información de conducción

Control de vehículo

Advertencia

Durante la conducción, no coloque ningún recipiente portátil lleno de combustible en el vehículo. De lo contrario, puede producirse un incendio debido a una fuga.

Precaución

No descance su pie sobre pedal del embrague al conducir o al estar detenido. La presión puede provocar desgaste prematuro en el embrague.

Al conducir por un camino peligroso cubierto de agua, nieve, hielo, barro, arena, etc.:

- Reduzca la velocidad, conduzca con cuidado y tenga en cuenta una distancia de frenado más larga.
- Evite frenar, girar o acelerar repentinamente.

- Aplique arena u otro material antideslizante debajo de las llantas del vehículo o instale cadenas para llantas en las llantas para brindar tracción adicional cuando el vehículo se atasque en hielo, nieve o barro.

Dirección

Unidad de dirección asistida eléctrica



Advertencia

Si la dirección asistida eléctrica falla o no funciona, la dirección parecerá muy pesada, lo que afecta la seguridad de conducción.

El sistema de dirección asistida eléctrica sólo funciona cuando el vehículo está en operación. El sistema opera a través de un motor con niveles de asistencia ajustados automáticamente dependiendo de la velocidad del vehículo, el torque de la dirección y el ángulo del volante.

El sistema de dirección asistida eléctrica tiene las ventajas de una estructura sencilla y ahorro de energía. En comparación con el sistema de dirección asistida hidráulica tradicional, el sistema de dirección asistida eléctrica sólo

necesita energía en la dirección real, por lo que la pérdida de energía se puede reducir en esta forma de operación de consumo de energía de acuerdo con la necesidad.

Nota

Cuando opere el sistema de dirección asistida eléctrica, mantener el volante en bloqueo completo durante periodos prolongados resultará en una reducción en la asistencia eléctrica y causa una sensación más pesada en la dirección.

Indicador de falla (MIL) de EPS (Dirección asistida eléctrica)

Consulte "Luces e indicadores de advertencia" en la sección Instrumentos y controles.

Si la batería está desconectada o le falta energía gravemente, esta luz puede iluminarse. En este punto, gire completamente el volante hacia la izquierda (con fuerza apropiada) y después a la derecha y finalmente regrese el volante al centro, así se completa la inicialización del sistema, y la luz se apagará.

Conducción en caminos mojados

Derrapes

Si su vehículo derrapa en un camino mojado, no puede controlar el vehículo debido a la disminución de fuerza de fricción entre el camino y las llantas. Diferentes superficies del camino, diferente presión de inflado de las llantas y diferentes velocidades del vehículo pueden provocar derrapes. Los derrapes son muy peligrosos.

Baje su velocidad de conducción para evitar derrapes y tenga cuidado cuando el camino esté mojado.

Conducción en agua

Para evitar daños a su vehículo al pasar por un camino donde se ha acumulado agua:

- Confirme la profundidad del agua antes de conducir a través del agua, también conocido como vadear. La profundidad máxima de vadeo del vehículo es de 30 cm.
- La velocidad de conducción no debe ser superior a 30 km/h.
- La ola causada por el frente del vehículo puede exceder la profundidad máxima de vadeo permitida.

- Para evitar daños al vehículo, no conduzca por caminos inundados. Si es posible, identifique y conduzca por una ruta alternativa donde el camino no esté inundado.

Precaución

Si el motor se apaga accidentalmente por el agua, no lo vuelva a encender usted mismo y comuníquese con su Distribuidor de servicio de inmediato.



Advertencia

El agua y el lodo pueden afectar el sistema de frenado y aumentar la distancia de frenado, ¡y provocar un accidente!

- Pise ligeramente el pedal del freno para mantener secas las partes del freno y recuperar el desempeño.
- No utilice un frenado de emergencia al pasar por un camino resbaladizo.

Nota

El motor, el tren motriz, la transmisión y el sistema electrónico del vehículo pueden sufrir daños graves después de que el vehículo se conduce por un camino con charcos. El agua salada es corrosiva. Los componentes a bordo empapados de agua salada deben lavarse con agua limpia.

Rampas y transbordadores

Al pasar por rampas pronunciadas o muy inclinadas, por ejemplo en transbordadores, tenga cuidado para evitar dañar la parte inferior del vehículo.

Límites de carga del vehículo

Cada conductor está obligado a asegurarse que su vehículo no esté sobrecargado.

Nota

La masa total máxima permitida se indica en la placa de identificación del vehículo, ubicada en la parte inferior delantera del pilar B derecho. Este manual presenta los parámetros correctos de masa del vehículo completo. Consulte *Datos del vehículo* ⇨ 165.

Transporte de carga

Los artículos deben colocarse entre los ejes, sin desviación al área de carga del eje delantero ni el área de carga del eje trasero. Los artículos más pesados deben distribuirse de manera uniforme, con los artículos más pesados colocados entre ambos ejes.

Cargas peligrosas

De acuerdo con las disposiciones legales, un vehículo que transporta ciertos tipos de artículos peligrosos debe marcarse con una señal de advertencia específica en el exterior.

Restricción de carga



Advertencia

Fije todos los artículos en el vehículo para evitar que se muevan y provoquen lesiones personales.

Nota

El conductor está obligado a asegurarse que todos los artículos se hayan fijado correctamente.

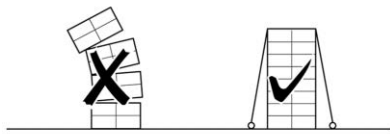

Ensamblajes de restricción de carga

Advertencia

Los ensamblajes de restricción de carga, cuando están instalados, sobresaldrán desde el piso del vehículo. Para evitar que las personas se tropiecen, se recomienda que se retiren cuando no sean necesarios.

Los orificios de los ensamblajes de restricción de carga están pre-colocados en el piso de la vagoneta. Los ensamblajes de restricción de carga calificados se pueden adquirir e instalar por un distribuidor de servicio.

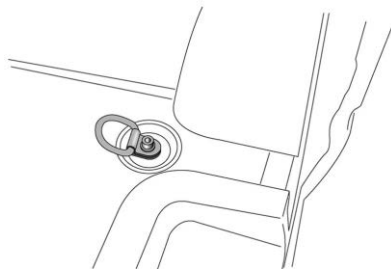

Nota

Ya que la partición completa no está diseñada para restringir las cargas, éstas se deberán asegurar adecuadamente contra el movimiento incluso con una partición instalada.

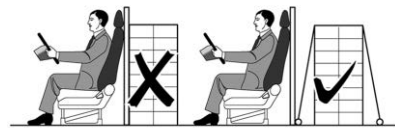

Arranque y Operación Rodaje de vehículo nuevo

El vehículo no necesita un periodo de asentamiento. Siga estas pautas para mejorar el desempeño de operación a largo plazo del vehículo:

Dentro de los primeros 3,000 km:

- Evite conducir demasiado rápido y variar la velocidad con frecuencia.
- No pise el pedal del acelerador a fondo en ninguna velocidad.
- No opere el motor lentamente con dificultad en ninguna velocidad.

- Evite frenados bruscos innecesarios.

Después de 3,000 km, puede aumentar gradualmente la velocidad de conducción del vehículo hasta el límite de velocidad máximo legal.

Nota

Evite la conducción continua a alta velocidad durante períodos prolongados para reducir el nivel de ruido del motor y reducir el consumo de combustible.

Posiciones del encendido

Arranque sin llave

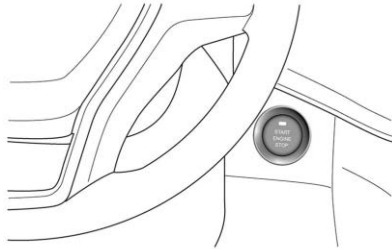

El vehículo está equipado con un interruptor de arranque de un solo toque, es decir, el botón Start Stop (Arranque Paro). Para arrancar el vehículo, la llave remota con función PEPS debe estar en el vehículo.

ACC (luz roja)

- Falla de arranque
En caso de una falla en el arranque del motor, el interruptor de ignición cambiará a la posición de Accesorios (ACC).
- Estacionamiento anormal
Cuando el motor está en operación y la palanca de cambios no está en N (Neutral), presione este botón y el interruptor de ignición cambiará al modo ACC.
- Apagado de emergencia
Cuando la velocidad del vehículo es superior a 5 km/h mientras conduce, presione el interruptor de ignición tres veces seguidas o manténgalo presionado durante tres segundos y el interruptor de ignición cambiará al modo ACC.

Una luz roja que parpadea tres veces continuamente indica que no se ha detectado una llave física/llave bluetooth no válida en el vehículo.

ENCENDIDO (luz verde)

Cuando el motor se apague y no se cumplan las condiciones de arranque, presione este interruptor una vez, el interruptor de ignición cambiará a ON (encendido); después que el motor arranque normalmente, el interruptor de ignición cambiará a ON; cuando está en estado ON, todos los instrumentos, dispositivos de control y circuitos pueden funcionar.

Si el interruptor de ignición aún se coloca en la posición ACC u ON después de apagar el motor, se descargará la energía de la batería. Puede ser que el vehículo no pueda arrancar si el tiempo de descarga de energía de la batería es demasiado largo.

ARRANQUE (Luz verde)

Esta posición se usa para arrancar el vehículo. Cuando el motor se apaga, hay una llave remota válida en el vehículo y se cumplen las condiciones de arranque, presione y suelte el botón de Arranque Paro, y el motor arrancará.

Condiciones de arranque:

- Coloque la palanca de cambios en la posición N.
- Presione el pedal del embrague completamente y no lo suelte.

OFF (Apagado)

El motor se apaga cuando la palanca de cambios se cambia a esta posición. Cuando la palanca de cambios se coloque en la posición N, presione este interruptor y el interruptor de ignición cambiará a OFF (apagado).

Cuando el vehículo está cerca de señales de antena de radio fuertes, puede haber un efecto de interferencia en el sistema de bloqueo remoto de la puerta y el botón de Arranque-Paro no funcionará.

Sistema de arranque sin llave**Desbloqueo Sin Llave**

Cuando todas las puertas están bloqueadas, acérquese al área de detección con una llave remota y presione el micro interruptor en la manija de la puerta. El sistema de bloqueo central se desbloqueará automáticamente. Después de desbloquear, los indicadores de direccional parpadearán dos veces. Si ninguna de las siguientes acciones se lleva a cabo dentro de 30 segundos, las puertas se bloquearán automáticamente:

- Abra cualquier puerta

- Ponga el interruptor de ignición en cualquier posición diferente a OFF (apagado)
- Opere el bloqueo central para desbloquear/bloquear

Para desbloquear las puertas con el botón de desbloqueo central en la llave remota, presione el botón de desbloqueo central una vez.

Bloqueo Sin Llave

Cuando la puerta del conductor o la puerta del ocupante delantero esté desbloqueada, acérquese al área de detección con una llave remota, y presione el micro interruptor en la manija de la puerta. Los indicadores de direccional parpadearán una vez y el claxon de alarma sonará una vez. Todas las puertas se bloquearán y se establecerá la alarma del vehículo. Las puertas no se bloquearán después que se presione el micro interruptor si se cumple cualquiera de las siguientes condiciones:

- El interruptor de ignición está en cualquier posición diferente a OFF (apagado)
- La llave remota se deja en el vehículo
- La llave remota no está en el rango de detección

- La batería de la llave remota es baja
- La puerta del conductor está abierta

Para bloquear las puertas con el botón de bloqueo central en la llave remota, presione el botón de bloqueo central una vez.

Arranque del motor**Arranque y conducción**

Antes de comenzar a conducir, realice una revisión de seguridad minuciosa, asegurándose que no haya niños u obstrucciones alrededor del vehículo:

- Realice verificaciones de mantenimiento diarios/semanales en el vehículo de acuerdo con las disposiciones de Mantenimiento - Verificaciones del propietario.
- Siéntese detrás del volante, ajuste la posición del asiento y abroche el cinturón de seguridad. Los pasajeros también deben abrocharse los cinturones de seguridad.
- Ajuste las posiciones del volante y los espejos.
- Asegúrese que todas las luces, los sistemas de señales y los indicadores de advertencia funcionen con normalidad.

Mueva el interruptor de ignición a la posición ON y verifique que todas las luces de advertencia y los indicadores estén funcionando normalmente. Consulte *Cuadro de instrumentos* ⇨ 40.

Arranque sin llave

Cuando se deja la llave remota en el vehículo y se cumplen las condiciones de arranque, presione el botón Start Stop (Arranque Paro) una vez en este momento, y entonces arrancará el motor.

Condiciones de arranque:

- Coloque la palanca de cambios en la posición N.
- Presione el pedal del embrague completamente y no lo suelte.

Si no se cumplen las condiciones de arranque, cada vez que se presione el botón Start Stop, las posiciones de ignición girarán a través de OFF (apagado), ACC y ON (encendido) en un ciclo. Si la llave remota no está en el vehículo, estas acciones no ocurrirán.

Arranque del Vehículo con batería baja de llave remota.

Cuando la batería del control remoto está baja, la función de entrada sin llave fallará, pero el vehículo todavía se puede arrancar.

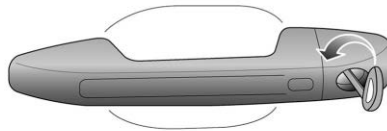

Abra una puerta con la llave mecánica y entre al vehículo. En este momento, la alarma puede encenderse y activarse. Esto es normal.

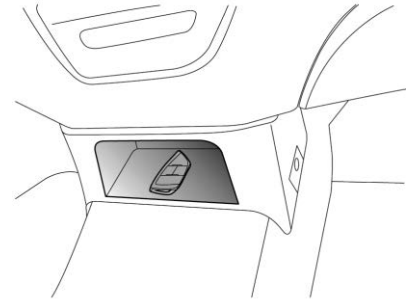

Si se cumplen las condiciones de arranque, coloque la llave remota plana en la placa de protección inferior marcada en el centro del tablero de instrumentos y presione el botón Start Stop (Arranque Paro) para arrancar el motor.

Arranque y paro de emergencia

Si necesita apagar el vehículo inmediatamente durante la conducción debido a una emergencia, use uno de estos dos métodos:

- Oprima sin soltar el botón de Start Stop (Arranque Paro) por 3 segundos
- Presione el botón Start Stop 3 veces consecutivas.

Arranque del vehículo.

**Advertencia**

Los gases del escape contienen monóxido de carbono (CO), que es inodoro e incoloro. La exposición a CO (monóxido de carbono) puede provocar inconsciencia e incluso la muerte.

Los gases del escape pueden entrar al vehículo si:

- El vehículo está encendido en áreas con poca ventilación (estacionamientos cerrados, túneles o rodeado de nieve alta que pueda bloquear el flujo de aire en la parte inferior o en los tubos de escape).
- El escape huele o suena de manera extraña o diferente.
- El sistema de escape tiene alguna fuga debido a corrosión o daños.
- El sistema de escape del vehículo se modificó, dañó, o reparó en forma inadecuada.

(Continúa)

Advertencia (Continúa)

- El cuerpo del vehículo tiene orificios o aberturas provocados por algún daño o por modificaciones realizadas fuera del distribuidor y que no están completamente sellados.



Si detecta que hay humo inusual o sospecha que los gases de escape están entrando al vehículo:

- Manéjelo únicamente con las ventanas totalmente abiertas.
- Lleve el vehículo a reparación inmediatamente.

Nunca estacione el vehículo con el motor encendido en áreas cerradas tales como una cochera o un edificio que no cuente con ventilación adecuada.

Asegúrese que el freno de estacionamiento se haya activado y la palanca de cambios esté en la posición N. Apague todo el equipo eléctrico innecesario.

Coloque el interruptor de ignición en ON y espere a que la luz wait to start (espere para arrancar)  en el grupo de instrumentos se

apague. Presione el pedal del embrague y sosténgalo, pero no presione el pedal del acelerador. Presione el interruptor Start Stop una vez y el motor arrancará. Una vez que el motor comience a funcionar, suelte la el botón Start Stop inmediatamente y el interruptor de ignición volverá automáticamente a la posición ON. Cuando el motor esté en funcionamiento, verifique que la luz del sistema de carga  y la luz de presión del aceite del motor  se apaguen en el cuadro de instrumentos.

El indicador de bujía incandescente no se enciende cuando la temperatura del refrigerante del motor es mayor a 0° C. Se ilumina por 1 segundo cuando la temperatura del refrigerante del motor es menor a -10° C y por 3 segundos cuando está por debajo de -20° C.

El motor de arranque se detendrá automáticamente después de funcionar durante 20 segundos. Si el motor no arranca, espere por lo menos 30 segundos después de apagar el interruptor de ignición para volver a intentarlo.

Si el sistema de administración del motor falla, la luz indicadora de falla en el grupo de instrumentos puede parpadear o continuar encendida, y tal vez el motor no arranque.

Precaución

Permita que el motor funcione en marcha en vacío durante 30 segundos después de arrancar para asegurarse que el cojinete del turbocargador se lubrique adecuadamente antes de funcionar a alta velocidad.

Mantenga el motor en marcha en vacío durante 10 segundos antes de apagar para asegurarse que el cojinete del turbocargador esté completamente lubricado durante la desaceleración.

Calentamiento

Cuando la temperatura del motor es relativamente baja, no permita que el motor se caliente con el vehículo estacionario. Se recomienda conducir el vehículo lo antes posible después de arrancar el motor.

Modo de autoprotección

En caso de una falla del motor que pueda afectar el desempeño de conducción, el motor entrará en el modo de autoprotección. La luz indicadora de falla en el cuadro de instrumentos comenzará a parpadear

o permanecerá encendida. Por favor contacte a su distribuidor para obtener servicio de inmediato.

Deteniendo el vehículo

Oprima el botón Start Stop para apagarlo. Active el freno de estacionamiento.

Estacionarse sobre materiales inflamables



Advertencia

Los objetos susceptibles de incendiarse podrían tocar las partes calientes del sistema de escape del vehículo y comenzar a arder. No se estacione sobre papeles, hojas, pasto seco u otros materiales que pudieran incendiarse.

Emisiones del motor

Convertidor catalítico



Advertencia

El convertidor catalítico liberará mucho calor (incluso poco tiempo después de que se apague el motor), lo que puede provocar un incendio.

No opere ni estacione el vehículo sobre ningún objeto inflamable, como papel, pastizales secos u hojas secas.

Evite el contacto con el sistema de escape mientras el motor está en operación o durante un período de tiempo después de que se apaga y antes que se enfríe el convertidor catalítico.

El convertidor catalítico está instalado en el sistema de escape. Se utiliza para reducir la contaminación de los gases de escape.

Precaución

Para proteger el convertidor catalítico contra daños, deben observarse las siguientes precauciones:

- Utilice únicamente el tipo de combustible adecuado para su vehículo. La Compañía no asume ninguna responsabilidad por el error de llenar el tipo de combustible incorrecto. Si llena un tipo de combustible incorrecto, comuníquese con su distribuidor de servicio para obtener servicio de inmediato. No arranque el motor.
- Si el vehículo tiene dificultades para arrancar o el desempeño de la conducción se degrada, lleve el vehículo a un distribuidor de servicio cercano para que lo reparen.
- No conduzca el vehículo con un nivel de combustible bajo. Es posible que el motor no pueda arrancar durante la conducción al agotarse el combustible.
- No apague el motor mientras conduce.
- No arranque el vehículo empujándolo o remolcándolo.

Filtro de partículas diesel

El sistema de escape tiene un Filtro de partículas diesel (DEF) para reducir las emisiones del vehículo.

La función principal del DPF es recolectar partículas en el escape del vehículo, y eliminar partículas acumuladas en el DPF a través de la regeneración automática y manual. Cuando el sistema no puede cumplir las necesidades de regeneración automáticamente, se activará la regeneración manual.

La regeneración se activará cuando se cumplan las siguientes condiciones:

- El DPF está sobrecargada y el valor de partículas excede el valor establecido (el tablero de instrumentos tiene alarmas de nivel 1 y nivel 2).
- La temperatura del agua es mayor a 40°C.
- No hay errores de función relacionadas con DPF.
- La velocidad del vehículo es 0 y el vehículo está en N (Neutral).

Las posibles causas de falla de regeneración incluyen:

- Se presiona el pedal del embrague.

- La velocidad del vehículo es diferente a 0.
- Se presiona el pedal del acelerador.
- Se presiona el pedal del freno.
- Las condiciones del motor no se satisfacen (por ejemplo, la temperatura del agua es demasiado baja y la temperatura del escape es demasiado alta).
- El motor tiene fallas relacionadas con DPF.
- No se siguieron los pasos de regeneración.

Mensaje de alarma de grupo de instrumentos

Mensaje de alarma de nivel 1: El cuadro de instrumentos mostrará el mensaje, "Please drive at high speed or safely trigger DPF regeneration in situ" (Por favor conduzca a alta velocidad o active la regeneración de DPF en forma segura en sitio) durante 9 segundos y el zumbador sonará tres veces.



La luz de advertencia de DPF se encenderá y permanecerá encendida.

Mensaje de alarma de nivel 2: El cuadro de instrumentos mostrará el mensaje, "Ensure safety, and immediately trigger DPF regeneration in situ" (Garantice la seguridad, y active inmediatamente la regeneración de DPF en sitio) durante 9 segundos, y el zumbador sonará tres veces. La alarma se puede cancelar temporalmente presionando el botón OK en el volante o el botón SET (Establecer) en el interruptor de combinación. Si el estado de alarma no cambia dentro de 2 minutos después que desaparezca el mensaje de alarma, la alarma se activará de nuevo y la luz de advertencia de DPF en el grupo de instrumentos parpadeará.

Durante la regeneración, el mensaje, "xx% of DPF regeneration has been completed, please wait patiently" (xx% de regeneración de DPF se ha completado, por favor espere) que se muestra en el grupo de instrumentos, y la luz de advertencia de DPF parpadea lentamente.

Cuando se termine el proceso de regeneración, el grupo de instrumentos muestra "DPF regeneration in situ is completed and normal driving is available" (Regeneración de DPF en sitio se completó y la conducción normal está disponible) durante 3 segundos y un zumbador suena una vez.

Si la regeneración no se puede iniciar, el cuadro de instrumentos muestra "DPF cannot be regenerated due to the reason of xx, please refer to the Owner's Handbook for details" (DPF no se puede regenerar debido a xx, por favor consulte el manual del propietario respecto a detalles) durante 9 segundos, y un zumbador suena una vez.

El proceso de regeneración no iniciará por las siguientes razones:

- 0:** El motor no está en modo de operación Normal.
- 1:** El refrigerante no está en el rango de temperatura permisible.
- 2:** La temperatura del aceite no está dentro del rango de temperatura permisible.
- 3:** La presión barométrica no está dentro del rango de presión permitido
- 4:** La temperatura del combustible no está dentro del rango de temperatura permisible.
- 5:** Voltaje de batería insuficiente
- 6:** El embrague está presionado
- 7:** El vehículo no está en N.
- 8:** La velocidad del vehículo no es igual a cero
- 9:** La velocidad del motor no está dentro del rango permisible

10: El torque interno no está dentro del rango permisible

11: El pedal del acelerador no está dentro del rango permisible

12: La temperatura corriente arriba del DPF no está dentro del rango permisible 1

13: La temperatura corriente arriba del DPF no está dentro del rango permisible 2

: La temperatura corriente arriba de DOC (catalizador de oxidación diesel) no está dentro del rango permisible 1

15: La temperatura corriente arriba de DOC (catalizador de oxidación diesel) no está dentro del rango permisible 2

16: Las partículas de DPF no son mayores al valor de límite establecido

17: Fallas relacionadas con DPF

18: Fallas relacionadas con el motor

19: Se alcanza el tiempo de regeneración máximo permisible

20: Las temperaturas de corriente arriba de DOC (Catalizador de oxidación diesel) y del DPF no pueden alcanzar el valor objetivo de rango permisible 1

21: Las temperaturas de corriente arriba de DOC (Catalizador de oxidación diesel) y del DPF no pueden alcanzar el valor objetivo de rango permisible 2

22: Se supera la temperatura máxima permitida 1 del DPF corriente arriba

23: Se supera la temperatura máxima permitida 2 del DPF corriente arriba

24: Se excede la Temperatura máxima permitida 1 de DOC (Catalizador de oxidación diesel) corriente arriba

25: Se excede la Temperatura máxima permitida 2 de DOC (Catalizador de oxidación diesel) corriente arriba

26: No se ha enviado el comando de Regeneración de la estación de servicio

27: Se presiona el freno

Inicio del proceso de regeneración

Advertencia

Durante la autolimpieza de DPF o durante marcha en vacío prolongada en P (Estacionamiento), el sistema de escape y los gases de escape están muy calientes.

(Continúa)

Advertencia (Continúa)

Los objetos que se queman podrían tocar las partes calientes del sistema de escape del vehículo y comenzar a arder. Usted u otras personas podrían resultar quemados. No se estacione ni ponga en marcha en vacío por un periodo prolongado de tiempo, cerca o sobre papeles, hojas, pasto seco, u otras cosas que pueden quemarse. Mantenga el área de escape libre de material que puede encenderse o arder. Consulte "Estacionarse sobre materiales inflamables" en el manual del propietario.



Cuando la luz de advertencia de DPF (amarilla) en el grupo de instrumentos siempre está encendida o parpadea, estacione el vehículo en un área abierta y ventilada para asegurarse que no haya ningún material inflamable (como pasto seco, aceites, etc.) alrededor.

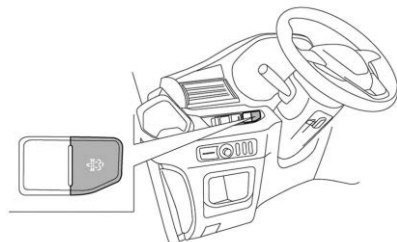

Detenga el vehículo, con la transmisión manual N (Neutral), aplique el freno de estacionamiento y apague el interruptor de ignición durante 2 minutos; arranque el vehículo, y presione el interruptor de regeneración de un toque por 2 segundos y después libérela, para que inicie la regeneración.

1. Apague el vehículo.
2. Coloque la transmisión manual en Neutral (N).
3. Coloque el freno de estacionamiento y apague el interruptor de ignición.
4. Espere 2 minutos.
5. Arranque el vehículo.

- Presione y sostenga el interruptor de regeneración de DPF durante 2 segundos. Se ubica a la izquierda del volante.

Comenzará la regeneración de DPF.

Después de comenzar la regeneración, a menos que tenga que conducir, por favor permanezca en Neutral (N) y mantenga el vehículo estacionario. No realice otras operaciones como presionar el pedal del freno, el pedal del embrague o el pedal del acelerador, hasta que el motor regrese a velocidad de marcha en vacío.

Si la velocidad del motor se eleva a 2,000 rpm, la activación de regeneración es exitosa. Si la activación no tiene éxito, apague el interruptor de ignición, espere 2 minutos y vuelva a intentarlo. Si el proceso de regeneración continúa sin éxito, por favor consulte a su distribuidor.

Pasos de regeneración pasos para conducción de carga alta

- Lleve a cabo ciclos de condiciones de carga alta, como la conducción de alta velocidad (la velocidad del vehículo se mantiene en 80 km/h y superior)

- Conduzca el vehículo durante unos 30 minutos.

Condiciones de conducción especiales

En las siguientes circunstancias, el vehículo prácticamente no tiene regeneración activa y la eficiencia de la regeneración activa es generalmente baja o incluso nula. El conductor debe intentar evitar:

- Arranque y paro repetido del vehículo.
- Operar el vehículo a baja velocidad y una carga baja por un tiempo prolongado.
- Operar el vehículo en marcha en vacío por un tiempo prolongado en un estado estacionario.

Transmisión manual

Cambio de velocidad

Durante el cambio de velocidad, presione completamente el pedal del embrague y después mueva la palanca de cambios. Después del cambio de velocidad, suelte lentamente el pedal del embrague.

La perilla de la palanca de cambios está marcada con todas las velocidades.

Transmisión manual de 6 velocidades

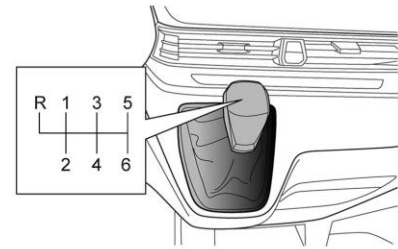

6 (sexta) velocidad: Empuje completamente la palanca de cambios hacia el lado derecho con una fuerza mayor que la tensión del resorte, y después empuje la palanca de cambios hasta el fondo. Al cambiar a la 5 (quinta) velocidad, no aplique una presión lateral hacia la izquierda, de lo contrario la velocidad puede cambiarse a 3 (tercera) velocidad por accidente. Como resultado, el motor acelerará demasiado.

Nota

No es posible cambiar la palanca de cambios directamente de 6ta velocidad a reversa (R).

R (Reversa): Levante el tubo de tracción de la palanca de cambios desde la posición N y empuje completamente la palanca de cambios hacia la izquierda con una fuerza mayor que la tensión del resorte y después empujela hacia arriba.

Precaución

- Antes de cambiar a reversa (R) o viceversa, el vehículo debe detenerse por completo. Presione el pedal del embrague y luego cambie a la velocidad R.
- El cambio ascendente debe realizarse en secuencia.
- No comience a conducir en 2 (segunda) velocidad.
- No cambie a Neutral cuando desacelere por inercia.
- No cambie a Neutral cuando conduzca el vehículo cuesta abajo para evitar daños por quemaduras en el sincronizador y los cojinetes.

Frenos

Freno de servicio

Sistema hidráulico de freno dual

Advertencia

Una falla en una de las líneas hidráulicas se indicará por la iluminación de la "luz de advertencia del sistema de frenos (roja)" en el cuadro de instrumentos mientras conduce; resultará en un incremento de recorrido y esfuerzo del pedal del freno, mayor distancia de frenado y puede causar que el vehículo se jale hasta un lado. No bombee el pedal del freno en un intento de restaurar la presión del pedal. Si hay falla en la presión en una de las líneas del tubo de frenos, la causa se debe investigar INMEDIATAMENTE, detenga el vehículo con cuidado. Debe ponerse en contacto con nuestro Distribuidor de servicio de inmediato. NO conduzca el vehículo.

Si falla una tubería hidráulica, la otra tubería hidráulica seguirá funcionando.

Estado general

Advertencia

Una lata o botella que ruede por el suelo puede impedir que el pedal del freno funcione si queda atrapado debajo del pedal. Esto es muy peligroso. El tapete debe colocarse correctamente. Un tapete instalado incorrectamente puede dificultar el movimiento libre de cada pedal. Usted y otros podrían resultar gravemente heridos.

Advertencia

"Usar el freno" al apoyar el pie en el pedal, cuando no tiene la intención de frenar, puede sobrecalentar los frenos y desgastar las balatas más rápido. Esto también puede dañar los frenos y desperdiciar combustible. También puede resultar en una reducción del desempeño de frenado. Usted y otros podrían resultar gravemente heridos.

**Advertencia**

Cuando se escuche el ruido de los frenos, no continúe conduciendo su vehículo.

Esto puede indicar que es necesario reparar o reemplazar las balatas. Conducir con balatas gastadas puede provocar una colisión y lesiones personales.

Si el motor deja de funcionar, el reforzador del freno dejará de funcionar después de dos operaciones del pedal. Para lograr el efecto de freno esperado, se debe aplicar una fuerza mayor sobre el pedal. En este caso, la distancia de frenado puede ser mayor.

Si el vehículo no se utiliza con frecuencia o se estaciona en la cochera durante un período de tiempo prolongado, la eficiencia del sistema de frenos también se reducirá. Comuníquese con su distribuidor de servicio para obtener servicio lo antes posible.

Condiciones húmedas**Advertencia**

En invierno, la sal o el hielo pueden acumularse en las balatas y los discos de freno. Si presiona y suelta ligeramente el pedal del freno de forma intermitente, puede eliminar el hielo y la sal.

**Advertencia**

Manejar en caminos mojados, con lluvia intensa o por aguas estancadas con neumáticos orientados a la competición puede provocar deslizamiento sobre el agua y pérdida de control. Extreme precauciones y conduzca lentamente en caminos mojados.

**Advertencia**

Conducir en caminos con lluvia intensa y nieve reducirá considerablemente la eficiencia de frenado. En este momento, mantenga una distancia segura de otros

(Continúa)

Advertencia (Continúa)

vehículos y presione suavemente el pedal de freno intermitentemente para secar los componentes de fricción de freno. En climas húmedos severos este proceso de secado puede necesitar repetirse en otros cuantos kilómetros.

Conducir cuesta abajo en una pendiente pronunciada**Advertencia**

Los frenos sobrecalentados pueden reducir la eficiencia de frenado y hacer que el vehículo se desplace hacia un lado.

Para una pendiente pronunciada que requiere un frenado constante, se debe seleccionar una marcha más baja antes de conducir cuesta abajo para reducir la fuerza de frenado requerida.

Sistema de frenos antibloqueo (ABS)

El sistema de frenos antibloqueo (ABS) se utiliza para evitar que las ruedas del vehículo se bloqueen en un freno de emergencia, para ayudarlo a mantener el control sobre la dirección del vehículo. No se requieren habilidades especiales de conducción para usar ABS.

El ABS no se activará en condiciones normales del camino (cuando las ruedas tengan suficiente tracción con la superficie del camino para evitar que se bloqueen). Como parte importante del sistema de frenos, el sistema de Distribución electrónica de fuerza de frenado (EBD) se utiliza para optimizar la fuerza de frenado de la rueda trasera cuando el vehículo tiene una carga completa.

Reglas importantes para freno de emergencia con ABS activado:

1. Presione el pedal del embrague y después presione completamente el pedal del freno.
2. Evite el obstáculo. No importa cuánta fuerza de frenado se use, siempre puede mantener el control en la dirección.

Función ABS

Advertencia

El ABS puede no poder acortar la distancia de frenado, dependiendo de las condiciones de la superficie del camino, la distancia del freno puede variar significativamente. De hecho, cuando el vehículo sin ABS se conduce en algunos caminos (por ejemplo, camino de grava o nieve), la distancia de frenado puede ser más corta.

El sistema ABS no puede superar algunas limitaciones físicas como detener el vehículo en una distancia demasiado corta, tomar curvas a alta velocidad o planeo en agua, es decir, cuando una capa de agua impide un contacto adecuado entre las llantas y la superficie del camino.

El sistema ABS puede protegerlo mejor a usted y otros usuarios del camino de riesgos innecesarios. Usted todavía tiene la responsabilidad de conducir dentro de los márgenes normales de seguridad, teniendo en cuenta la superficie del camino, el clima y las condiciones del tráfico.

Si la fuerza de frenado aplicada excede la adherencia entre las llantas y el suelo, que es suficiente para bloquear una o más ruedas, el ABS entrará en operación automáticamente. Escuchará un sonido de vibración rápida y sentirá una ligera vibración a través del pedal del freno.

Incluso cuando frene en emergencia en una superficie de camino resbaladizo, asegúrese de presionar el pedal del embrague y presionar completamente el pedal del freno. El ABS se activa inmediatamente y controlará continuamente la velocidad de cada rueda y cambiará su presión de frenado de acuerdo con la fricción disponible. Esto puede evitar que las ruedas se bloqueen para garantizar el control de la dirección.

Precauciones para conducir un vehículo con ABS

- En caso de frenado de emergencia, presione el pedal del embrague mientras presiona completamente el pedal del freno.
- En el caso de un frenado normal, aplique fuerza de manera constante sobre el pedal del freno y no adopte la presión y la liberación rápidas alternativamente.

- Tenga en cuenta que el control de la dirección todavía está disponible al frenar.
- Algunos riesgos no se pueden eliminar con ABS, como conducir demasiado cerca del vehículo que está delante de usted, conducir en un camino resbaladizo o conducir a velocidades excesivamente altas.
- El ABS no puede garantizar una distancia de frenado más corta.
- Conduzca con cuidado si siente o escucha una ligera vibración en el pedal del freno. Éste es un fenómeno normal cuando el ABS está funcionando.

Freno de estacionamiento eléctrico

El interruptor EPB (Freno electrónico de estacionamiento) (P) está ubicado en el lado del volante del tablero de instrumentos, que se usa para aplicar o liberar el freno de estacionamiento.

Instrucciones antes de usar EPB

- El EPB puede usarse mientras el interruptor de ignición está en la posición ACC/ON. No opere el interruptor EPB repetidamente cuando el vehículo no esté en operación para evitar la descarga excesiva de la batería. El EPB no se puede aplicar o liberar cuando la batería está baja.
- El EPB puede evitar el deslizamiento accidental al arrancar en una pendiente. El EPB se liberará automáticamente sólo cuando la tracción del vehículo sea mayor que la fuerza de deslizamiento.
- Cuando el freno normal del vehículo falla, la función de frenado de emergencia aún puede detener el vehículo. Consulte "Función de frenado de emergencia" en esta sección para obtener más detalles.
- Se puede escuchar ruido menor al aplicar o liberar el freno electrónico de estacionamiento. Esto es normal, puede estar tranquilo.
- Cuando el vehículo está apagado, el freno de estacionamiento aplicado no se puede liberar y el freno de estacionamiento liberado no se puede aplicar, por favor conecte un suministro de energía externo.

- Si el indicador de EPB (Freno electrónico de estacionamiento) no se enciende o apaga cuando opera el interruptor EPB, o el indicador de falla del EPB (Freno electrónico de estacionamiento) (amarillo) se ilumina y el EPB no se puede liberar a través de la operación normal, por favor póngase en contacto con un distribuidor de servicio.
- No aplique el freno electrónico de estacionamiento en el camino con una pendiente mayor a 20%, de otra manera el vehículo puede deslizarse. Si el EPB no puede aplicarse completamente cuando se estacione en un camino con una pendiente mayor a la definida, el conductor puede evitar que el vehículo se deslice al presionar el pedal del freno.

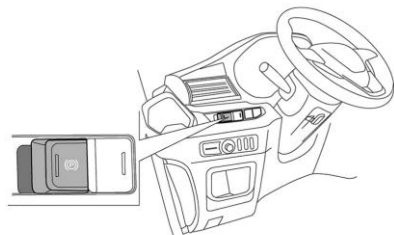

Cuando el vehículo está estacionario y el interruptor del Freno electrónico de estacionamiento (P) se jala hacia arriba, la luz indicadora en el interruptor se ilumina y se aplica el freno de estacionamiento. Cuando el indicador EPB (Freno electrónico de estacionamiento) (Rojo) en el tablero de instrumentos se ilumina, el freno de estacionamiento se aplica con éxito.

Mientras presiona el pedal del freno y presiona el interruptor (P) EPB, la luz indicadora en el interruptor se apagará y el freno de estacionamiento se liberará. Cuando el indicador EPB (Freno electrónico de

estacionamiento) (Rojo) en el grupo de instrumentos se apaga, se libera el freno de estacionamiento. Consulte *Frenos* ⇨ 84.

Estacionamiento

Sostenimiento manual

1. El interruptor de ignición está en la posición "ON" o el motor está funcionando.
2. Mantenga el vehículo detenido.
3. Jale el interruptor EPB (P) hacia arriba para aplicar el freno de estacionamiento. Si el "indicador EPB (Freno electrónico de estacionamiento) (Rojo)" en el grupo de instrumentos se ilumina, el freno de estacionamiento se aplicó con éxito.
4. Mueva la palanca de cambios en 1ra velocidad (terreno plano o cuesta arriba) o R (cuesta abajo) al estacionar.
5. Cuando el vehículo esté en una pendiente, por favor gire el volante para asegurarse que el vehículo apunte hacia la acera cuando se deslice.

Puesta en marcha

Liberación manual del EPB

1. El interruptor de ignición está en la posición "ACC/ON" (accesorios/encendido).
2. Presione el pedal del freno.
3. Presione el interruptor EPB (P) para liberar el freno de estacionamiento. Cuando el "indicador EPB (Freno electrónico de estacionamiento) (Rojo)" en el grupo de instrumentos se apaga, se libera el freno de estacionamiento.

Liberación automática del EPB

Advertencia

Si se coloca una velocidad cuando el vehículo está detenido y el motor está en operación, nunca presione el pedal del acelerador. De lo contrario, el vehículo se moverá inmediatamente por sí mismo y puede ocurrir un accidente.

1. El interruptor de ignición está encendido.
2. El conductor usa el cinturón de seguridad.
3. La transmisión está en cualquier velocidad.
4. Presione el pedal del acelerador. Cuando arranque en una superficie nivelada o en una pendiente, presione el pedal

del acelerador. Cuando la tracción es mayor que la fuerza de deslizamiento, el freno de estacionamiento se liberará automáticamente, el "indicador EPB (Freno electrónico de estacionamiento) (rojo)" en el grupo de instrumentos se apagará, y el vehículo comienza a moverse.

Función de frenado de emergencia

Jalar hacia arriba y sostener el interruptor EPB (P) activará la función de frenado de emergencia. En este momento, el vehículo activará el sistema de frenos hidráulicos para frenar las cuatro ruedas, y su efecto de frenado es similar a presionar el pedal de freno firmemente. El freno de emergencia se liberará mientras el interruptor EPB se libere o cuando el pedal del acelerador se presione firmemente. Esta función se usa cuando falló la operación normal de frenado.

Función de activación automática de EPB

El EPB (freno de estacionamiento electrónico) tiene una función de activación automática con apagado automático. Puede seleccionar habilitar la función de activación automática de apagado automático de EPB en la pantalla

de control central con el interruptor titulado "Activación automática de freno electrónico con apagado automático".

Esta función se activa de forma predeterminada, es decir, el EPB se activará automáticamente cuando el vehículo se apaga en estado de ahogamiento. Si selecciona desactivar esta función, tendrá efecto sólo en el ciclo de ignición actual. En el siguiente ciclo de ignición, esta función se restaurará automáticamente como activada.

Sostenimiento automático

Si está equipado, el interruptor AUTO HOLD está ubicado en el lado del volante del tablero de instrumentos, y se usa para encender o apagar el sistema de Sostenimiento automático.

El sistema AUTO HOLD (sostenimiento automático) apoya al conductor para reducir la fatiga de conducción cuando el vehículo con frecuencia encuentra semáforos o se detiene y avanza repetidamente. La función AUTO HOLD (sostenimiento automático) permite que el freno de estacionamiento se libere automáticamente cuando arranca, y el vehículo se estacione automáticamente cuando está estacionario.

Sostenimiento automático encendido

Se deben cumplir las siguientes condiciones para encender la función AUTO HOLD (sostenimiento automático): la puerta del conductor está cerrada; el cinturón de seguridad del conductor está abrochado; el vehículo arranca.

Cuando presione el interruptor AUTO HOLD A, el indicador AUTO HOLD (blanco) AUTO HOLD en el grupo de instrumentos se iluminará.

Cuando el vehículo está estacionario y el indicador AUTO HOLD (verde) en el grupo de instrumentos se ilumina, AUTO HOLD está funcionando y el conductor puede liberar el pedal del freno. Cuando AUTO HOLD está funcionando, el estacionamiento de sostenimiento de presión de ESP se realizará primero, y el ESP solicita que el EPB aplique el freno de estacionamiento si el vehículo aún está estacionario después de 10 minutos.

El indicador AUTO HOLD (verde) se apaga y el indicador EPB (freno electrónico de estacionamiento) (rojo) se ilumina.

Durante el funcionamiento de AUTO HOLD, abrir la puerta o desabrocharse el cinturón de seguridad activará el EPB. El indicador AUTO

HOLD (verde) se apaga y el indicador EPB (freno electrónico de estacionamiento) (rojo) se ilumina.

Si coloca una velocidad y presiona el pedal del acelerador de forma usual, el freno de estacionamiento se liberará automáticamente y el vehículo arrancará. El indicador AUTO HOLD (blanco) en el grupo de instrumentos permanece encendido, y AUTO HOLD está en estado de espera.

Sostenimiento automático apagado

Cuando presione el interruptor AUTO HOLD, el indicador AUTO HOLD (blanco) en el grupo de instrumentos se apagará, y la función AUTO HOLD se apagará.



Advertencia

No realice el sostenimiento automático en un camino con una pendiente mayor a 25%, de otra manera el vehículo puede deslizarse.

Cuando el indicador AUTO HOLD (amarillo) en el grupo de instrumentos se ilumina y el sistema AUTO HOLD falla, por favor conduzca inmediatamente a un distribuidor de servicio para la inspección del vehículo.

Luz de advertencia

Las luces de advertencia relacionadas con el sistema de frenos incluyen la luz de advertencia del sistema de frenos (roja), la luz de advertencia ABS (amarilla), la luz de advertencia EBD (roja), el indicador ESP (amarillo), indicador ESP OFF (amarillo), indicador EPB (Freno electrónico de estacionamiento) (rojo), indicador de falla de EPB (Freno electrónico de estacionamiento) (amarillo) y el indicador AUTO HOLD. Consulte "Luces e indicadores de advertencia" en la sección Instrumentos y controles.

Sostenimiento automático de vehículo (AVH)

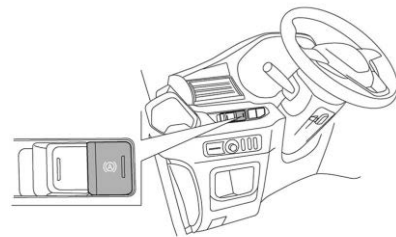

Si está equipado, al presionar el interruptor AUTO HOLD, la luz indicadora en el interruptor se iluminará, y el indicador AUTO HOLD (blanco) en el paquete de instrumentos se iluminará. Cuando el vehículo está estacionario y el indicador AUTO HOLD (verde) en el tablero de instrumentos se ilumina, el sostenimiento automático está funcionando y el conductor puede liberar el pedal del freno.

Se deben cumplir las siguientes condiciones para encender la función de sostenimiento automático: la puerta del conductor está cerrada; el cinturón de seguridad del conductor está abrochado; el vehículo arranca.

Cuando presione el interruptor AUTO HOLD (sostenimiento automático), la luz indicadora en el interruptor se apagará, el indicador AUTO HOLD (blanco) en el tablero de instrumentos se apagará, y la función de sostenimiento automático se apagará. Consulte *Frenos* ⇨ 84.

Sistemas de control de recorrido

Programa de estabilidad electrónica (ESP)

Función de Programa electrónico de estabilidad (ESP)

El Programa electrónico de Estabilidad (ESP) cubre las funciones de ABS, EBD, TCS, VDC, EBA, RMI y HSA.

Cuando se inicia el ESP, el indicador ESP parpadeará en el tablero de instrumentos. Es posible que escuche un poco de ruido o sienta la vibración del pedal del freno, lo que es normal.

Cuando el interruptor de ignición se coloca en la posición ON, la luz indicadora del ESP se iluminará y se apagará después varios segundos. En condiciones normales de conducción, el indicador ESP permanece apagado y el ESP está en estado de monitoreo. Cuando la luz indicadora de ESP parpadea, indica que el ESP está funcionando. Es posible que escuche un poco de ruido o sienta la operación de vibración del pedal del freno, lo que es un fenómeno normal. En caso de falla del ESP, la luz indicadora ESP permanecerá encendida. Lleve el vehículo al distribuidor de servicio para inspección del ESP.

El ESP se puede apagar con el interruptor ESP OFF, y cuando la función ESP está apagada, sólo están disponibles las funciones ABS (Sistema de frenos antibloqueo) y EBD (Distribución electrónica de fuerza de frenado). El indicador ESC OFF se ilumina.

EBD (Distribución electrónica de fuerza de frenado)

EBD detecta automáticamente las condiciones de agarre entre las ruedas y el suelo, distribuye la fuerza de frenado de manera óptima a las cuatro ruedas para mejorar la eficiencia de frenado y la estabilidad de conducción.

TCS (Sistema de control de tracción)

TCS controla automáticamente la fuerza motriz en el arranque y la aceleración para evitar que las ruedas patinen y mantener la estabilidad de conducción.

VDC (Control de dinámica del vehículo)

VDC es un sistema de computadora avanzado que puede ayudarlo a controlar la dirección de conducción del vehículo en condiciones de conducción severas. Cuando la computadora detecta una desviación entre la ruta de conducción esperada y la dirección de conducción real, el sistema VDC puede aplicar selectivamente presión de freno en uno o más frenos del vehículo para mantener el vehículo conduciendo en la dirección prevista.

EBA (Asistencia electrónica de frenado)

En caso de emergencia, la fuerza aplicada por un conductor sobre el pedal del freno suele ser insuficiente. EBA puede identificar esta acción rápida con una fuerza insuficiente en el pedal del freno y establece automáticamente una presión de freno hasta el nivel de bloqueo para acortar la distancia de frenado en gran medida.

RMI (Intervención de movimiento de volcadura)

RMI puede identificar si el vehículo tiende a volcarse lo antes posible. RMI monitorea el ángulo de giro del volante y la aceleración lateral y entonces puede aplicar el freno a una o más ruedas para evitar un posible vuelco tanto como sea posible.

HSA (Sistema de asistencia de arranque en pendiente)

Cuando el vehículo se conduce cuesta arriba, HSA puede evitar que el vehículo se deslice hacia atrás después que el conductor suelta el pedal del freno. El conductor tiene hasta 1.5 segundos para mover su pie del pedal del freno al pedal del acelerador para arrancar en pendiente.

Precauciones para conducir un vehículo con ESP

ESP puede detectar y analizar las condiciones del vehículo y corregir errores de conducción para garantizar la seguridad tomando medidas de precaución. Sin embargo, todo tiene su límite y ningún dispositivo de seguridad es absolutamente seguro si el conductor conduce el vehículo a exceso de velocidad a ciegas.

Control de modo del conductor

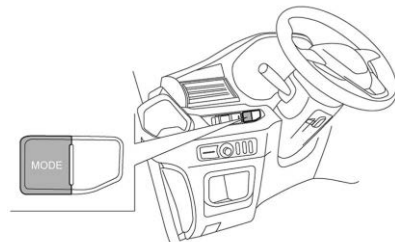

El interruptor MODE (modo) permite al conductor ajustar la experiencia de manejo general para adaptarse mejor a las preferencias del conductor ajustando los sistemas del vehículo para ajustarse a necesidades de conducción específicas. Presione el interruptor MODE para hacer una selección de modo: POWER (potencia), ECO o Normal. El modo predeterminado es Normal. Presione el interruptor MODE una vez para entrar en el modo POWER (potencia). Oprímalo nuevamente para ingresar al modo ECO. Oprímalo una tercera vez para regresar al modo Normal. Al mismo tiempo, el grupo de instrumentos mostrará el indicador POWER

(rojo), el indicador ECO (verde) o el indicador Normal (blanco). En modo ECO, la potencia de salida del motor del vehículo se reduce para aumentar la función más económica. En el modo POWER, el motor del vehículo provee una potencia relativamente fuerte.

Control de velocidad constante

Advertencia

El control de velocidad crucero podría ser peligroso en los lugares donde no es posible manejar a una velocidad constante de manera segura. No utilice el control crucero en caminos con cruces o tráfico pesado.

El control de velocidad crucero puede ser peligroso en caminos resbalosos. En dichos caminos, los cambios rápidos de tracción en las llantas podrían provocar el giro sin tracción excesivo y podría perder el control del vehículo. No utilice el control de velocidad crucero en caminos resbalosos.

Su vehículo puede estar equipado con el sistema de control de velocidad constante. Con el Control de velocidad constante, puede

mantener la velocidad del vehículo a 40 km/h o más sin necesidad de usar el pedal del acelerador. El sistema de Control de velocidad constante no funciona cuando la velocidad del vehículo es inferior a 40 km/h.

Para vehículos con el sistema de control de tracción o el sistema de control electrónico de estabilidad, el sistema comienza a limitar el giro de las ruedas cuando el sistema de control de velocidad constante está funcionando. En esta situación, el control de velocidad constante se desactivará automáticamente.

Cuando el vehículo arranca el sistema de control de velocidad constante, si encuentra una condición de ascenso continuo, puede causar que la velocidad actual del vehículo sea menor a la velocidad de control de velocidad constante establecida.

Establecimiento del control de velocidad constante

Los botones del control de velocidad constante están ubicados en el volante.



Advertencia

Si el control de velocidad constante permanece encendido cuando no lo use, puede tocar el botón y ingresar accidentalmente al estado de velocidad constante. Entonces puede asustarse y perder el control del vehículo. Por lo tanto, mantenga el interruptor de control de velocidad constante en "Off" (apagado) hasta que necesite usar la función de velocidad constante.

: Interruptor de encendido/apagado de cruceo - Presione este botón para encender o apagar el sistema de control de velocidad constante. La luz del indicador de cruceo en el grupo de instrumentos se iluminará o se apagará conforme corresponda.

: Interruptor de cancelación de cruceo - Presione este botón para cancelar la función de control de velocidad constante sin borrar la última velocidad de cruceo establecida en la memoria del vehículo.

RES+: Interruptor de reanudación/aceleración de velocidad constante - Para reanudar la última velocidad de cruceo establecida más

recientemente, presione RES+. Presione de nuevo para acelerar (aproximadamente 1 km/h de aumento cada vez que se presione). El grupo de instrumentos mostrará la velocidad objetivo correspondiente.

SET-: Interruptor de ajuste de velocidad constante/desaceleración - Presione SET- para establecer la velocidad constante. Entonces, la función de cruceo se activará y la luz indicadora de cruceo en el grupo de instrumentos cambiará de blanco a verde. Si la función de velocidad está activa, presione SET- para disminuir la velocidad constante (aproximadamente 1 km/h de disminución cada vez que se presione). El grupo de instrumentos mostrará la velocidad objetivo correspondiente.

Establecer velocidad:

1. Para encender el sistema del control de velocidad constante, presione . Mientras tanto, la luz indicadora de cruceo en el grupo de instrumentos se iluminará.
2. Acelere a la velocidad requerida.

Nota

La velocidad requerida debe ser superior a 40 km/h.

3. Presione SET- (establecer) y libérela. Después, la velocidad actual se almacenará y mantendrá. La velocidad establecida aparecerá en la pantalla del grupo de instrumentos momentáneamente, y la luz indicadora de cruce en el grupo de instrumentos cambiará de blanco a verde.
4. Suelte el pedal del acelerador y entonces el vehículo funcionará de manera constante a la velocidad establecida. La función de control de velocidad constante se desactivará cuando se pise el pedal del freno.

Volver a una velocidad establecida

Si estableció la velocidad de cruce del sistema de velocidad constante, la función de control de velocidad constante se desactivará cuando presione el pedal del freno o presione , pero la velocidad establecida en la memoria del vehículo no se borrará. Para reanudar la velocidad preestablecida, presione RES+ cuando la velocidad del vehículo alcance 40 km/h o más, y entonces la velocidad del vehículo recuperará el valor preestablecido.

Aceleración con el sistema de control de velocidad constante activado

Hay dos métodos para acelerar:

- Acelere presionando el pedal del acelerador.
- Si se activó el sistema de Control de velocidad constante, presione y sostenga RES+ hasta que la velocidad del vehículo alcance la velocidad deseada. Para acelerar gradualmente, presione RES+ brevemente y después libérela. Cada presión incrementará la velocidad del vehículo en 1 km/h, y el grupo de instrumentos mostrará la velocidad objetivo actualizada.

Desaceleración con el sistema de control de velocidad constante activado

Si se activó el sistema de Control de velocidad constante:

- Mantenga presionado SET- hasta que la velocidad del vehículo alcance la velocidad objetivo.
- Para desacelerar gradualmente, presione SET- brevemente, y después libérela. Cada presión disminuye la velocidad del vehículo

aproximadamente 1 km/h, y el grupo de instrumentos mostrará la velocidad objetivo actualizada.

Rebase con el sistema de control de velocidad constante cuando esté activado



Acelere con el pedal del acelerador. Cuando suelte el pedal del acelerador, el vehículo desacelerará hasta la velocidad de Control de velocidad constante preestablecida.

Uso del sistema de Control de velocidad constante en pendientes

El desempeño del sistema de control de velocidad constante en pendientes depende de la velocidad del vehículo, la carga y el ángulo de la pendiente. Cuando se conduce el vehículo cuesta arriba, puede ser necesario presionar el pedal del acelerador para mantener la velocidad del vehículo. Cuando el vehículo se conduce cuesta abajo, es posible que deba frenar o cambiar a una velocidad más baja para mantener la velocidad del vehículo. La función de control de velocidad constante se desactivará cuando se pise el pedal del freno.

Terminar el control de velocidad constante

Hay tres maneras de desactivar el Control de velocidad constante:

- Presione ligeramente el pedal del freno una vez; la luz indicadora de cruceo en el grupo de instrumentos cambiará de verde a blanco cuando el Control de velocidad constante esté desactivado.
- Presione .
- Para apagar el sistema del control de velocidad constante, presione  completamente. No se reanudará la velocidad del Control de velocidad constante.

Borrar memoria de velocidad

La memoria de velocidad establecida del Control de velocidad constante se borrará cuando presione  o apague el interruptor de ignición.

Sistemas de asistencia al conductor

Cámara de visión trasera (RVC)

Advertencia

El sistema de asistencia de estacionamiento de cámara de reversa no siempre es confiable. ¡Sólo juega un papel de guía!

Las cámaras de reversa tienen rangos de visión limitados y no pueden detectar barreras fuera de los rangos de visión.

Estado operativo del sistema de asistencia de estacionamiento con cámara de reversa:

Después de cambiar a R (Reversa), aparecerá una imagen en la pantalla de infoentretenimiento, que muestra una vista del área detrás del vehículo con la que el conductor puede tener una referencia mientras retrocede.

Cuando coloca la palanca de cambios en otras posiciones, el sistema de asistencia de estacionamiento con cámara

de reversa dejará de funcionar y la pantalla de infoentretenimiento volverá a la pantalla anterior.

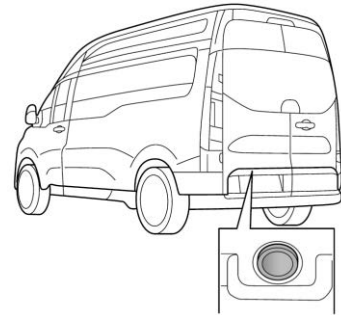

Nota

Cuando el vehículo entra en el estado de reversa, las cámaras mostrarán líneas guía en la pantalla de infoentretenimiento. El sistema toma el plano horizontal como referencia e identifica el área detrás del vehículo en segmentos divididos por líneas rojas, amarillas y verdes. Ajustar el brillo de la pantalla del sistema de entretenimiento afectará sincrónicamente la interfaz de la imagen de reversa.

Cuando aparece un icono de falla de la cámara en la interfaz de reversa, debe comunicarse con nuestro Distribuidor de servicio para reparación lo antes posible.

Sistema de vista panorámica 360°

Advertencia

El sistema de vista panorámica 360° no siempre es confiable. ¡Sólo juega el papel de asistencia! Debido al campo visual limitado, la cámara no puede detectar ningún obstáculo más allá del punto ciego y su campo visual; incluso cuando el sistema está en operación, también tenga cuidado de ver el ambiente alrededor del vehículo.

El sistema de visión panorámica 360° incluye cuatro cámaras y un controlador, y las cámaras se encuentran ubicadas respectivamente en cuatro orientaciones en la parte delantera, trasera, izquierda y derecha.

Función encendida

- Seleccione la reversa para activar el sistema de visión panorámica.

- Cuando la velocidad del vehículo es inferior a 30km/h, active el sistema panorámico a través del icono "360" en la interfaz principal de la pantalla del sistema de entretenimiento.

Después de encender la función, los ángulos de vista delantera/trasera/izquierda/derecha 2D se pueden cambiar en el área de operación.

Función apagada

- Cuando el vehículo no se encuentra en R (reversa), haga clic en "X" en la esquina superior izquierda de la pantalla debajo de la interfaz panorámica para apagarla.

Configuración de función

Haga clic en "Configuración" en la pantalla bajo la interfaz panorámica y los usuarios pueden elegir encender/apagar las subfunciones tales como "Panorama de activación de dirección", "Línea de rastreo frontal" y "Ángulo amplio de visión".

Nota

Ajustar el brillo de la pantalla del sistema de entretenimiento afectará sincrónicamente la interfaz de la imagen de reversa.

Nota

Cuando aparece un icono de falla de la cámara en la interfaz 360, debe comunicarse con un distribuidor de servicio para reparación lo antes posible.

Asistencia de Estacionamiento

Nota

El tipo de sistema de asistencia de estacionamiento equipado en su vehículo está sujeto a la configuración real del vehículo adquirido.

Sensor de estacionamiento

Advertencia

El sistema de asistencia de estacionamiento no siempre es confiable. ¡Sólo juega el papel de guía! Es posible que los sensores de radar de reversa no puedan detectar ciertos tipos de barreras, como objetos finos como enredos de cables o cuerdas, objetos pequeños cerca del suelo, objetos cónicos y algunos objetos con superficies no reflejantes.

(Continúa)

Advertencia (Continúa)

Los sensores de radar de reversa deben estar libres de suciedad, hielo y nieve. Los depósitos en la superficie de un sensor de radar de reversa obstaculizarán la operación normal del sensor. Evite rociar los sensores de radar de reversa directamente con la lavadora de alta presión a corta distancia cuando lave el vehículo.

Cuatro sensores de estacionamiento instalados en la defensa trasera son funcionales para explorar el área trasera del vehículo, para juzgar la presencia de obstáculos. Al detectar cualquier obstáculo, los sensores de estacionamiento calcularán su espacio de la parte trasera del vehículo y enviará la información al conductor mediante tonos de alerta. En realidad es importante que este sistema es sólo un sistema de asistencia de estacionamiento y no puede funcionar como reemplazo de su observación y juicio personal.

Estado operativo del sistema de asistencia de sensor de estacionamiento:

Después de cambiar a la reversa, el sistema de asistencia de estacionamiento comenzará automáticamente. Al seleccionar otras velocidades, el sistema de asistencia de estacionamiento dejará de funcionar.

Nota

Si el sistema da un tono de aviso de 3 segundos después que la velocidad se cambie a "R", indica que el sistema tiene una falla. Comuníquese con un distribuidor de servicio para obtener servicio lo antes posible.

Proceso de estacionamiento

Cuando el vehículo está a una distancia de 150cm de la barrera trasera, el sistema comenzará a hacer sonidos de alarma. Y el sonido de alarma se vuelve más áspero cuando el vehículo se aproxima a la barrera.

Cuando la distancia del vehículo desde la barrera trasera es menor a 30 cm, el sistema producirá un sonido de alarma largo. En este momento, es imposible identificar de manera eficiente la barrera si continúa retrocediendo el vehículo.

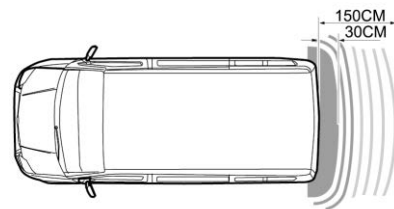

Sensores delantero y trasero

⚠ Advertencia

El sistema de asistencia de estacionamiento no siempre es confiable. ¡Sólo juega el papel de guía! Es posible que los sensores de radar de reversa no puedan detectar ciertos tipos de barreras, como objetos finos como enredos de cables o cuerdas, objetos pequeños cerca del suelo, objetos cónicos y algunos objetos con superficies no reflejantes.

(Continúa)

Advertencia (Continúa)

Los sensores de radar de reversa deben estar libres de suciedad, hielo y nieve. Los depósitos en la superficie de un sensor de radar de reversa obstaculizarán la operación normal del sensor. Evite rociar los sensores de radar de reversa directamente con la lavadora de alta presión a corta distancia cuando lave el vehículo.

Los sensores ubicados en la defensa delantera explorarán el área delantera del vehículo y los sensores ubicados en la defensa trasera explorarán el área trasera del vehículo para determinar si hay algún obstáculo. Al detectar cualquier obstáculo, los sensores de estacionamiento calcularán su espacio con el vehículo y enviarán la información al conductor mediante tonos de alerta. En realidad es importante que este sistema es sólo un sistema de asistencia de estacionamiento y no puede funcionar como reemplazo de su observación y juicio personal.

Estado operativo del sistema de asistencia de estacionamiento con sensores delanteros y traseros**Sistema de asistencia de estacionamiento trasero**

Después de seleccionar la velocidad R, el sistema de asistencia de estacionamiento trasero se encenderá automáticamente. Cambio fuera de la velocidad R y el sistema de asistencia de estacionamiento trasero entrará en espera automáticamente.

Sistema de asistencia de estacionamiento delantero

Cuando el interruptor de ignición está en la posición "ON" (encendido), el sistema de asistencia de estacionamiento delantero se encenderá automáticamente. Cuando se cambia a velocidad D, R o N y se libera el freno de estacionamiento, y cuando la velocidad del vehículo es inferior a 15km/h y el interruptor de alarma de radar delantero se enciende, el sistema de asistencia de estacionamiento delantero permitirá la función de detección.

Nota

Cuando el interruptor de ignición está en la posición "ON" (encendido), si la pantalla muestra un tono de aviso de 3 segundos,

indica que el sistema de asistencia de estacionamiento falló y debe ponerse en contacto con un distribuidor de servicio lo antes posible.

Interruptor de tono de alarma de radar delantero

El interruptor de tono de alarma del radar delantero está ubicado en la pantalla del sistema de entretenimiento. Puede encender o apagar esta función a través de la configuración en la pantalla del sistema de entretenimiento.

Cada vez que la ignición del vehículo se encienda de nuevo, el interruptor de tono de advertencia del radar delantero se enciende de forma predeterminada. Puede encender o apagar esta función a través de la configuración en la pantalla del sistema de entretenimiento de acuerdo con las necesidades de conducción.

Proceso de estacionamiento

Cuando los dos radares centrales en la parte trasera del vehículo estén aproximadamente a 150cm de la barrera, o cuando los radares en ambos lados estén aproximadamente a 60cm de la barrera, el sistema de asistencia de

estacionamiento comienza a hacer sonidos de alarma. Y el sonido de alarma se vuelve más áspero cuando el vehículo se aproxima a la barrera.

Cuando los dos radares centrales en la parte delantera del vehículo estén aproximadamente a 120cm de la barrera, o cuando los radares en ambos lados estén aproximadamente a 60cm de la barrera, el sistema de asistencia de estacionamiento comienza a hacer sonidos de alarma. Y el sonido de alarma se vuelve más áspero cuando el vehículo se aproxima a la barrera.

Cuando la distancia del vehículo desde la barrera delantera o trasera es menor a 30cm, el sistema de asistencia de estacionamiento sonará una alarma prolongada. En este momento, es imposible identificar de manera eficiente la barrera si continúa retrocediendo el vehículo.

Nota

Cuando el sistema de asistencia de estacionamiento delantero funciona en velocidad D y N, el radar delantero detectará obstáculos bajo condiciones normales de operación y producirá sonidos de alarma. Si la distancia desde obstáculos no cambia después de 5 segundos, el sistema dejará de enviar

señales de frecuencia de alarma. Si la distancia desde los obstáculos cambia de nuevo, el sistema de asistencia de estacionamiento delantero reanudará en envío de las alarmas.

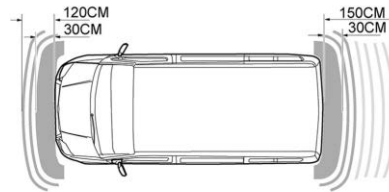

Carga

Requerimientos eléctricos para carga de batería

Requerimiento de carga

La carga lenta es generalmente recomendada para el vehículo; se debe evitar el uso frecuente de la carga rápida.

Se realizará una verificación para confirmar si las entradas y conectores están en buenas condiciones o no antes de cargar.

Se recomienda que el conector de carga esté conectado a la entrada de carga en la carrocería antes de operar el equipo de carga.

Después de cargar, apague la energía del equipo de carga primero, después desconecte el conector de carga de la entrada de carga en la carrocería del vehículo, y cierre la cubierta de entrada de carga así como el tablero del puerto de carga en la carrocería.

Cuando la pila de carga se descomponga, notifique inmediatamente al profesional correspondiente, y el operador no puede manejarlo sin autorización.

La carga se puede realizar en días lluviosos, pero se deberán adoptar las medidas a prueba de lluvia para el conector de carga y puerto de carga en el proceso de retirar e insertar el conector de carga.

La operación de carga debe detenerse en climas extremas, como en tormentas.

Requerimientos para equipo de carga

- Resistencia al aislamiento $\geq 10M \Omega$.

- Ya que la plataforma de bajo voltaje del vehículo es de 12 V, se usará la pila de carga con salida de bajo voltaje de 12 V para cargar para evitar daño al equipo de bajo voltaje del vehículo.
- El equipo de carga debe cumplir con la norma IEC 62196.

Instrucciones de seguridad para carga con electricidad residencial

Principios básicos

- La pila de carga no se proporciona para cargar con la electricidad residencial. Para pilas de carga compradas por los clientes, se recomienda que sean instaladas por profesionales.
- Cuando cargue desde un tomacorriente doméstico, evite usar otro equipo eléctrico en la misma línea de energía.
- El circuito de suministro de energía en el lado del cliente deberá evaluarse por profesionales calificados.

Requerimientos para dispositivo de protección de fuga eléctrica

- El dispositivo de protección de fuga eléctrica deberá utilizarse en el circuito de suministro de energía en el lado del cliente, e instalarse en el extremo delantero del circuito de suministro de energía.
- Se recomiendan dispositivos de protección de fuga eléctrica de alta sensibilidad de alta velocidad con una corriente sensible de valor de corriente de fuga de 30mA o menos.

Requerimientos para protección por sobrecorriente (interruptor de aire)

- Debe instalarse un protector por sobrecorriente en el circuito de suministro de energía, detrás y cerca del dispositivo de protección de fuga eléctrica.

Requerimientos para cable de circuito

- El circuito de suministro de energía en el lado del cliente debe ser un circuito especial y el cableado de circuito deberá cumplir con los requisitos relacionados para el edificio y electricidad.
- Para edificios antiguos, se recomienda instalar un nuevo circuito especial.

- El diámetro del cable del circuito de suministro de energía en el lado del cliente no deberá ser menor a 4 mm² y la longitud total del cable no deberá ser mayor a 50 m.
- El cableado de circuito deberá evitar áreas húmedas o con agua y estar libre de sustancias inflamables en los alrededores.

Requerimientos para tomacorriente doméstico

- El enchufe debe estar colocado en posiciones convenientes para el estacionamiento del vehículo y la operación de carga.
- Se recomiendan tomacorrientes CA estándar.
- El cableado del enchufe debe ser correcto (cable vivo, cable neutro y cable a tierra), y el cable a tierra debe conectarse a tierra de manera confiable.
- Se prohíben adaptadores, carretes, regletas, etc.
- El enchufe debe estar protegido contra la lluvia, sol y objetos extraños, y no debe haber una fuente de calor alrededor.

- El enchufe deberá cumplir a los requerimientos de IEC 60884, y serán de calidad confiable.

Varios

- Después que la batería esté completamente cargada, desconecte el cable de carga; si se necesita detener activamente la carga, primero desconecte el conector de carga del vehículo, y retire el enchufe en el lado del suministro de energía.
- Durante la operación de carga en días lluviosos, se debe evitar que la lluvia entre al conector de carga y al tomacorriente.
- Revise el conector/entrada respecto a deformación, oscurecimiento o retracción antes de cada carga, y reemplácelo inmediatamente si se encuentra cualquier condición anormal. Incluso si no hay condiciones anormales, si se utiliza durante más de 3 años, reemplácelo con uno nuevo.
- Si hay olor peculiar, humo, sobrecalentamiento u otras condiciones anormales durante la carga, apague de inmediato el circuito de carga, detenga la operación de carga y revise el conector y el tomacorriente.

- Si la luz de falla de sobretensión para el cable de carga se ilumina, verifique el conector/tomacorriente respecto a deformación, oscurecimiento o retracción, y reemplácelo inmediatamente si se encuentra cualquier condición anormal.

Requerimientos para ambiente de carga

- Se puede generar chispas en algunos módulos de equipo de carga. Para evitar accidente, no realice la operación de carga en una gasolinera y lugares donde hay gases o líquidos inflamables.
- El tiempo de operación de carga se verá afectado por la temperatura externa. El tiempo de carga se extenderá en bajas temperaturas.

Influencia de operación de carga en personas con requerimientos especiales

Al realizar una carga rápida, el área de operación puede tener interferencia de campo magnético. Se recomienda que los usuarios que lleven marcapasos implantable y desfibrilador angioneurótico implantable se mantengan alejados de vehículos en carga.

La interferencia del campo magnético puede afectar el funcionamiento normal de equipos médicos electrónicos, como marcapasos cardíacos implantables y desfibriladores angioneuróticos implantables. Los usuarios que lleven marcapasos implantables y desfibriladores angioneuróticos implantables pueden sufrir lesiones o morir.

Si lleva un marcapasos cardíaco implantable y un desfibrilador automático implantable, asegúrese que cuando el vehículo esté en operación de carga:

- No permanezca dentro del vehículo.
- No entre en el vehículo para sacar objetos en el compartimiento de pasajeros.
- No abra la puerta trasera o entre al vehículo para sacar objetos en la puerta trasera.

Nota

Cuando el vehículo no esté realizando operaciones de carga, personas con requerimientos especiales podrán viajar y conducir los vehículos.

Combustible

Operación de clima frío

Advertencia

Está prohibido utilizar aceite de lámpara (queroseno) como aditivo. Es muy peligroso agregar gasolina al combustible.

Para reducir los posibles problemas que pueden ocurrir en climas fríos, considere las siguientes sugerencias:

- Utilice combustible que cumpla con los requisitos para invierno.
- Estacione el vehículo en un área que pueda mantener la temperatura del combustible por arriba de -9°C .
- Llene el tanque de combustible después de conducir todos los días. Esta práctica reducirá la posibilidad de condensación del combustible y, en consecuencia, reducirá la influencia del agua generada debido al aumento de temperatura después de la condensación en la calidad del aceite.

- Reemplace el filtro de combustible de acuerdo con el programa de mantenimiento recomendado.
- Mantenga la energía de la batería en estado normal.

Precaución

El aditivo puede degradar la propiedad lubricante del combustible, acelerando el desgaste y el daño del motor y del inyector de combustible.

Llenado del tanque

Relleno de combustible

Advertencia

Está prohibido mezclar combustible con aceite de motor, queroseno, parafina, agua u otros líquidos que puedan dañar el sistema de combustible.

No llene demasiado combustible que pueda verse en el puerto de llenado o que se desborde. El sobrellenado aumenta el riesgo de que usted u otras personas entren en contacto con el combustible.

Seleccione el combustible requerido de acuerdo con la etiqueta en el puerto de llenado del tanque de combustible.

Precaución

Se recomienda que utilice combustible de alta calidad sin aditivos ni otros limpiadores de motor.

Si llena el tipo incorrecto de combustible por accidente, no encienda el motor y comuníquese con su distribuidor de servicio para obtener servicio de inmediato. Si se arranca el motor con el tipo incorrecto de combustible, los componentes del sistema de combustible pueden sufrir daños graves. Este tipo de daño no está cubierto por la garantía.

Nota

Para evitar que el combustible se desborde, deje de rellenar cuando la boquilla de llenado de combustible se cierre automáticamente. Si continúa rellenando combustible después de que se haya cerrado, corre el riesgo de sobrellenar el tanque de combustible. Cuando el tanque de combustible está demasiado lleno, el combustible puede desbordarse si la temperatura exterior es alta o si el vehículo gira.

Tapón de llenado de combustible

Abra la puerta del conductor y después la puerta de llenado de combustible.

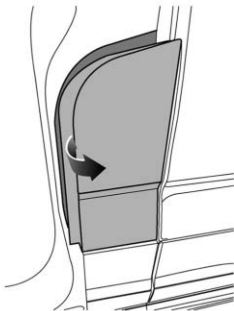

Gire la tapa de llenado de combustible en sentido contrario a las manecillas del reloj para retirarla, y entonces rellene combustible. Después de reabastecer combustible, gire la tapa de llenado de combustible en sentido de las manecillas del reloj para apretarla. Finalmente, cierre la tapa de llenado de combustible.

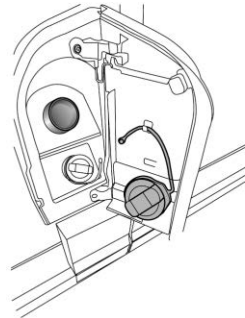
**Ahorre combustible**

El consumo de combustible está influenciado principalmente por tres factores:

Mantenimiento del vehículo

- ♦ Visite a su distribuidor de servicio para el mantenimiento regular del vehículo de acuerdo con el Manual de garantía y mantenimiento.
- ♦ Verifique periódicamente la presión de las llantas.
Modo de conducción del vehículo
- ♦ Evite conducir a alta velocidad en velocidades bajas (se cambiará la velocidad), de lo contrario el vehículo consumirá más combustible.
- ♦ El arranque en frío frecuente y/o la conducción en distancias cortas consumen mucho combustible.
- ♦ El vehículo consumirá mucho combustible al conducir por un camino bloqueado o sinuoso, o al conducir cuesta arriba.
- ♦ Considere previamente los posibles riesgos para evitar el frenado de emergencia.
- ♦ Asegúrese que la palanca del freno de estacionamiento esté completamente liberada durante la conducción.
Carga del vehículo

- ♦ Mientras más pesada es la carga, mayor es el consumo de combustible. No agregue una carga innecesaria.

Nota

Las siguientes precauciones al conducir pueden ayudarlo a ahorrar combustible:

- Asegúrese que la presión de las llantas sea la correcta.
- Evite acelerar inmediatamente después de arrancar y evite presionar completamente el pedal del acelerador.
- Evite conducir en cambios de velocidad más bajos durante largos períodos de tiempo.
- Intente usar el cambio de velocidad más alto cuando el motor funcione de manera constante durante períodos de tiempo prolongados.
- Anticípese a posibles barreras, cruces de caminos, curvas cerradas o semáforos, y ajuste la velocidad del vehículo de manera adecuada con anticipación.
- Si predice que el tráfico puede bloquear su ruta durante un período prolongado, apague el motor si las condiciones de seguridad lo permiten.

Manguera de combustible

Las mangueras se usan parcialmente en la línea de tubo de combustible; el envejecimiento y otros fenómenos son inevitables después de ser utilizadas por un tiempo prolongado. Por favor asegúrese de revisar la manguera de combustible regularmente de acuerdo con la garantía y el manual del servicio, y reemplácela cada 10 años/160,000km.

Cuidado del vehículo

Información general

Verificaciones del vehículo

| | |
|--|-----|
| Cofre | 105 |
| Vista general del compartimiento del motor | 106 |
| Aceite del motor | 107 |
| Refrigerante del motor | 108 |
| Líquido del lavaparabrisas | 110 |
| Líquido de frenos | 111 |
| Batería | 112 |
| Filtro de combustible diesel | 118 |
| Cambio de la pluma limpiaparabrisas | 118 |

Reemplazo de focos

| | |
|--------------------------|-----|
| Reemplazo de focos | 119 |
|--------------------------|-----|

Sistema eléctrico

| | |
|---|-----|
| Fusibles | 121 |
| Bloque de fusibles del compartimiento del motor | 122 |
| Bloque de fusibles del tablero de instrumentos | 131 |

Herramientas del vehículo

| | |
|--------------------|-----|
| Herramientas | 136 |
|--------------------|-----|

Ruedas y llantas

| | |
|---------------|-----|
| Llantas | 137 |
|---------------|-----|

| | |
|---|-----|
| Llantas para invierno | 138 |
| Presión de llantas | 139 |
| Sistema de monitoreo de la presión de las llantas | 140 |
| Profundidad de la rodada | 141 |
| Rotación de la llanta | 141 |
| Diferentes tamaños de llantas y ruedas .. | 142 |
| Cadenas para llantas | 142 |
| Cambio de llanta | 142 |

Arranque con cables pasacorriente

| | |
|---|-----|
| Arranque con cables pasacorriente | 148 |
|---|-----|

Remolque del vehículo

| | |
|-----------------------------|-----|
| Remolque del vehículo | 151 |
|-----------------------------|-----|

Cuidado Apariencia

| | |
|------------------------|-----|
| Cuidado exterior | 152 |
| Cuidado interior | 154 |
| Tapetes | 154 |

Información general

Verificaciones del vehículo

Cofre

Abrir el cofre

1. En la dirección, como se muestra en la figura, jale hacia arriba dos veces la manija de desbloqueo del cofre del compartimiento delantero, debajo del tablero de instrumentos en el lado del conductor, para desbloquear el compartimiento delantero.

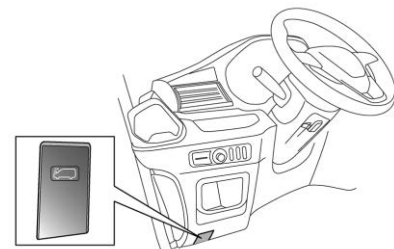

- Levante la cubierta del cofre del compartimiento delantero, utilice la mano izquierda para levantar la varilla de soporte, e instale el extremo de éste dentro de la ranura de montaje en el cofre.

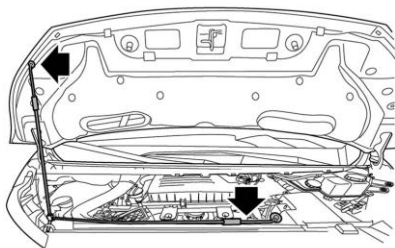

Cerrar el cofre

Advertencia

Los ventiladores y otras piezas móviles del motor pueden causar lesiones severas. Mantenga sus manos y ropa lejos de las partes móviles mientras el motor esté en funcionamiento.

Advertencia

Los ventiladores eléctricos de enfriamiento del motor que están bajo el cofre pueden empezar a funcionar aun cuando el motor esté apagado y pueden causar lesiones. Mantenga las manos, la ropa y las herramientas alejados de los ventiladores eléctricos que están bajo el cofre.

Al cerrar, soporte el frente del cofre con una mano, jale la varilla de soporte hacia fuera de la ranura de montaje con la otra mano y sujétela dentro de los puntos de fijación horizontalmente, después cierre el cofre. Cuando el frente del cofre esté a aproximadamente a 20 cm de la defensa delantera, deje que el cofre se cierre por medio de la gravedad. Intente finalmente levantar el cofre para verificar si el mecanismo de bloqueo se acopló adecuadamente.

Antes de cerrar, verifique que no haya herramientas, trapos, equipo, etc., se deje debajo del cofre.

Vista general del compartimiento del motor

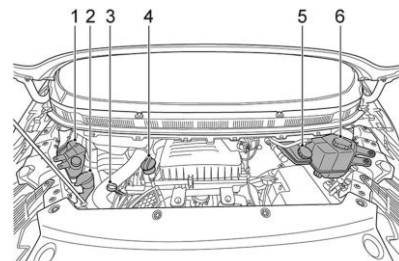

- Depósito de refrigerante circulante criogénico
- Depósito del líquido de lavado
- Varilla de medición de aceite
- Tapón del depósito del aceite del motor
- Depósito del líquido de frenos
- Depósito de refrigerante del motor

Aceite del motor

Elección del aceite correcto para el motor

La elección del aceite correcto para el motor depende tanto de la especificación adecuada del aceite, como de su grado de viscosidad.

Especificación

Se recomienda aceite de grado SAE 5W-30 ACEA C3 o mayor.

Un distribuidor de servicio está listo para brindarle las últimas actualizaciones y mejoras sobre el aceite recomendado. Si utiliza su vehículo en zonas de temperaturas extremadamente bajas, se recomienda utilizar aceite SAE 0W-30 ACEA C3 para su vehículo.

Precaución

De no usarse el aceite para motores recomendado o un aceite equivalente, pueden provocarse daños en el motor que no están cubiertos por la garantía del vehículo.

Verificar y rellenar

Precaución

No agregue demasiado aceite. Los niveles de aceite por arriba o por debajo del rango de operación aceptable indicado en la varilla son perjudiciales para el motor. Si encuentra que tiene un nivel de aceite por superior al rango de operación, el motor podría dañarse. Debe drenarse el exceso de aceite o limitar el uso del vehículo y buscar ayuda de un servicio profesional para eliminar el exceso de aceite.

⚠ Advertencia

El aceite de motor usado contiene contaminantes dañinos que han causado cáncer de piel en animales de laboratorio. Evite el contacto prolongado con la piel. Limpie la piel y las uñas a fondo con agua y jabón, no con aceite mineral, combustibles o disolventes. Lave o deseche la ropa, los zapatos o los trapos que contengan aceite de motor usado.

⚠ Advertencia

Mantenga el aceite de motor fuera del alcance de los niños y las mascotas.

Estacione el vehículo en un suelo plano, mantenga el motor en ralentí durante 1 ~ 2 minutos, después apague el interruptor de ignición y espere unos 10 minutos para revisar el nivel del aceite.

Extraiga la varilla de medición de aceite y limpie la hoja con un papel o una tela libre de pelusas. Vuelva a insertar completamente la varilla de medición de aceite y después retirela.

El indicador de nivel de aceite debe estar entre las marcas MAX y MIN.

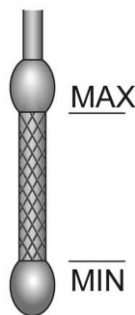

Precaución

Compruebe el nivel de aceite del motor con frecuencia y rellene conforme sea necesario. Es probable que el llenado excesivo o insuficiente de aceite de motor dañe el motor, y el daño no está cubierto por la garantía.

Si necesita reabastecer, gire en sentido contrario a las manecillas del reloj para desatornillar el tapón de llenado de aceite, y agregue aceite nuevo de la especificación correcta. La cantidad de aceite que se requiere de MIN a MAX es aproximadamente 1L. Repita el proceso de revisión del nivel de aceite después

de que el aceite caiga dentro del tanque. Vuelva a llenar conforme sea necesario hasta que el nivel de aceite sea el correcto.

Nota

Para evitar la contaminación ambiental, los contenedores vacíos y el aceite usado no se pueden desechar al azar.

Consumo de aceite del motor

El consumo de aceite del motor se ve afectado por una variedad de factores (estos factores también afectan el consumo de combustible), de los cuales el tipo de aceite y el patrón de conducción (especialmente en el período de asentamiento) son los dos factores más importantes. Generalmente, el consumo de aceite del motor es mayor en el período de asentamiento y en operación continua a alta velocidad. Debe seguir las sugerencias sobre consejos de conducción de este manual. Vea *Rodaje de vehículo nuevo* ⇨ 74.

Refrigerante del motor



Advertencia

- Para evitar el peligro de quemarse, nunca cambie el refrigerante cuando el motor esté caliente.
- Nunca retire el radiador o la tapa del depósito de refrigerante del motor cuando el motor esté caliente. Se pueden causar quemaduras graves por el escape de líquido a alta presión del radiador.
- Evite el contacto directo de la piel con el refrigerante usado. Si entra en contacto con la piel, lávese minuciosamente con jabón o limpiador de manos lo antes posible.
- Mantenga el refrigerante fuera del alcance de los niños y las mascotas.

El refrigerante de la especificación correcta protege el motor de daños por congelación, y también ofrece protección contra la corrosión durante todo el año. Si no se agrega refrigerante de la especificación correcta, no conduzca el vehículo. Vea *Líquidos y lubricantes recomendados* ⇨ 162.

El fluido en el sistema de enfriamiento debe descargarse en un intervalo especificado, y después el sistema debe enjuagarse y debe rellenarse la cantidad adecuada de refrigerante.

Use una mezcla 50/50 de agua potable limpia y refrigerante DEX-COOL.

Precaución

Utilice siempre el refrigerante de motor recomendado. El uso de refrigerante de motor que no sea el refrigerante de motor recomendado puede causar corrosión prematura del motor, el núcleo del calentador o el radiador. Además, el refrigerante del motor podría requerir cambiarse pronto. Ninguna reparación estaría cubierta por la garantía del vehículo.

Verificar y rellenar

Advertencia

- Para evitar el peligro de quemarse, nunca cambie el refrigerante cuando el motor esté caliente.
- Nunca retire el radiador o la tapa del depósito de refrigerante del motor cuando el motor esté caliente. Se pueden causar quemaduras graves por el escape de líquido a alta presión del radiador.
- Evite el contacto directo de la piel con el refrigerante usado. Si entra en contacto con la piel, lávese minuciosamente con jabón o limpiador de manos lo antes posible.
- Mantenga el refrigerante fuera del alcance de los niños y las mascotas.

Asegúrese de verificar el nivel de refrigerante cuando el vehículo esté estacionado en un terreno plano y el motor no esté funcionando (en estado frío).

El nivel de líquido es visible en el tanque de expansión y el nivel normal debe estar entre las marcas MAX (la cantidad máxima) y MIN (la cantidad mínima).

Si el nivel cae a la marca MIN, limpie el área alrededor de la tapa del tanque de expansión y gírela en sentido contrario a las manecillas del reloj para retirarla. Vuelva a llenar el refrigerante especificado hasta el nivel entre MAX (la cantidad máxima) y MIN (la cantidad mínima). Vuelva a colocar la tapa del tanque de expansión.

Nota

El refrigerante puede expandirse cuando se calienta, por lo que el nivel del líquido puede ser más alto que la marca de nivel.

Nota

El llenado excesivo puede causar que el refrigerante se desborde cuando la temperatura del motor aumenta, lo que afecta el efecto de enfriamiento. Simplemente vuelva a llenar el líquido hasta el nivel indicado cuando el motor esté frío.

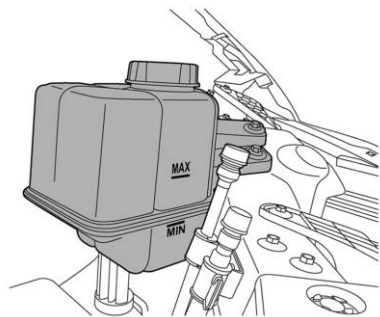

Precaución

Si el tanque de expansión del refrigerante del motor requiere un llenado frecuente, pida que su distribuidor de servicio revise el sistema.

Precauciones en climas fríos

Para reducir los posibles problemas causados por el uso de refrigerante en clima frío, se deben tener en cuenta las siguientes recomendaciones:

- El punto de congelación estándar del refrigerante utilizado en el vehículo es -35°C (la relación de mezcla de refrigerante y agua es 1:1), por lo tanto, es necesario estacionar el vehículo en un área que pueda mantener la temperatura del refrigerante en más de -35°C .
- Cuando el vehículo se utiliza en una zona extremadamente fría donde la temperatura es inferior a -35°C , se recomienda una proporción adecuada de refrigerante en función de la temperatura local. (El refractómetro T10007 se puede utilizar para detectar el punto de congelación del refrigerante).

Líquido del lavaparabrisas

Verificar y rellenar



Advertencia

Conducir con un sistema limpiador que no esté operacional puede ser peligroso; siempre verifíquelo antes de conducir.

El lavaparabrisas nunca debe usarse mientras el tanque esté vacío. Usar el lavaparabrisas con el tanque vacío puede dañar el motor.

El depósito del lavaparabrisas se encuentra en el compartimento del motor. Para reabastecer, levante la parte frontal de la tapa de llenado para llenar el fluido del lavador y luego vuelva a instalarla. Para las especificaciones del líquido de lavaparabrisas, consulte *Líquidos y lubricantes recomendados* ⇨ 162.

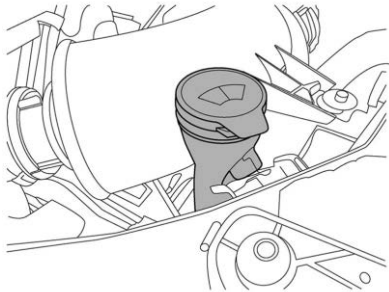

No utilice fluido de lavador que no cumpla con los requisitos. No utilice agua del grifo ya que sustancia mineral en el agua del grifo bloqueará fácilmente la línea de la tubería o el surtidor del lavaparabrisas.

Líquido de frenos

Existen dos razones por las que puede disminuir el nivel del líquido de frenos en el depósito:

- Desgaste normal de revestimiento de freno. Al instalar nuevos revestimientos, el nivel del fluido vuelve a subir.
- Fuga de fluido en el sistema hidráulico de freno. Si el nivel de líquido de frenos disminuye más rápidamente de

lo esperado, solicite que se revise el sistema hidráulico de frenos por su distribuidor de servicio y reparado si es necesario. Con una fuga, los frenos no funcionarán correctamente.

⚠ Advertencia

El fluido de freno equivocado o contaminado podría resultar en daño al sistema de freno. Esto podría provocar la pérdida de frenado y provocar lesiones, la muerte o daños a la propiedad. Use siempre el líquido de frenos adecuado aprobado por GM.

⚠ Advertencia

No permita que el líquido de frenos entre en contacto con la piel y los ojos. En caso de contacto, enjuague con abundante agua limpia. Mantenga el líquido de frenos fuera del alcance de los niños.

⚠ Advertencia

Si se agrega demasiado fluido para frenos, puede derramarse sobre el motor y quemarse, si el motor está suficientemente caliente. Usted u otras personas pueden sufrir quemaduras y el vehículo puede sufrir daños. Añada líquido para frenos solamente cuando se haga un trabajo en el sistema hidráulico de frenos/embrague.

Nota

El líquido utilizado en el embrague hidráulico también proviene del depósito de líquido de frenos.

El depósito del cilindro maestro del freno sólo debe llenarse con líquido de frenos DOT 4 aprobado por GM.

Precaución

Si el fluido para frenos se derrama sobre las superficies pintadas del vehículo, el acabado de la pintura puede dañarse. Lave de inmediato cualquier superficie pintada.

Verificar y rellenar

Asegúrese de verificar el nivel de líquido de frenos después que el vehículo se estacione en un terreno plano y el sistema esté en estado frío. El nivel de líquido de frenos es visible en el depósito y el nivel normal debe estar entre las marcas MAX (la cantidad máxima) y MIN (la cantidad mínima).

Si el nivel cae hasta la marca MIN, limpie el área alrededor de la tapa de reabastecimiento de fluido y gire la tapa del depósito en sentido contrario a las manecillas del reloj para retirarla. Vuelva a llenar el nuevo líquido de frenos especificado hasta el nivel entre MAX y MIN, y después vuelva a colocar la tapa del depósito.

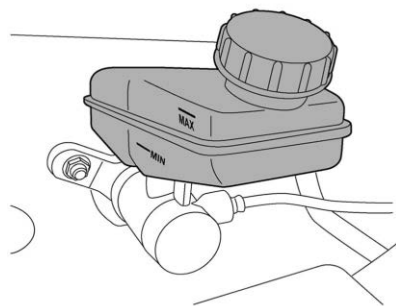

Si el nivel es inferior a la marca MIN, se iluminará la luz de Advertencia del sistema de frenos (roja) en la pantalla del grupo de instrumentos. Indica que el sistema de frenos no funciona correctamente. Descubra la razón de inmediato. Si está conduciendo, detenga el vehículo con cuidado e inmediatamente y comuníquese con su distribuidor de servicio para obtener servicio lo antes posible. No continúe conduciendo.

Nota

No deseche el líquido de frenos usado al azar, para evitar la contaminación ambiental.

Batería

Etiquetas de advertencia de la batería:



¡Use gafas de seguridad!



¡Utilice guantes y gafas de protección, ya que el ácido de la batería es muy corrosivo!



¡Se prohíben llamas abiertas, chispas eléctricas, luz fuerte y fumar!



¡Se puede producir una mezcla de gas explosivo durante la carga de la batería!



¡Se debe mantener alejados a los niños del ácido y de la batería!

Precaución

Las baterías conllevan un riesgo de explosión. Es posible que el ácido de la batería lo queme, y un corto circuito puede provocar lesiones personales y daños a su vehículo.

- Mantenga las baterías alejadas de las llamas y chispas.
- No se apoye en la batería al arrancar con cables pasacorriente el vehículo.
- No permita que las terminales de cable entren en contacto entre sí.
- Proteja sus ojos cuando trabaje cerca de las baterías.

(Continúa)

Precaución (Continúa)

- No permita que el ácido de la batería entre en contacto con los ojos y la piel, las telas y las superficies pintadas.
- Asegúrese que la batería que se va a utilizar para el arranque con cables pasacorriente tenga el mismo voltaje nominal que la batería descargada.
- No desconecte la batería descargada del vehículo.

El incumplimiento de las precauciones anteriores o las instrucciones a continuación pueden provocar una explosión de la batería, quemaduras por el ácido de la batería o corto circuitos. Esto puede causar daños a los sistemas eléctricos de ambos vehículos y provocar lesiones graves a las personas.

⚠ Advertencia

El realizar trabajos de mantenimiento puede ser peligroso y causar lesiones graves. Cuando realice trabajos de

(Continúa)

Advertencia (Continúa)

mantenimiento en su vehículo, mantenga a los niños y las mascotas alejados del vehículo.

⚠ Advertencia

Apague el interruptor de ignición y saque la llave, a menos que se especifique lo contrario en los procedimientos especiales.

⚠ Advertencia

No voltee la batería, o la solución de ácido podría descargarse desde el venteo de escape. Si algo de solución de ácido tiene contacto con sus ojos, lave de inmediato con agua limpia durante varios minutos antes de ver al médico. Si algo de solución de ácido se derrama sobre su piel o vestimenta, neutralícela inmediatamente con jabón líquido espeso, y luego enjuague con abundante agua.

(Continúa)

Advertencia (Continúa)

Si se traga algo de solución de ácido accidentalmente, consulte al médico de inmediato.

Se prohíben estrictamente, cualquier fuego abierto, luz intensa y fumar. Durante el trabajo en cables y dispositivos eléctricos y al retirar cargas electrostáticas, evite generar alguna chispa. Los electrodos de la batería Nunca tienen que estar en cortocircuito, o pueden provocar lesiones debido a chispa de gran energía.

Se puede generar una mezcla de gas explosivo durante la recarga de la batería. El venteo de gas de la batería debe mantenerse sin bloquear para descargar el gas correctamente. Durante la recarga, la batería debe ubicarse en un espacio con una buena ventilación.

Asegúrese de mantener a todo niño lejos de la solución de ácido y de la batería.

Apague el motor, el interruptor de ignición y todos los aparatos eléctricos antes de trabajar en aplicaciones eléctricas. Retire el cable negativo de la batería. Al reemplazar bombillas, sólo se requiere apagar las luces.

(Continúa)

Advertencia (Continúa)

Ponga atención a las polaridades del suministro de energía. Antes de encender la energía, se tienen que verificar las correspondencias de las polaridades.

La duración de cada encendido de energía no debe ser inferior a 5 segundos. Intente evitar el encendido y apagado de energía con demasiada frecuencia.

Al desmontar la batería, por favor retire el cable negativo antes que el cable positivo.

Antes del encendido de energía la batería otra vez, se deben apagar todos los dispositivos eléctricos. Primero conecte el cable positivo, después el negativo. Nunca conecte los cables incorrectamente - ¡riesgo de incendio!

Queda estrictamente prohibido el desmontaje y la instalación de la batería sin autorización. En algunos casos, dichas operaciones pueden causar daños severos a la batería y a la caja de fusibles. Por favor, póngase en contacto con a un distribuidor de servicio.

(Continúa)

Advertencia (Continúa)

No desconecte la batería cuando el interruptor de ignición esté encendido o cuando el motor esté en funcionamiento, de otra manera puede dañar las aplicaciones eléctricas (componentes eléctricos).

Para evitar que el alojamiento de la batería quede expuesto a rayos ultravioleta, no exponga la batería bajo la luz del sol.

Al trabajar con la batería del vehículo y los cables puentes:

- Comience con la terminal negativa al desconectar los cables de las terminales.
- Al conectarlas, la terminal negativa debe volver a conectarse en último lugar.
- Bajo ninguna circunstancia deben ponerse en contacto las terminales positiva y negativa de la batería.

Precaución

Si los cables de puente se conectan o retiran en el orden incorrecto, pueden ocurrir cortocircuitos eléctricos y dañar el vehículo. Es posible que las reparaciones no estén cubiertas por la Garantía voluntaria para vehículos nuevos. Siempre conecte y retire los cables de puente en el orden correcto, asegurándose que los cables no se toquen entre sí ni con otros metales.

**Advertencia**

Sólo realice sus propios trabajos de mantenimiento en la batería del vehículo si cuenta con los conocimientos y la experiencia adecuados, así como con el equipo para realizar el trabajo. Si tiene alguna duda, comuníquese con su distribuidor de servicio. Podría sufrir lesiones graves si manipula incorrectamente la batería del vehículo.

**Advertencia**

No desconecte una terminal de la batería cuando el interruptor de ignición esté encendido o cuando el motor esté en operación. Podría dañar el sistema eléctrico del vehículo.

Para evitar que la caja de la batería quede expuesta a luz ultravioleta, no exponga la batería a la luz solar.

Estacionamiento extendido

Si el vehículo debe estar estacionado por un período de tiempo prolongado, la aplicación de corriente eléctrica estática (como reloj, dispositivos de seguridad) descargará la batería y, la batería tendrá que volverse a cargar. Para evitar tales casos, cargue la batería o desconecte el cable negativo de la batería durante el estacionamiento del vehículo.

**Advertencia**

Antes de desconectar el cable negativo de la batería, apague todas las funciones, apague la ignición, y retire la llave, si está equipado, del vehículo. Si no se hace esto, usted y otros podrían lesionarse, y se podría dañar el vehículo.

Para preparar el automóvil para estacionamiento prolongado, desconecte la abrazadera de la terminal negativa de la batería del vehículo.

Nota

Asegúrese que el interruptor de ignición esté apagado durante el almacenamiento, de lo contrario, la duración de almacenamiento se puede reducir significativamente.

Operación en invierno

Las baterías de los vehículos tienen requisitos particularmente estrictos en invierno. Además, la potencia de arranque provista por la batería a baja temperatura es sólo una parte de la que se obtiene a temperatura ambiente. Por lo tanto, recomendamos que antes que llegue la

temporada de frío, es mejor que la batería del vehículo se revise en su distribuidor de servicio y, la recargue conforme sea necesario.

Si el vehículo no estará en uso durante algunas semanas en una situación extremadamente fría, debe quitar la batería del vehículo y guardarla en una habitación sin congelamiento de manera que no se congele ni se dañe.

Carga de batería con equipo con conexión a tierra

Advertencia

No cargue una batería congelada ya que podría explotar. Incluso si la batería se ha descongelado, el ácido de la batería aún puede derramarse y provocar daños por corrosión. La batería congelada debe reemplazarse y desecharse adecuadamente.

Apague el interruptor de ignición y todos los aparatos eléctricos antes de cargar.

Si el vehículo ha estado almacenado durante un período de tiempo prolongado, y no se puede arrancar debido a la falta de carga de la batería

(voltaje terminal general ≤ 12 V), se tiene que retirar la batería del vehículo y cargarse con equipo conectado a tierra (operando de acuerdo con las instrucciones del fabricante del dispositivo de carga).

Cuando se carga con una corriente baja (tal como con un dispositivo de carga pequeño), generalmente no es necesario quitar los cables de conexión de la batería. Pero tiene que prestar atención a las instrucciones provistas por el fabricante del equipo de carga.

Antes de la carga rápida, es decir, antes de la carga de alta corriente, usted tiene que retirar dos cables de conexión.

Nota

Preste atención a las advertencias e instrucciones para la batería antes de trabajar en ésta. Durante la carga, el suministro de energía del dispositivo de carga se puede encender únicamente después de que se sujete el porta-electrodo del dispositivo de carga al electrodo de la batería como se especifica. Después de cargar, primero apague el dispositivo de carga, desenchufe el cable de energía y, luego retire el porta-electrodo del dispositivo de carga de la batería.

Advertencia

- No utilice cerillos ni llamas cerca de la batería de un vehículo. Si necesita más luz, use una linterna.
- Al trabajar cerca de la batería de un vehículo, protéjase los ojos con lentes adecuados.
- Si accidentalmente el ácido de la batería entra en contacto con los ojos o la piel, enjuáguelos con agua y busque ayuda médica de inmediato.
- Mantenga a los niños alejados de las baterías para vehículos.

Advertencia

La carga rápida de la batería es peligrosa y sólo debe realizarla su distribuidor de servicio, ya que requiere un equipo de carga especializado y conocimientos.

Precaución

Reemplace la batería del vehículo si está congelada o alguna vez estuvo congelada. La caja de la batería puede agrietarse debido a las bajas temperaturas. Esto puede resultar en una fuga de ácido de la batería que puede dañar el vehículo.

Desinstalación de batería

Apague el interruptor de ignición y todos los dispositivos eléctricos antes de retirar la batería. Para retirar la batería, primero retire el cable negativo y luego el cable positivo. Y a continuación, retire el tornillo en el soporte de montaje de la batería para retirar la batería.

Reemplazo de la batería

La batería instalada en su vehículo se diseñó de acuerdo con la posición de montaje adecuada. Si se va a reemplazar la batería, la batería nueva debe tener el mismo voltaje (12 V), forma de la estructura y marca de seguridad que la original. La intensidad y la capacidad de la corriente deben coincidir con la de la batería original. Su distribuidor de servicio puede proporcionarle una batería genuina.

Tenga en cuenta que el interruptor de ignición y el aparato eléctrico tienen que haber sido apagados al instalar la batería.

Nota

Con respecto a la eliminación de la batería antigua, es mejor que su distribuidor de servicio la reemplace. Además, la batería contiene ácido sulfúrico y plomo, por lo que no se puede tratar como basura doméstica.

Instalación de la batería

Antes de instalar la batería, por favor apague el interruptor de ignición y apague todos los dispositivos eléctricos. Ubique la batería en la posición que se desea y fijela con el soporte de la batería. Cuando conecte la batería, por favor fije el cable positivo antes que el cable negativo.

Coloque la batería en la posición de montaje y asegúrela con el soporte de la batería.

Asegure el cable positivo, después el negativo, y luego energice la batería.

Precaución

Para evitar descargar completamente la batería, apague el interruptor de ignición cuando el motor esté detenido.

Interruptor maestro de energía

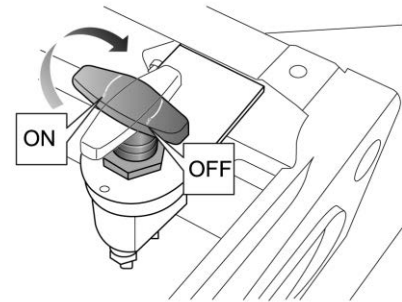

El interruptor maestro de energía es un interruptor mecánico de corte de energía que desconecta la batería de todos los circuitos. Si no se va a utilizar el vehículo durante mucho tiempo, desconecte la batería empleando el interruptor maestro de energía. No se recomienda desconectar la batería utilizando el interruptor maestro de energía cuando se arranca el motor.

Antes de conducir, abra la puerta, mueva el asiento del conductor hacia delante y gire el interruptor maestro de energía en sentido de las manecillas del reloj desde la posición de apagado vertical hasta el soporte, a la

posición paralela al soporte. En este momento, se enciende el suministro de energía maestro del vehículo.

Filtro de combustible diesel

Drenar el Filtro de combustible

Si la "luz de advertencia de nivel de agua del filtro de combustible (amarilla)" en el grupo de instrumentos se ilumina mientras conduce, por favor, estacione el vehículo en un lugar seguro, apague el motor y drene el agua.



Advertencia

Asegúrese de usar guantes adecuados para proteger las manos de diesel.

Drene el agua de acuerdo con los siguientes pasos:

1. Apague el interruptor de ignición.

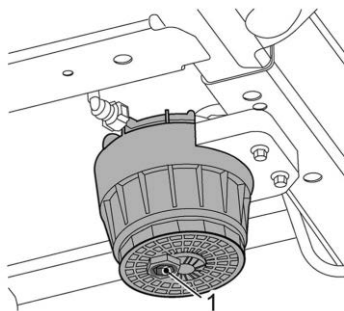

2. Coloque un contenedor adecuado debajo del tornillo de dren del filtro de combustible y desatornille el tornillo (1) con una herramienta adecuada.
3. Si fluye fuera diesel limpio, vuelva a apretar el tornillo de dren (1), con el par de apriete de 2 a 2.5 N•m.
4. Arranque el motor. La luz de advertencia de nivel de agua del filtro de combustible (amarilla) deberá apagarse después de aproximadamente 2 segundos. Revise el filtro respecto a fuga de combustible.

Nota

No vierta combustible diesel en el sistema de alcantarillado doméstico o público. Por favor, utilice equipo de tratamiento de desechos aprobado localmente.

Cambio de la pluma limpiaparabrisas

Revisión

Revise el borde de las hojas del limpiaparabrisas en busca de asperezas o daños, y verifique si el hule de las hojas está seguro de arriba a abajo.

Nota

Si hay grasa u otras impurezas en las hojas de hule, puede hacer que el limpiaparabrisas no funcione correctamente y dañar el parabrisas.

Cambio

Cambio

1. Asegúrese de que el cofre del compartimiento delantero esté cerrado.
2. Levante el brazo del limpiaparabrisas del parabrisas, a continuación mantenga la plumilla y el brazo en un ángulo recto.

3. Coloque una toalla para evitar que el limpiador rebote de regreso y rompa la ventana. Sostenga los sujetadores en ambos lados con la mano, gire la plumilla del limpiador y sáquela.

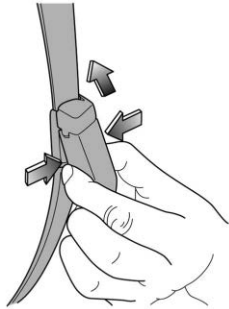

4. Tome la plumilla nueva, insértela diagonalmente en la ranura de tarjeta, pellizcando los sujetadores en ambos lados y, empújela dentro de la ranura de tarjeta.

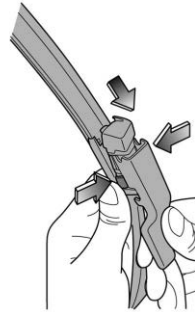

Mantenimiento

Lávelo con detergente neutro o de alta calidad y límpielo con una tela suave seca libre de pelusa.

Boquillas de lavador

Ajuste y limpie la boquilla de lavado delantera

Asegúrese que se haya llenado el depósito del lavador antes de ajustar y limpiar la boquilla. Si la boquilla está bloqueada, límpiela cuidadosamente con una línea fina o una aguja.

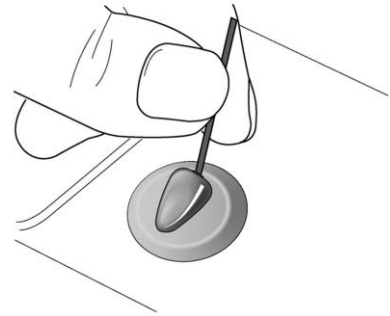

La orientación de las boquillas de lavado se ha configurado de fábrica, por lo que generalmente no es necesario realizar ajustes. Si es necesario un ajuste, inserte con cuidado una aguja fina en el orificio de la boquilla para reposicionar la boquilla, de modo que la boquilla se dirija hacia el centro del parabrisas.

Reemplazo de focos

Antes de reemplazar cualquier foco, apague el interruptor de ignición y los interruptores de iluminación para evitar cualquier posible cortocircuito. Al retirar o instalar el foco, no toque el foco con las manos. Si lo toca, limpie la huella de la mano con un paño o alcohol.

Precaución

El foco de repuesto debe ser idéntico al foco original en tipo y especificación.

Especificación de foco

| Foco | Especificación |
|---------------------------|----------------|
| Luz de reversa | W16W |
| Faros antiniebla traseros | P21W |

Sistema eléctrico

Fusibles

Los fusibles de este vehículo se encuentran en la caja de fusibles del compartimiento del conductor, en la caja de fusibles del compartimiento delantero y en la caja de fusibles de la batería respectivamente.



Advertencia

Los líquidos que se encuentren en el ambiente, así como los derrames y/o herramientas colocadas sobre el centro eléctrico que está debajo del cofre o que se usen en este centro mientras la tapa esté fuera de su lugar pueden representar un riesgo de descarga eléctrica o quemaduras

(Continúa)

Advertencia (Continúa)

para cualquier persona que esté cerca. Estas condiciones también pueden causar daños a los componentes eléctricos del vehículo. Mantenga los líquidos y las herramientas alejados del centro eléctrico que se encuentra debajo del cofre mientras la cubierta no esté en su sitio.

Nota

El contenido de la lista de especificación de fusibles de acuerdo con la configuración del vehículo y el estado técnico se actualizarán constantemente, por favor, consulte el estado real de su vehículo.

Reemplazo de fusible



Advertencia

Siempre use fusibles especificados para el vehículo. El uso de fusibles con una clasificación diferente a la especificada, o el uso de alambre o papel de aluminio, etc., podría provocar un incendio o daños.

Si los fusibles nuevos se funden de inmediato y se desconoce la causa, comuníquese con su distribuidor.

No revise ni reemplace los fusibles cuando el interruptor de arranque esté en la posición ON. Hacerlo puede provocar un accidente.

Cuando revise los fusibles, asegúrese de estacionar el vehículo en un terreno plano y nivelado y coloque calzas en las ruedas.

Antes de intentar reemplazar el fusible, el interruptor de ignición y todos los dispositivos eléctricos se deberán apagar.

Jale el fusible hacia fuera con el extractor provisto en la caja de fusibles para retirar el fusible.

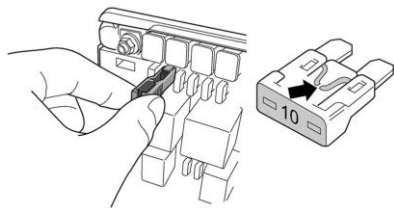

Determine si el fusible está fundido de acuerdo con los cables dentro del fusible (como lo indica la flecha).

Nota

La falla repetida con el mismo fusible es una indicación de falla del circuito. Comuníquese con el distribuidor de servicio lo antes posible.

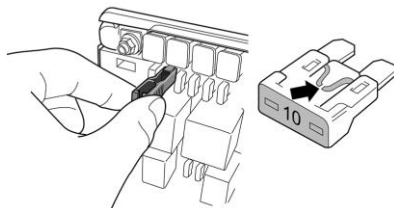

Precaución

Los cambios no autorizados al sistema eléctrico del vehículo anularán la garantía del vehículo.

Bloque de fusibles del compartimiento del motor

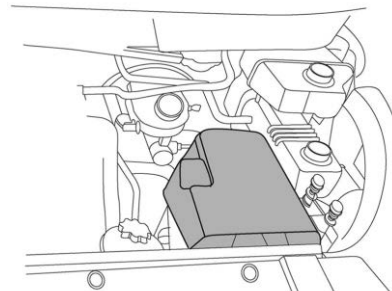

La caja de fusibles del compartimiento bajo el cofre se encuentra a la derecha de la pared del compartimiento en la parte inferior del cofre y detrás del faro derecho (visto desde la parte frontal del vehículo).

⚠ Advertencia

Los líquidos que se encuentren en el ambiente, así como los derrames y/o herramientas colocadas sobre el centro

(Continúa)

Advertencia (Continúa)

eléctrico que está debajo del cofre o que se usen en este centro mientras la tapa esté fuera de su lugar pueden representar un riesgo de descarga eléctrica o quemaduras para cualquier persona que esté cerca. Estas condiciones también pueden causar daños a los componentes eléctricos del vehículo. Mantenga los líquidos y las herramientas alejados del centro eléctrico que se encuentra debajo del cofre mientras la cubierta no esté en su sitio.

Se puede acceder al fusible simplemente quitando la cubierta de la caja de fusibles del compartimiento bajo el cofre. Los fusibles en la caja de fusibles del compartimiento bajo el cofre se pueden identificar mediante la etiqueta impresa en la parte posterior de la cubierta de la caja de fusibles.

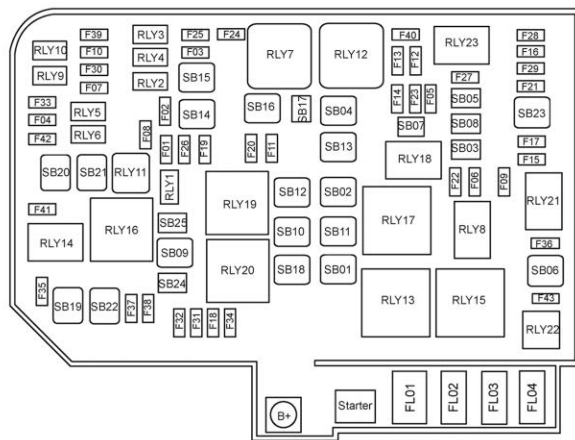

| Fusible | Especificación | Función |
|---------|----------------|------------------------------|
| FLO1 | 250A | Alternador |
| FLO2 | 100A | Dirección asistida eléctrica |
| FLO3 | 80A | Reservado |
| FLO4 | 80A | Reservado |

| Fusible | Especificación | Función |
|---------|----------------|--|
| SB01 | 60A | Ventilador de enfriamiento 1/2 |
| SB02 | 50A | Ventilador de enfriamiento 3 |
| SB03 | 30A | Descongelamiento trasero |
| SB04 | 40A | Grupo de instrumentos/Sistema de entretenimiento CDCD |
| SB05 | 30A | Suministro de energía de IGN |
| SB06 | 40A | Suministro de energía de ACC |
| SB07 | 30A | Reservado |
| SB08 | 30A | Pedal eléctrico (si está equipado) |
| SB09 | 40A | ESP/válvula de ESP |
| SB10 | 40A | HCU (si está equipada) |
| SB11 | 60A | ESP/motor de ESP |
| SB12 | 40A | Ventilador delantero |
| SB13 | 60A | Bujía |
| SB14 | 30A | Puerta deslizable eléctrica lateral derecha (si está equipada) |
| SB15 | 30A | Luces exteriores 1&2 (si están equipadas) |

| Fusible | Especificación | Función |
|---------|----------------|--|
| SB16 | 30A | Luces exteriores 3&4 (si están equipadas) |
| SB17 | 30A | Motor de arranque |
| SB18 | 40A | Soplador trasero |
| SB19 | 50A | Suspensión neumática (si está equipada) |
| SB20 | 30A | Reservado |
| SB21 | 40A | Calefacción de parabrisas 1 (si está equipada) |
| SB22 | 40A | Calefacción de parabrisas 2 (si está equipada) |
| SB23 | 30A | Reservado |
| SB24 | 15A | Calefacción de asiento (si está equipada) |
| SB25 | 30A | Suspensión neumática (si está equipada) |
| F01 | 10A | Compresor de aire acondicionado |
| F02 | 15A | Claxon |
| F03 | 15A | Reservado |
| F04 | 30A | Limpiador delantero |

| Fusible | Especificación | Función |
|---------|----------------|--|
| F05 | 10A | Suministro de energía de relevador principal 4 (Bujía incandescente/HCU) |
| F06 | 30A | Calentamiento de combustible |
| F07 | 10A | Reservado |
| F08 | 15A | Transmisión automática (si está equipada) |
| F09 | 15A | Suministro de energía de SCR (si está equipado) |
| F10 | 7.5A | Reservado |
| F11 | 30A | Reservado |
| F12 | 10A | Suministro de energía de relevador principal 1 (EMS) |
| F13 | 15A | Suministro de energía de relevador principal 3/Bomba de agua |
| F14 | 20A | Suministro de energía de relevador principal 2 (EMS) |
| F15 | 10A | EMS |
| F16 | 5A | EMS KL15 |
| F17 | 25A | Reservado |
| F18 | 30A | Caja de fusibles de compartimento delantero/Aire acondicionado/ OBD |

| Fusible | Especificación | Función |
|---------|----------------|---|
| F19 | 30A | Módulo 1 del remolque |
| F20 | 30A | Módulo 2 del remolque |
| F21 | 5A | ESP/EPS/SAS KL15 |
| F22 | 25A | Bomba de combustible |
| F23 | 20A | Sensor de partículas de materia particulada/Nitrógeno oxígeno |
| F24 | 10A | Retroalimentación de motor de arranque (si está equipado) |
| F25 | 20A | Calentador de estacionamiento |
| F26 | 10A | Lavado delantero |
| F27 | 10A | Interruptor de freno |
| F28 | 5A | Radar/Calefacción de asiento KL15 |
| F29 | 5A | Transmisión automática KL15 |
| F30 | 15A | Reservado |
| F31 | 25A | Ventana eléctrica del lado del conductor |
| F32 | 25A | Ventana eléctrica del lado del pasajero |
| F33 | 10A | Seguro de protección de niños |

| Fusible | Especificación | Función |
|---------|----------------|---|
| F34 | 30A | Suministro de energía de bloqueo de puerta (si está equipado) |
| F35 | 20A | Reservado |
| F36 | 25A | Enganche para remolque (si está equipado) |
| F37 | 30A | Reservado |
| F38 | 30A | Reservado |
| F39 | 30A | Reservado |
| F40 | 30A | PTC2 (si está equipado) |
| F41 | 30A | PTC1 (si está equipado) |
| F42 | 10A | Reservado |
| F43 | 15A | Reservado |
| RLY1 | / | Relevador de compresor de aire acondicionado |
| RLY2 | / | Relevador de claxon |
| RLY3 | / | Reservado |
| RLY4 | / | Reservado |
| RLY5 | / | Relevador de limpiador delantero |

| Fusible | Especificación | Función |
|---------|----------------|---|
| RLY6 | / | Relevador de alta/baja velocidad del limpiador delantero |
| RLY7 | / | Relevador de motor de arranque |
| RLY8 | / | Relevador de calentamiento de combustible |
| RLY9 | / | Reservado |
| RLY10 | / | Reservado |
| RLY11 | / | Reservado |
| RLY12 | / | Relevador principal |
| RLY13 | / | Relevador de velocidad baja del ventilador principal y auxiliar |
| RLY14 | / | Relevador de PTC1 (si está equipado) |
| RLY15 | / | Relevador de velocidad alta del ventilador principal |
| RLY16 | / | Relevador de calefacción de parabrisas delantero 1 (si está equipado) |
| RLY17 | / | Relevador de velocidad alta del ventilador auxiliar |
| RLY18 | / | Relevador de bomba de combustible |
| RLY19 | / | Relevador de ventilador delantero |
| RLY20 | / | Relevador de ventilador de calefactor trasero |

| Fusible | Especificación | Función |
|---------|----------------|--------------------------------------|
| RLY21 | / | Relevador de SCR (si está equipado) |
| RLY22 | / | Reservado |
| RLY23 | / | Relevador de PTC2 (si está equipado) |

Bloque de fusibles del tablero de instrumentos

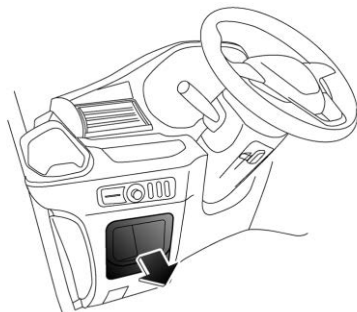

La caja de fusibles del compartimiento del conductor se ubica en la parte inferior izquierda del volante. Se puede acceder al fusible simplemente quitando la cubierta de la caja de fusibles del compartimiento del conductor.

Los fusibles en la caja de fusibles del compartimiento del conductor se pueden identificar mediante la etiqueta en la parte posterior de la cubierta del bloque de fusibles.

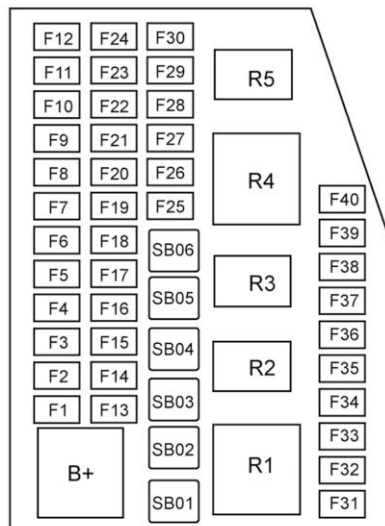

| Fusible | Especificación | Función |
|---------|----------------|--|
| F01 | 15A | ACC tipo C (si está equipado) |
| F02 | 15A | ACC tipo C (si está equipado) |
| F03 | 10A | Interruptor de ventana eléctrica/retroalimentación de relevador de IBDU ACC/ vista de entorno 360 ECU ACC |
| F04 | 15A | ACC de encendedor de cigarrillos |
| F05 | 10A | Enganche para remolque KL15 (si está equipado) |
| F06 | 15A | Calefacción del volante de dirección KL15 (si está equipado) |
| F07 | 10A | Retroalimentación de negativo de ventilador delantero |
| F08 | 15A | ACC de suministro de energía de 12V trasero (si está equipado) |
| F09 | 10A | Grabador de vídeo de conducción/ETC/DMS/retroalimentación de IBDU IG1/ FVCM/MCU KL15 |
| F10 | 10A | HCM/PTC trasero/Tablero de control de AC delantero KL15 |
| F11 | 10A | ESCL KL15 (si está equipado) |
| F12 | 10A | ACU KL15 |
| F13 | 10A | OBD KL30 |

| Fusible | Especificación | Función |
|---------|----------------|--|
| F14 | / | Reservado |
| F15 | 10A | HCM/Sensor de lluvia/PTC delantero KL30 |
| F16 | 10A | FVCM/LCA/Pantalla/Interruptor de ATS KL30 |
| F17 | 15A | ESCL KL30 (si está equipado) |
| F18 | / | Reservado |
| F19 | 10A | Tablero de control de aire acondicionado delantero/enlace de datos/Grabador de vídeo de conducción/ETC/360/Puerta corrediza eléctrica KL30 |
| F20 | / | Reservado |
| F21 | 30A | IBDU suministro de energía de bloqueo de puerta KL30 |
| F22 | 20A | IBDU suministro de energía de luz exterior 1 KL30 |
| F23 | 10A | ACU KL30 |
| F24 | / | Reservado |
| F25 | / | Reservado |
| F26 | / | Reservado |
| F27 | / | Reservado |

| Fusible | Especificación | Función |
|---------|----------------|--|
| F28 | / | Reservado |
| F29 | / | Reservado |
| F30 | 15A | IBDU suministro de energía de luz exterior 2 KL30 |
| F31 | 10A | Motor de ajuste de faro/Espejo retrovisor e interruptor de ajuste de faro/ Interruptor de combinación/Interruptor de EPB KL15 |
| F32 | 10A | IPK/ICGM/FICM/SAS KL15 |
| F33 | 20A | FICM KL30 |
| F34 | 10A | ICGM KL30 |
| F35 | 10A | IPK/pantalla KL30 |
| F36 | 15A | TCU KL30 (si está equipado) |
| F37 | / | Reservado |
| F38 | / | Reservado |
| F39 | 5A | ACC tipo C de IP |
| F40 | 10A | Calefacción del espejo retrovisor exterior |
| SB01 | / | Reservado |

| Fusible | Especificación | Función |
|---------|----------------|---|
| SB02 | / | Reservado |
| SB03 | / | Reservado |
| SB04 | / | Reservado |
| SB05 | / | Reservado |
| SB06 | 30A | IBDU suministro de Energía de luz exterior 3&4 KL30 |
| R1 | / | Reservado |
| R2 | 35A | Relevador de descongelamiento trasero (si está equipado) |
| R3 | 35A | Relevador de ACC |
| R4 | 40A | Relevador de calefacción de parabrisas delantero (si está equipado) |
| R5 | 35A | Relevador de IG |

Herramientas del vehículo

Herramientas

Herramientas del vehículo

Las herramientas se colocan en la caja de almacenamiento en el escalón delantero derecho del vehículo.

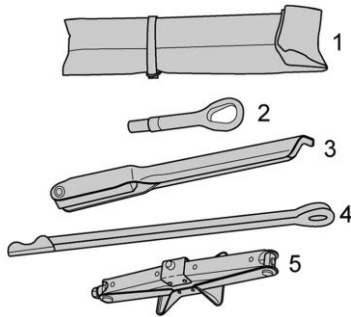

1. Paquete de herramientas del conductor
2. Gancho de remolque delantero
3. Llave de tuercas de rueda
4. Poste giratorio auxiliar del gato
5. Gato

Ruedas y llantas

Llantas

Advertencia

- Las llantas que no han recibido buen mantenimiento o que se usan incorrectamente son peligrosas.
- La sobrecarga de las llantas puede provocar sobrecalentamiento, como resultado de una flexión excesiva. Podría reventarse una llanta y ocasionar un choque grave.
- Las llantas infladas a menor presión que la indicada representan el mismo peligro que las llantas sobrecargadas. La colisión resultante podría causar lesiones severas. Revise periódicamente todas las llantas, para mantener la presión recomendada. La presión de las llantas debe revisarse con las llantas frías.

(Continúa)

Advertencia (Continúa)

- Es más probable que las llantas infladas excesivamente se ponchen o se rompan debido a un impacto repentino, como al caer en un bache. Mantenga las llantas a la presión recomendada.
- Las llantas gastadas o viejas pueden provocar una colisión. Si el dibujo está muy gastado, replácelas.
- Reemplace las llantas que hayan sufrido daños por impacto con baches, aceras, etc.
- Las llanta reparadas de manera incorrecta pueden provocar una colisión. Solamente el distribuidor o un centro autorizado de servicio para llantas deben reparar, reemplazar, desmontar y montar las llantas.
- No gire las ruedas a más de 56 km/h (35 mph) sobre superficies resbalosas tales como nieve, lodo, hielo, etc. El giro excesivo puede causar que las llantas exploten.

La presión de inflado incorrecta de las llantas o el desequilibrio entre la rueda y el ensamble de llanta pueden afectar gravemente la estabilidad del vehículo, especialmente durante la conducción con cargas elevadas o a alta velocidad. El inflado insuficiente aumentará la resistencia a la rodadura, aumentará el consumo de combustible y acelerará el desgaste de las llantas, lo que provocará daños en las llantas, e incluso un accidente.

Asegúrese de considerar la situación de las llantas durante la conducción. Las causas comunes de fallas en las llantas incluyen:

- Golpes con la acera.
- Conducción sobre baches profundos.
- Inflado insuficiente de las llantas o sobrecarga de presión durante la conducción. El error de alineación de las ruedas puede provocar un desgaste desigual de la banda de rodadura.

Llantas para invierno



Advertencia

La velocidad del vehículo no debe exceder la velocidad máxima permitida por las llantas de invierno instaladas. Los accidentes son muy probables cuando la velocidad del vehículo excede la velocidad máxima permitida de las llantas de invierno debido a una pérdida repentina de presión de las llantas, separaciones del dibujo o incluso explosiones de la llanta.

Las llantas de invierno no evitan accidentes si no conduce con seguridad. Ajuste siempre la velocidad del vehículo de acuerdo con el clima actual, el camino y las condiciones del tráfico, y conduzca a una velocidad segura.

Las llantas de invierno pueden mejorar la estabilidad de manejo y el desempeño de frenado del vehículo durante su conducción en un entorno de baja temperatura o en un camino con hielo. Se recomienda cambiar las llantas a tipo de invierno cuando la temperatura descienda por debajo de 7 °C.

Las llantas de invierno pueden mejorar significativamente la estabilidad de manejo y el desempeño de frenado del vehículo durante las condiciones del camino en temporada invernal. El desempeño de la propiedad antideslizante de las llantas no diseñadas para invierno es relativamente deficiente en entornos de baja temperatura o en caminos helados debido a su estructura, es decir, ancho de la llanta, composición de hule, tipos de patrón de dibujo.

Se recomiendan llantas de invierno del mismo tamaño e índice de carga que las originales.

Instale llantas de invierno en las cuatro ruedas.

La propiedad antideslizante de la banda de rodadura de la llanta de invierno se debilitará significativamente cuando la profundidad de la banda de rodadura alcance los 4 mm.

La velocidad máxima del vehículo permitida por la llanta de invierno está sujeta al código de velocidad de la llanta.

| Código de velocidad | Velocidad máxima (km/h) |
|---------------------|-------------------------|
| C | 60 |
| D | 65 |
| E | 70 |
| F | 80 |
| G | 90 |
| J | 100 |
| K | 110 |
| L | 120 |
| M | 130 |
| N | 140 |
| P | 150 |
| Q | 160 |
| R | 170 |
| S | 180 |

| Código de velocidad | Velocidad máxima (km/h) |
|---------------------|-------------------------|
| T | 190 |
| H | 210 |
| V | 240 |
| W | 270 |
| Y | 300 |

Cuando la temperatura supera los 7°C, se recomienda reemplazar las llantas por llantas no sean para invierno.

Presión de llantas



Advertencia

- Las llantas que no han recibido buen mantenimiento o que se usan incorrectamente son peligrosas.

(Continúa)

Advertencia (Continúa)

- La sobrecarga de las llantas puede provocar sobrecalentamiento, como resultado de una flexión excesiva. Podría reventarse una llanta y ocasionar un choque grave.
- Las llantas infladas a menor presión que la indicada representan el mismo peligro que las llantas sobrecargadas. La colisión resultante podría causar lesiones severas. Revise periódicamente todas las llantas, para mantener la presión recomendada. La presión de las llantas debe revisarse con las llantas frías.
- Es más probable que las llantas infladas excesivamente se ponchen o se rompan debido a un impacto repentino, como al caer en un bache. Mantenga las llantas a la presión recomendada.
- Las llantas gastadas o viejas pueden provocar una colisión. Si el dibujo está muy gastado, replácelas.

(Continúa)

Advertencia (Continúa)

- Remplace las llantas que hayan sufrido daños por impacto con baches, aceras, etc.
- Las llanta reparadas de manera incorrecta pueden provocar una colisión. Solamente el distribuidor o un centro autorizado de servicio para llantas deben reparar, reemplazar, desmontar y montar las llantas.
- No gire las ruedas a más de 56 km/h (35 mph) sobre superficies resbalosas tales como nieve, lodo, hielo, etc. El giro excesivo puede causar que las llantas exploten.

Inspeccione frecuentemente las llantas y las paredes laterales por cualquier indicio de distorsión (protuberancias), cortes o desgaste. Las pelusas y otros objetos filosos se deben quitar con una herramienta de punta roma adecuada. Si se descuidan, pueden llegar a perforar la llanta.

Recuerde el desgaste de las llantas y las regulaciones de presión de inflado. Es responsabilidad del conductor asegurarse de que las llantas cumplan estos requisitos.

Revise las presiones de las llantas semanalmente, incluyendo la llanta de refacción, y si es necesario, ajuste de acuerdo con los requisitos de presión en la etiqueta de presión de las llantas en el pilar B. Este manual presenta la presión correcta de las llantas en condiciones frías, consulte "Rueda y llanta" en la sección de Datos del vehículo.

Se debe mantener la llanta de refacción en la presión más alta que se recomienda y ajustarse antes de su uso. La presión debe revisarse con un Indicador de presión de llantas preciso cuando la llanta esté fría en lugar de disminuir el valor bajo condición caliente, ya que la presión será mayor a la presión normal debido a la temperatura. Siempre vuelva a colocar las tapas de las válvulas para evitar el ingreso de suciedad en el mecanismo de la válvula. Se producirá una pérdida de presión natural con el tiempo; cualquier pérdida inusual de presión debe investigarse y rectificarse.

Nota

La presión especificada se aplica a una llanta fría, mientras que la presión de llanta caliente debería ser mayor.



Sistema de monitoreo de la presión de las llantas

El sistema de monitoreo de presión de llantas monitorea automáticamente las condiciones de las llantas en tiempo real, proporcionando una garantía de seguridad efectiva para conducir.



Cuando la presión de la llanta es insuficiente, demasiado alta, o la llanta fuga rápidamente o el sistema falla en el transcurso de conducir, la luz de advertencia (amarilla) del TPMS se enciende en el grupo de instrumentos, y la pantalla de instrumentos muestra la interfaz de la alarma correspondiente.

Profundidad de la rodada

Indicador de desgaste

Hay un indicador de desgaste en la banda de rodamiento para todas las llantas originales. Cuando la llanta se haya desgastado hasta que reste 1.6 mm de la banda de rodamiento, el indicador de desgaste aparecerá a través del ancho completo del patrón de la banda de rodamiento.

Una llanta debe reemplazarse inmediatamente cuando se vuelva visible cualquier parte del indicador de desgaste. Sin embargo, es de su interés observar que la seguridad y el desempeño de la llanta tienden a reducirse

antes de llegar al límite legal. Por ejemplo, las llantas muy gastadas aumentan el riesgo de hidroplaneo.

Rotación de la llanta

Revisar llanta y rotación

Para lograr un desgaste uniforme de las llantas, se recomienda revisar las llantas cada 5,000 km. Revise los parámetros de alineación de las ruedas debajo del peso en vacío del vehículo completo conforme se requiera.

Si se encuentra un desgaste irregular de las llantas, la posición de las llantas debe cambiarse y se deben hacer ajustes de alineación de las ruedas. Durante la rotación de la llanta, revise las llantas respecto al balance dinámico correcto

Durante la rotación de las llantas, revise si hay desgaste desigual y daño. El desgaste normal por lo general es causado por la presión incorrecta de las llantas, la alineación deficiente de las ruedas, el balanceo dinámico de la rueda, el frenado de emergencia o las vueltas. Revise el dibujo o el lado de la llanta respecto a daño o protuberancias.

Si se encuentra una de estas condiciones, debe reemplazar la llanta. Si hay tela o cable visible, la llanta también se debe reemplazar. Después de la rotación de llantas, ajuste la presión de inflado de las llantas delanteras y traseras, como se muestra en la etiqueta de presión de llantas ubicada en el vehículo. Verifique el apriete de los birlos.

Método de rotación de llantas

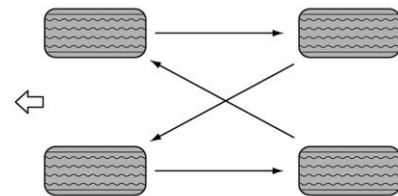

Diferentes tamaños de llantas y ruedas

Llantas

Advertencia

No utilice llantas y ruedas de diferentes tamaños y tipos de las instaladas originalmente en el vehículo. Puede afectar la seguridad y el desempeño del vehículo. Podría provocar fallas en el manejo o vuelcos y lesiones graves. Cuando reemplace las llantas, asegúrese de instalar las cuatro llantas y ruedas del mismo tamaño, tipo, banda de rodadura, marca y capacidad de carga. El uso de cualquier otro tamaño o tipo de llanta puede afectar seriamente la conducción, el manejo, la distancia al suelo, la distancia de frenado, la distancia entre la carrocería y la confiabilidad del velocímetro.

Revise periódicamente la llanta y su pared lateral para detectar cualquier indicio de distorsión (saliente), corte o desgaste. Retire

la grava y otros objetos filosos con una punta roma adecuada. Pueden perforar las llantas si los ignora.

Cadenas para llantas

Se recomienda montar cadenas para llantas en forma de S en las ruedas de tracción cuando el vehículo está a punto de conducirse en nieve.

Las cadenas para llantas pueden mejorar la tracción en el camino en invierno.

1. No todas las combinaciones entre ruedas y llantas son adecuadas para el montaje de cadenas de llantas. Asegúrese de seleccionar las dimensiones aprobadas de las llantas al montar cadenas para llantas.
2. Monte cadenas para llantas en las ruedas de tracción. Asegúrese de cumplir con las instrucciones de montaje proporcionadas por el fabricante de la cadena para llantas.

Conduzca a la velocidad máxima permitida por las cadenas para llantas, utilice sólo cuando el vehículo se conduce en nieve. Asegúrese de cumplir con los requisitos reglamentarios del país de residencia. Retire las cadenas para llantas inmediatamente cuando el camino esté libre de nieve.

Cambio de llanta

Gato

Ubicación

El gato y la herramienta del vehículo se colocan en la caja de almacenamiento en el escalón delantero derecho del vehículo.

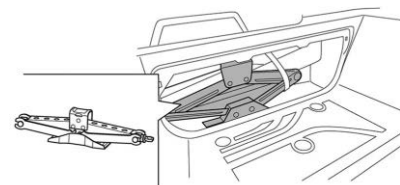

Advertencia

Este gato sólo es para reemplazar ruedas. Nunca lo utilice para otros.

Este gato es sólo para su vehículo y nunca lo utilice para otros modelos.

Llanta de refacción

Advertencia

Verifique periódicamente la presión de aire de la rueda de repuesto. El uso de una rueda de repuesto con una presión de llanta demasiado baja o demasiado alta afectará la estabilidad de la rueda, lo que puede causar daños permanentes a la llanta e incluso provocar un accidente grave.

La llanta de refacción está montada en la parte inferior trasera de la carrocería; la llave para tuercas de rueda y la barra de extensión de giro auxiliar para desmontaje de la llanta de repuesto en el juego de herramientas del vehículo se pueden utilizar para girar el tornillo del pilar del mecanismo de transmisión, soltando o apretando el cable de la llanta de repuesto para lograr la función de reemplazo de la llanta de repuesto.

Desinstalación de rueda de repuesto

1. Retire la herramienta del vehículo.

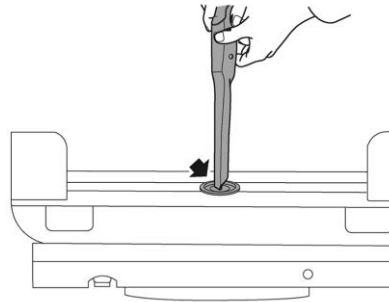

2. Libere la tapa del tornillo de la llanta de refacción con la llave para tuercas de rueda.

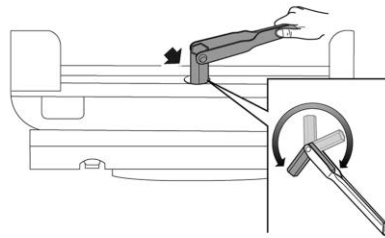

3. Baje la llanta de refacción.
 Inserte la llave de tuercas de rueda en el orificio de carga/descarga de la llanta de refacción, y gire la llave de tuercas de rueda en sentido contrario a las manecillas del reloj para bajar la llanta de refacción hasta que la llanta de refacción llegue al suelo.
4. Después de que la llanta de refacción llegue al suelo, continúe girando la llave de tuercas de rueda en sentido contrario a las manecillas del reloj y saque la llanta de refacción. Se prohíbe la rotación excesiva de la llave o, el dispositivo de la llanta de refacción se dañará.

Después de que se baje la llanta de refacción al suelo, el cable entra en estado de sin carga. Continúe girando la llave de tuercas de rueda en sentido contrario a las manecillas del reloj, y extraiga la llanta de refacción para tensar el cable cada 8 a 10 vueltas para evitar estancamiento del cable.

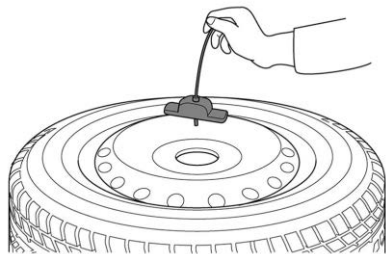

5. Retire la bandeja de la llanta de refacción.

Precaución

Asegúrese de levantar y apretar completamente la llanta de refacción después del reemplazo. Para los modelos de rueda de acero, la rueda que se reemplaza se puede colocar en la posición de la llanta de refacción. Debido a que la llanta tiene daño y se desinfló, podría no estar bien sujeta. Si la rueda que se reemplaza no se coloca de nuevo en la posición de llanta de refacción, y el cable se retrae

(Continúa)

Precaución (Continúa)

bajo condiciones sin carga, puede ser fácil que el cable se estanque en el siguiente uso, lo que llevará a la falla en bajar suavemente la llanta de refacción. Por lo tanto, es necesario tener una persona bajo el vehículo tirando de la llanta de refacción, para evitar estancamiento del cable. Para los modelos de rueda de aluminio, la llanta principal que se reemplaza no se puede volver a colocar de regreso en la posición de la llanta de refacción. Por favor, póngala temporalmente en el compartimiento y póngase en contacto con un distribuidor de servicio para la reparación de la llanta principal que se dañó.

Almacenamiento de rueda de repuesto

1. Coloque la llanta de refacción sobre el suelo, con la válvula de la llanta hacia arriba (tenga cuidado de no invertirla).
2. Coloque la llanta de refacción debajo de la parte trasera del vehículo, coloque la bandeja de la llanta de refacción en el centro del rin, y ajústela a la posición adecuada para hacer que se conecte firmemente a la llanta de refacción.

3. Gire la llave de tuercas de rueda en el sentido de las manecillas del reloj hasta que se escuche un sonido de clic, indicando que la llanta de refacción se instaló en su lugar.

Precaución

Después de colocar la rueda en el soporte de la rueda de repuesto, asegúrese que la rueda esté bien montada. Si la rueda está suelta, una vibración puede hacer que la rueda se caiga, lo que puede provocar un accidente grave.

4. Sujete la tapa del tornillo de la llanta de refacción.

Reemplazar la Llanta

Estacionar el vehículo



Advertencia

Cambiar una llanta puede resultar peligroso. El vehículo puede resbalarse del gato y voltearse o caer, causando lesiones o la muerte. No use el gato si su vehículo está estacionado en una

(Continúa)

Advertencia (Continúa)

superficie resbaladiza. Si las condiciones no son adecuadas para usar el gato, o si no se siente seguro de poder completar la tarea de manera segura, solicite ayuda.

Para usar el gato, busque un lugar sólido y nivelado para cambiar la llanta. Para ayudar a evitar que el vehículo se mueva:

1. Aplique firmemente el freno de estacionamiento. Asegúrese que las ruedas delanteras apunten hacia adelante.
2. Para vehículos equipados con transmisión manual cambie el vehículo a 1ra velocidad (plano o cuesta arriba) o R (Reversa) (cuesta abajo). Para vehículos equipados con transmisión manual, cambie el vehículo a P (estacionamiento).
3. Apague el motor y no lo encienda de nuevo mientras el vehículo esté levantado.

(Continúa)

Advertencia (Continúa)

4. Si su vehículo está estacionado en una vía pública, encienda la luz de advertencia de peligro y coloque un triángulo de advertencia.
5. No permita que los pasajeros permanezcan en el vehículo.
6. Coloque las cuñas de rueda adecuadas para sujetar las otras ruedas del vehículo.

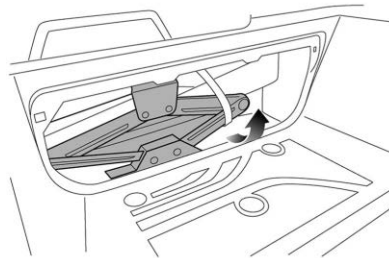
Sacar el Gato

Gire el interruptor giratorio del gato en la caja de almacenamiento en escalón delantero derecho del vehículo para bajar el gato a su posición más baja y sáquelo con el juego de herramientas del vehículo.

Colocación de gato**⚠ Advertencia**

Nunca se meta debajo de un vehículo que esté soportado por un gato. Ninguna persona debe colocar ninguna parte de su cuerpo debajo de un vehículo que esté soportado por un gato, ya que esto puede provocar lesiones graves o la muerte.

El gato sólo debe usarse en terreno nivelado y firme. Se recomienda calzar las ruedas del vehículo.

Utilice el gato sólo en el punto de gato especificado. La altura del vehículo levantado por el gato no debe exceder la altura requerida para reemplazar la rueda.

Antes de usar el gato, asegúrese que todos los ocupantes hayan salido del vehículo. Cuando el vehículo sea levantado por el

(Continúa)

Advertencia (Continúa)

gato, no permita que ninguna persona tenga ninguna parte de su cuerpo debajo del vehículo.

Coloque en los puntos de levantamiento cerca de la rueda que se va a reemplazar. Coloque el gato directamente sobre el suelo firme y nivelado debajo de los puntos de levantamiento, aplique la barra de extensión de giro auxiliar del gato y la llave de tuercas de rueda y gire hasta que la cabeza del gato entre en el punto de levantamiento.

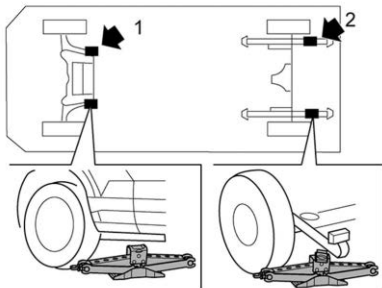

El punto de levantamiento para la rueda delantera está en la cabeza de perno del submarco y el brazo de giro (1).

Punto de levantamiento de la rueda trasera: con la cabeza del gato girada 45 grados, el punto de levantamiento está en el muelle de hojas (2).

Reemplazo de rueda de repuesto**⚠ Advertencia**

Mientras el vehículo esté levantado, no arranque el motor. No se pare debajo del vehículo elevado.

Antes de retirar la tuerca de la rueda, asegúrese que el vehículo esté estable y no se deslice ni se mueva.

Se requiere una llave dinamométrica para verificar con precisión el par de apriete de las tuercas de la rueda.

Verifique la presión de las llantas lo antes posible después de reemplazar la rueda.

Asegúrese de colocar la rueda, el gato y el juego de herramientas del vehículo reemplazados en la posición especificada. Si estos elementos se colocan al azar o de

(Continúa)

Advertencia (Continúa)

manera incorrecta, pueden moverse en caso de impacto o freno de emergencia, causando daños o lesiones personales.

1. Retire la rueda de repuesto. Consulte "Desmontaje de rueda de repuesto" en esta sección.
2. Verifique si el gato todavía está perpendicular al punto del gato; cambie la posición conforme sea necesario.
3. Afloje las tuercas que aseguran la rueda en sentido contrario a las manecillas del reloj con la llave de tuercas de rueda en el juego de herramientas del vehículo, y retire las tuercas que aseguran la rueda y la cubierta de moldura de la rueda.

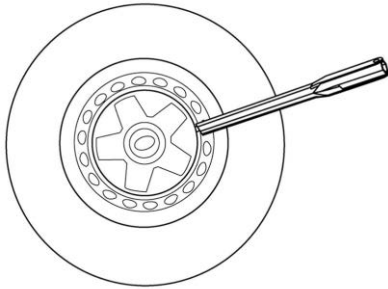
**Nota**

Antes de retirar las tuercas que aseguran la rueda, haga palanca hacia fuera en la cubierta de la moldura de la rueda con un extremo de la llave de tuercas de rueda.

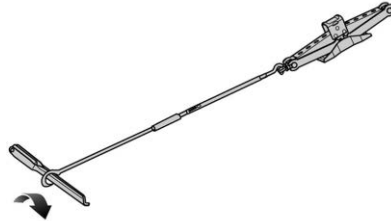

4. Eleve el vehículo con el gato. Instale la barra de extensión de giro auxiliar y gire la llave de tuercas de rueda en sentido de las manecillas del reloj hasta que la rueda que se va a reemplazar justo esté fuera del suelo.
5. Retire cuidadosamente la rueda.
6. Reemplácela con la rueda de repuesto y después apriete las tuercas de la rueda en el sentido de las manecillas del reloj.
7. Baje el vehículo y retire el gato.

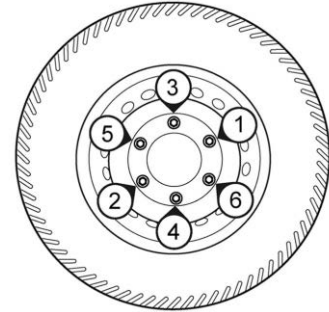

8. Apriete completamente las tuercas de fijación de la rueda en orden diagonal.
Apriete $180 \pm 18 \text{ N}\cdot\text{m}$
9. Instale la cubierta de la moldura de la rueda de la manera opuesta.
10. Guarde la rueda que reemplazó, la llave de tuercas de rueda, el gato y el juego de herramientas del vehículo.

Precaución

Asegúrese de levantar y apretar completamente la llanta de refacción después del reemplazo. Para los modelos de rueda de acero, la rueda que se reemplaza se puede colocar en la posición de la llanta de refacción. Debido a que la llanta tiene daño y se desinfló, podría no estar bien sujeta. Si la rueda que se reemplaza no se coloca de nuevo en la posición de llanta de refacción, y el cable se retrae bajo condiciones sin carga, puede ser fácil que el cable se estanque en el siguiente uso, lo que llevará a la falla en bajar suavemente la llanta de refacción. Por lo tanto, es necesario tener una persona bajo el vehículo tirando de la llanta de refacción, para evitar estancamiento del cable. Para los modelos de rueda de aluminio, la llanta principal que se reemplaza no se puede volver a colocar de regreso en la posición de la llanta de refacción. Por favor, póngala temporalmente en el compartimiento y póngase en contacto con un distribuidor de servicio para la reparación de la llanta principal que se dañó.

Arranque con cables pasacorriente**Desconexión de la batería****⚠ Advertencia**

Use guantes y gafas protectoras cuando trabaje con la batería del vehículo. No utilice fuego abierto, no genere chispas ni fume en el área cercana a la batería, ya que puede resultar gravemente herido y el vehículo puede resultar dañado.

La batería se ubica debajo del asiento del conductor.

Para desconectar la batería, asegúrese de desconectar primero la terminal de conexión a tierra negativa (-) y después la positiva (+).

Al conectar la batería, instale y apriete el cable positivo (+) primero y después el cable negativo (-). Cubra las terminales con vaselina.

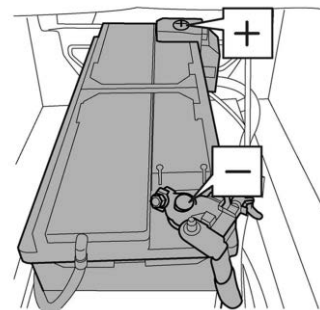
**⚠ Peligro**

Siga las precauciones indicadas en las instrucciones de arranque con cables pasacorriente cuando trabaje con la batería o cerca de ella. Las lesiones personales (especialmente en los ojos) o daños a la propiedad pueden resultar a partir de la explosión de la batería, el líquido de la batería o quemaduras eléctricas (cortocircuitos).

(Continúa)

Peligro (Continúa)

Si el líquido de la batería entra en contacto con los ojos, lávelos inmediatamente con abundante agua y continúe lavando durante por lo menos 5 minutos. Después de esto, debe buscar asistencia médica.

Cuando utilice herramientas u otros objetos metálicos cerca de la batería, tenga cuidado de evitar que entren en contacto con la terminal positiva. Ya que el vehículo en sí mismo conducirá la electricidad, cualquier contacto de este tipo puede provocar un cortocircuito y una descarga eléctrica muy peligrosa.

La batería de un vehículo genera gas hidrógeno extremadamente inflamable. Por esta razón, las operaciones que produzcan chispas o requieran el uso de una llama abierta nunca deben realizarse cerca de la batería de un vehículo. El incumplimiento de esta precaución puede provocar una explosión si el gas hidrógeno se enciende. Siempre que limpie el líquido de la batería, debe utilizar una tela húmeda.

(Continúa)

Peligro (Continúa)

Las baterías producen gases explosivos, contienen ácido corrosivo y suministran niveles de corriente eléctrica lo suficientemente altos como para causar quemaduras. Por lo tanto, para reducir el riesgo de lesiones personales al trabajar cerca de una batería:

- Proteja siempre sus ojos y evite inclinarse sobre una batería siempre que sea posible.
- No exponga una batería a llamas abiertas o a chispas.
- No permita que el ácido de la batería tenga contacto con los ojos o la piel. Lave cualquier área de contacto con agua de inmediato y minuciosamente, y busque ayuda médica.
- Siga cada paso de las instrucciones de arranque con cables pasacorrente.

Siempre detenga el motor cuando se vaya a revisar la batería.

(Continúa)

Peligro (Continúa)

Se utiliza ácido sulfúrico diluido como líquido de batería. Se debe tener especial cuidado para asegurarse que este líquido no entre en contacto con la piel, la ropa o las superficies metálicas.

Al desconectar los cables de las terminales, comience con la terminal negativa. Al conectarlas, la terminal negativa debe volver a conectarse en último lugar.

Usted y otros podrían resultar lesionados seriamente.

Precaución

Antes de desconectar la batería, siempre apague el motor de impulso y todos los aparatos eléctricos durante más de 2 minutos. Al desconectar, nunca permita que la terminal entre en contacto con las partes metálicas de la carrocería del vehículo. De otra manera, un corto circuito puede provocar chispa eléctrica.

(Continúa)

Precaución (Continúa)

El sistema eléctrico se puede dañar si se conectan la terminal positiva y la negativa de manera inversa.

Arranque con cables **Advertencia**

Por seguridad y protección del vehículo, no empuje el vehículo para arrancar.

Nunca remolque el vehículo para arrancar ya que una jalón cuando el motor arranca podría causar una colisión con el vehículo remolcador.

Además, este vehículo tiene una batería de 12 voltios, un sistema de arranque de 12 voltios y un sistema eléctrico de tierra negativo; asegúrese que el vehículo o equipo utilizado para arrancar el motor sea también de 12 voltios. El uso de cualquier otro sistema puede dañar los componentes eléctricos del vehículo.

(Continúa)

Advertencia (Continúa)

Bajo ninguna circunstancia deben ponerse en contacto las terminales positiva y negativa de la batería.

Al conectar los cables, bajo ninguna circunstancia se debe permitir que los sujetadores se toquen entre sí.

No desconecte una terminal de la batería con el motor en operación. Podría provocar una falla en el sistema eléctrico.

Usted y otros podrían resultar lesionados seriamente.

 **Advertencia**

Siempre revise los cables pasacorriente antes de usar. Los cables pasacorriente con el aislamiento suelto o faltante podría choque o causar daños al vehículo. No use cables pasacorriente que parecen dañados.

Puente

- Acerque dos vehículos lo suficientemente.
- Apague el motor y apague todos los equipos eléctricos.

- Conecte las terminales positivas (+) de ambas baterías con un cable de puente rojo.
- Conecte un cable de puente negro entre la terminal negativa (-) de la batería del suministro de energía y el punto de conexión a tierra (no la terminal negativa) de la batería que se va a cargar.
- Asegúrese que todos los dispositivos de conexión entren en contacto bien.
- Revise que el aislamiento de los cables de paso de corriente no esté flojo ni tenga partes faltantes.
- Verifique si los cables de puente entran en contacto con partes móviles cuando arranca el motor.
- Verifique si las manijas del freno de estacionamiento de ambos vehículos se han activado y si la palanca de cambios está en Neutral.

Arranque

Arranque el vehículo con la batería del suministro de energía y déjelo en marcha en vacío durante varios minutos.

- Arranque el vehículo con la batería que necesita cargar.

- Permita que el motor funcione en marcha en vacío durante más de dos minutos después de arrancar.

Nota

Si no arranca después de varios intentos, es probable que el vehículo necesite servicio.

Desconexión

- Apague el motor del vehículo donante.
- Asegúrese que las terminales del cable no entren en contacto entre sí y que no entren en contacto con ninguna parte móvil del motor durante la desconexión.
- Retire los cables pasacorriente. El orden de desinstalación del cable es el inverso del orden de conexión.

Nota

Antes de retirar el cable puente, nunca encienda ningún dispositivo eléctrico del vehículo que arrancó. Los motores que se controlan electrónicamente no permiten el arranque por tracción.

Remolque del vehículo

Al remolcar un vehículo o hacer que un vehículo sea remolcado, asegúrese de observar las normativas nacionales pertinentes sobre el remolque de vehículos.

Argolla de remolque

Argolla de remolque delantera

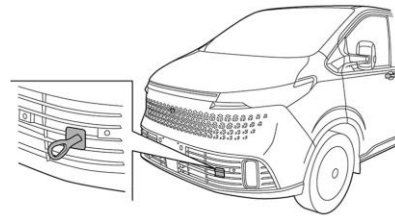

La argolla de remolque delantera está ubicada en la parte inferior de la defensa delantera.

Si este vehículo se remolca desde el frente, primero retire la cubierta de la moldura de plástico en el gancho de remolque delantero, y después apriete el gancho de remolque al

lado izquierdo de la defensa delantera. Este gancho de remolque se coloca en el juego de herramientas del vehículo.

Argolla de remolque trasero

Precaución

El peso máximo de una carga que puede remolcar la argolla de remolque delantera es el 50% del peso bruto del vehículo (GVW) de este vehículo. No remolque una carga con un peso superior a este valor.

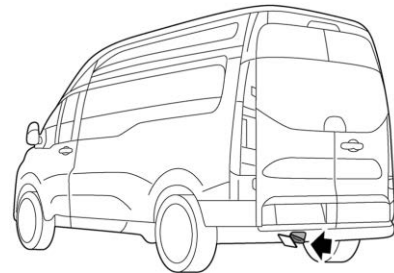

El gancho de remolque en la parte trasera del vehículo se puede utilizar para remolcar otros vehículos desde atrás. Antes de utilizar, retire la tapa de plástico del gancho de remolque.

Remolque

Antes de ser remolcado

Advertencia

Para asegurarse que el mecanismo de dirección pueda girar libremente, gire el interruptor de ignición a la posición ON y manténgalo en esta posición durante el proceso de remolque. Esto es para asegurar que la dirección esté desbloqueada y que el indicador de dirección y la luz de freno puedan funcionar.

Mientras se remolca

Cuando se remolca el vehículo, suelte el freno de estacionamiento y coloque la velocidad Neutral.

Advertencia

Cuando el motor no está funcionando, no es asistido por el reforzador del freno ni la dirección asistida. En este caso, debe accionar el pedal del freno con mayor fuerza y girar el volante durante más tiempo.

Precaución

La distancia de conducción no puede exceder 50 km y la velocidad de remolque no debe ser mayor a 50 km/h al remolcar un vehículo, o además se puede dañar la transmisión. No lleve a cabo remolque en reversa o dañará el mecanismo de engranaje planetario en la transmisión.

Cuidado Apariencia

Cuidado exterior

Limpieza del vehículo

Precaución

Lave las llantas con cuidado. No use una boquilla de alta presión para lavar una llanta porque puede dañarla. Si encuentra algún daño, reemplace la llanta.

Precaución

Utilice limpiadores diseñados específicamente para las superficies a limpiar, para evitar daños permanentes al vehículo. Aplique todos los limpiadores directamente a un paño limpiador. No rocíe limpiadores en ningún interruptor o control.

Cuando conduzca el vehículo por primera vez después de lavarlo, presione suavemente el pedal del freno varias veces para eliminar el agua del disco de freno.

Los siguientes puntos contribuyen a preservar el valor del vehículo:

- Lave el vehículo con agua fría o tibia. El agua caliente puede dañar la pintura del vehículo en climas extremadamente fríos.
- No lave el vehículo bajo la luz solar directa intensa en climas cálidos.
- Utilice un limpiador específico para vehículos para eliminar la grasa y las manchas de alquitrán de la carrocería del vehículo. Cuando la carrocería esté mojada, lávela con una esponja suave y una cantidad adecuada de agua. Enjuague minuciosamente y seque con una gamuza.
- Al limpiar el vehículo con una manguera, está prohibido rociar el agua directamente sobre la ventana, la puerta o el freno a través del espacio en la rueda.
- Después de la limpieza, debe verificar si hay daños o astillas de piedra en la pintura. Si es necesario, repare la pintura. Use cera de pulir de vez en cuando para proteger la superficie de la pintura.
- Mantenga el pulverizador en movimiento cuando utilice un dispositivo de limpieza de alta presión. No lave directamente el

motor, el radiador, la puerta, los sellos, los componentes eléctricos o los componentes conectados a él.

Nota

Elimine oportunamente las sustancias de la superficie de la pintura que sean corrosivas, como excrementos de pájaro, resina, manchas de insectos, manchas de alquitrán, sal de la carretera y polvo industrial. Si no se retiran, pueden causar manchas, daños y se marcarán permanentemente.

Precaución

No se recomienda lavar el compartimiento del motor ya que esto puede dañar algunos componentes tales como: alternador, depósito de cilindro maestro, componentes eléctricos y electrónicos, conectores eléctricos, caja de fusibles, el radiador y otros.

No lave ninguno de los componentes debajo del cofre que tiene este símbolo



Esto podría causar daño que no estaría cubierto por la garantía del vehículo.

(Continúa)

Precaución (Continúa)

Si es necesario, limpie el motor con una tela húmeda.

Limpieza de depósitos de carbono del motor

En vista de la calidad de productos de aceite domésticos, se recomienda que realice la limpieza de depósitos de carbono del motor después de conducir 15,000 ~ 20,000 km para asegurar el desempeño normal del motor.

Consulte a su distribuidor de servicio para obtener más detalles.

Protección contra corrosión de bajos del chasis

Los bajos del chasis de su vehículo han sido tratados con protección contra la corrosión. Compruebe periódicamente la protección contra la corrosión de los bajos del chasis del vehículo.

Puede utilizar un aspersor para limpiar el polvo o el barro que se haya acumulado en los bajos del chasis. Especialmente en invierno, cuando se utiliza sal en caminos helados y nevados.

Moldura exterior

No utilice solventes químicos para limpiar, especialmente evite el uso de reactivos que contengan solventes de benceno y de nafta.

Cuidado interior

Asiento y moldura

Elimine con frecuencia el polvo acumulado en las fibras con una aspiradora o un cepillo suave, y limpie la moldura interior con un paño limpio. El polvo, las manchas o las manchas habituales en el interior se pueden eliminar con un limpiador especial. Limpie la moldura de piel con un limpiador especializado.

Sellos de puerta

Para evitar que los sellos de hule de las puertas se congelen en climas fríos, use productos de cuidado de hule o aerosoles de silicona para protegerlos.

Ventanas

Limpiar frecuentemente el parabrisas con limpiadores de cristales.

La lente del faro es un material plástico transparente. Limpiar las ventanas con un limpiador de alta calidad o un detergente neutro. No utilice agentes de fricción ni solventes químicos.

Tapetes



Advertencia

Si un tapete es de tamaño incorrecto o no es instalado adecuadamente, puede interferir con los pedales. La interferencia con los pedales puede provocar aceleración no intencional y/o distancias de frenado mayores que pueden provocar choques y lesiones. Asegúrese que el tapete no interfiera con los pedales.

Siga estas directrices para el uso adecuado de los tapetes.

- Los tapetes incluidos como equipo original fueron diseñados para su vehículo. Si los tapetes requieren ser sustituidos, se recomienda la compra de tapetes certificados por GM. Los tapetes ajenos a GM pudieran no encajar apropiadamente y pudieran interferir con los pedales del acelerador o freno. Siempre verifique que los tapetes no interfieran con los pedales.
- No utilice un tapete para el piso si el vehículo no cuenta con un sujetador de tapete del lado del conductor.
- Use los tapetes con el lado correcto hacia arriba. No los voltee.
- No coloque nada sobre el tapete del lado del conductor.
- Utilice solo un tapete en el lado del conductor.
- No coloque un tapete sobre otro.

Retenedor de botón

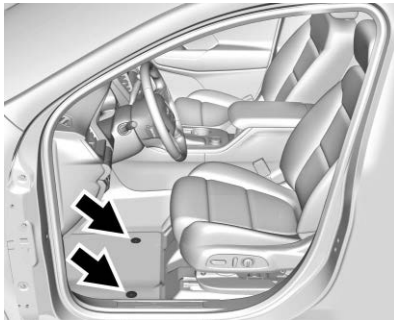

Algunos vehículos tienen tapetes con un retenedor tipo botón.

Cómo quitar y colocar los tapetes

1. Tire hacia arriba de la parte trasera del tapete para liberarlo y retírelo.
2. Vuelva a colocar el tapete alineando la abertura del tapete sobre el retén de la alfombra y presionándolo para que entren en su sitio.
3. Asegúrese de que el tapete esté asegurado adecuadamente. Asegúrese de que el tapete no interfiera con los pedales.

Limpieza de tapetes de hule (tapetes y revestimientos para todo clima)

Advertencia

No use limpiadores que contengan silicona, productos a base de cera o limpiadores que aumenten el brillo de los tapetes/revestimientos de piso de hule. Estos limpiadores pueden cambiar permanentemente la apariencia y la sensación del hule y pueden hacer que los tapetes/revestimientos de piso sean resbaladizos. Su pie podría resbalar mientras opera el vehículo, y podría perder el control y provocar un choque. Podrían lastimarse usted u otros.

Use un paño suave y/o un cepillo humedecido con agua para eliminar el polvo y la suciedad suelta. Para una limpieza más profunda, use una solución de jabón suave.

Servicio y mantenimiento

Información general

Información general156

Programa de mantenimiento

Programa de mantenimiento158

Inspección de vehículo de múltiples puntos (MPVI)

Inspección de vehículo de múltiples puntos (MPVI) 159

Revisiones y servicios del propietario

Servicio y verificaciones propietario160

Líquidos, lubricantes y partes recomendadas

Líquidos y lubricantes recomendados 162

Información general

Durante la inspección o el mantenimiento del vehículo, tenga cuidado de reducir los riesgos de lesiones personales o daños al vehículo y observe siempre las siguientes precauciones de seguridad.

Advertencia

Apague el interruptor de ignición y saque la llave, a menos que se especifique lo contrario en los procedimientos especiales.

Advertencia

Los ventiladores y otras piezas móviles del motor pueden causar lesiones severas. Mantenga sus manos y ropa lejos de las partes móviles mientras el motor esté en funcionamiento.

Advertencia

Los ventiladores eléctricos de enfriamiento del motor que están bajo el cofre pueden empezar a funcionar aun cuando el motor esté apagado y pueden causar lesiones. Mantenga las manos, la ropa y las herramientas alejados de los ventiladores eléctricos que están bajo el cofre.

Advertencia

Los componentes debajo del cofre se pueden calentar por la operación del motor. Para ayudar a evitar el riesgo de quemaduras de piel desprotegida, nunca toque estos componentes hasta que se enfrién, y siempre use un guante o toalla para evitar contacto directo con la piel.

Advertencia

El sistema de combustible del motor es un sistema de riel común de alta presión. Ya que la presión en el riel

(Continúa)

Advertencia (Continúa)

común de alta presión es enorme, la desinstalación no autorizada puede causar lesiones personales. Nunca retire el sistema sin permiso.

No toque los cables o componentes con el interruptor de ignición en la posición "ON" (encendido). Tenga en cuenta que las baterías y los cables transportan corriente alta o voltaje que puede causar lesiones personales. Evite un corto circuito.

 **Advertencia**

Antes de desconectar el cable negativo de la batería, apague todas las funciones, apague la ignición, y retire la llave, si está equipado, del vehículo. Si no se hace esto, usted y otros podrían lesionarse, y se podría dañar el vehículo.

 **Advertencia**

Es peligroso poner un vehículo en ralentí en un área cerrada con mala ventilación. Los gases de escape del motor podrían entrar al vehículo. Los gases de escape del motor contienen monóxido de carbono (CO) que no puede verse ni olerse. Puede causar pérdida de conciencia o incluso la muerte. Nunca haga funcionar el motor en un área cerrada que no tenga ventilación de aire fresco.

 **Advertencia**

Es peligroso salir del vehículo si el vehículo no está totalmente en P (Estacionamiento) con el freno de estacionamiento activado. El vehículo podría moverse.

No abandone el vehículo cuando el motor esté en funcionamiento. Si dejó el motor encendido, el vehículo podría comenzar a moverse de manera repentina. Usted u otras personas podrían resultar lesionados. Para asegurarse de que el vehículo no se mueva, siempre active

(Continúa)

Advertencia (Continúa)

el freno de estacionamiento y cambie a P (Estacionamiento), incluso cuando esté en un terreno nivelado.

 **Advertencia**

Los lubricantes y fluidos del vehículo son peligrosos y pueden ser tóxicos. Maneje con cuidado y siga con atención la información proporcionada en el empaque. Mantenga los lubricantes y líquidos fuera del alcance de los niños y las mascotas.

 **Advertencia**

Si está trabajando sobre o debajo del vehículo, siempre use protección para los ojos para proteger sus ojos de posibles escombros, chispas o líquidos salpicados.

**Advertencia**

El realizar trabajos de mantenimiento puede ser peligroso y causar lesiones graves. Cuando realice trabajos de mantenimiento en su vehículo, mantenga a los niños y las mascotas alejados del vehículo.

Mantenimiento regular

El mantenimiento regular del vehículo será beneficioso para la economía, la seguridad y la confiabilidad de su vehículo. Es importante recordar que la responsabilidad de garantizar la seguridad del vehículo y su idoneidad para los viajes por carretera es, en última instancia, suya (propietario/operador).

Especifique el mantenimiento requerido y el intervalo para mantener su vehículo correctamente. Acuda a su distribuidor de servicio para el mantenimiento regular del vehículo de acuerdo con las disposiciones del *Inspección de vehículo de múltiples puntos (MPVI)* ⇨ 159.

El mantenimiento regular de su vehículo de acuerdo con los requisitos garantizará sus mejores intereses.

Los distribuidores de servicio tienen personal calificado, el equipo requerido y planes de mantenimiento preestablecidos, que pueden brindar el servicio más confiable para su vehículo. Por lo tanto, se recomienda realizar un mantenimiento regular en su distribuidor de servicio.

Programa de mantenimiento**Servicio y mantenimiento**

Los distribuidores de servicio tienen personal calificado, el equipo requerido y planes de mantenimiento preestablecidos, que pueden brindar el servicio más confiable para su vehículo. Por lo tanto, se recomienda realizar un mantenimiento regular en su distribuidor de servicio.

Rotación de llantas, primeros 5 000 km (3 107 mi), después de cada 20 000 km (12 430 mi)

Las llantas se rotan para lograr un desgaste más uniforme para todas las llantas. La primera rotación es la más importante.

En cualquier momento que se observe desgaste inusual, rote las llantas lo antes posible, revise la presión de inflado adecuada de la llanta

o revise respecto a llantas o ruedas dañadas. Si continúa el desgaste inusual después de la rotación, revise la alineación de la rueda. Consulte *Cambio de llanta* ⇨ 142.

Servicios requeridos

Primer servicio a los 5 000 km (3 107 mi) y Servicios posteriores pueden ocurrir cada 20 000 km (12 430 mi).

- Cambie el aceite del motor y el filtro
Si se conduce bajo condiciones severas*, reemplace cuando el indicador de mantenimiento en el grupo lo indique.

Primer servicio a los 5 000 km (3 107 mi) y Servicios posteriores cada 80 000 km (49 700 mi).

- Reemplace el fluido de la transmisión manual.

Cada 20 000 km (12 430 millas)

- Reemplace el filtro de aire del motor
- Reemplace el filtro de aire del motor.

Cada 40 000 km (24 860 mi)

- Reemplace el filtro de combustible.

- Reemplace el líquido de frenos. Utilice DOT 4. Posteriormente cada 60 000 km.

Cada 140 000 km (87 000 mi)

- Drene y llene el sistema de enfriamiento del motor.

Refrigerante del motor

Reemplace con una mezcla 50/50 de agua potable limpia y refrigerante DEX-COOL, de acuerdo con el programa de mantenimiento.

Cuando sea necesario, rellene solamente una mezcla 50/50 de agua potable limpia y DEX-COOL.

No utilizar el refrigerante recomendado puede provocar daños al sistema de refrigeración del motor y al vehículo, que no estarían cubiertos por la garantía del vehículo.

Inspección de vehículo de múltiples puntos (MPVI)

Una inspección de vehículo de múltiples puntos (MPVI) realizada por un técnico del distribuidor GM es una evaluación de mantenimiento de su vehículo. El beneficio de la MPVI es identificar e informar al cliente sobre los elementos del

servicio que requieren atención inmediata y aquellos que pueden requerir atención en el futuro.

El técnico realizará las siguientes verificaciones en su vehículo. Para obtener una lista completa de verificaciones, inspecciones y servicios, consulte a su distribuidor.

Es posible que algunos elementos no se apliquen a su vehículo y/o región.

Diagnósticos

- OnStar activo, si está equipado
- Historial de servicio/revisión de llamados a revisión

Aceite y filtro de motor

- Aceite del motor
- Monitor de vida del aceite
 - Reinicie el monitor de vida del aceite.

Luces exteriores

- Inspección visual

Parabrisas y limpiadores

- Inspección visual

Batería

- Inspección visual de la batería
- Resultados de prueba de batería
- Cables y conexiones de batería

Sistemas, fluidos, e inspección de fugas visibles

- Aceite del motor
- Transmisión
- Eje de impulso
- Caja de transferencia
- Sistema de enfriamiento del motor
- Dirección asistida, si está equipado
- Sistema de combustible
- Líquido de lavado del parabrisas

Inspección de llantas

- Presión de llantas, profundidad de dibujo, y desgaste
- Rotación, si es aplicable
- Verificación de alineación, opcional
- Restablecimiento de monitor de presión de llantas

- Compruebe la fecha de caducidad del sellador de llantas, si aplica
- Verificación de llanta de repuesto, si está equipado

Frenos

- Verificación de sistema de frenos

Inspecciones visibles y funcionales

- Componentes de cinturón de seguridad
- Sistema de escape
- Pedal del acelerador
- Filtro de aire de compartimiento de pasajeros, si está equipado
- Filtro de aceite del motor
- Mangueras
- Bandas (si está equipado, revise la banda de distribución y accesorios y reemplace si es necesario y bajo condiciones severas reemplace cada 6,000 km)
- Amortiguadores y suspensión
- Componentes de dirección
- Fundas de eje o eje de impulso y juntas en U

- Puntales de elevación de compartimiento, si está equipado
- Tapetes asegurados, sin interferencia con pedales
- Claxon
- Bloqueo de ignición, si está equipado
- Interruptor de motor de arranque
- Sistema de control de evaporaciones

Lubricar

- Componentes de chasis

Revisiones y servicios del propietario

Servicio y verificaciones propietario

Verificaciones del propietario

A continuación se presentan algunas verificaciones sencillas pero importantes que debe realizar a intervalos regulares antes de conducir para garantizar el funcionamiento operación confiable y económico:

Verificaciones diarias

- La función de la iluminación (asegúrese que todos los lentes estén limpios), el claxon, grupo de instrumentos, luces de advertencia y luces indicadoras, limpiaparabrisas y lavaparabrisas.
- Operación de los cinturones de seguridad.
- Funcionamiento correcto de los frenos.
- Verifique visualmente si hay agua, aceite, combustible, gas de escape u otras fugas debajo del vehículo.

Verificaciones semanales o verificaciones antes de un viaje largo

- Verifique el nivel de fluido / llenado de fluido.
 - Aceite del motor
 - Refrigerante
 - Líquido de lavado del parabrisas
 - Líquido de frenos
- Verifique la condición estado y la presión de todas las llantas (incluyendo las llantas de refacción).
- Revise y opere el sistema de CA.

Uso severo

Para vehículos frecuentemente sujetos a un uso intensivo, se recomienda que se reduzcan los intervalos de servicio.

El mantenimiento regular del vehículo será realizado por un distribuidor de servicio de acuerdo con el Manual de garantía y servicio.

Líquidos, lubricantes y partes recomendadas

Líquidos y lubricantes recomendados

| Item | Especificación | Capacidad |
|-------------------------------------|---|--|
| Refrigerante del aire acondicionado | R134a | 750±30 g (A/C simple) 1100±30 g (A/C doble) |
| Líquido de frenos | Laiké 901-4 DOT 4 | 1 L |
| Refrigerante circulante criogénico | D-35(-35°C) | 4.5 L |
| Refrigerante del motor | D-35(-35°C) Consulte <i>Refrigerante del motor</i> ⇨ 108. | 11 L |
| Aceite de motor | SAE 5W-30 ACEA C3. Consulte <i>Aceite del motor</i> ⇨ 107 . | 6 L |
| Fluido de la transmisión manual | Laiké 75w/85 | 2.6 L |
| Líquido lavaparabrisas | Detergente de bajo punto de congelamiento general | 4 L |

Datos técnicos

Identificación del Vehículo

| | |
|---|-----|
| Número de identificación del vehículo (NIV) | 163 |
| Identificación del motor | 164 |
| Placa de identificación | 164 |
| Etiquetas de identificación | 164 |

Datos del vehículo

| | |
|--------------------------|-----|
| Datos del vehículo | 165 |
|--------------------------|-----|

Identificación del Vehículo

Número de identificación del vehículo (NIV)

Datos técnicos/Identificación del vehículo

Identificación del Vehículo

Al comunicarse con su Distribuidor para solicitar servicio, debe proporcionar el número de identificación del vehículo (NIV). El número de motor también puede ser necesario si el motor está involucrado durante la comunicación.

Número de identificación del vehículo (NIV)

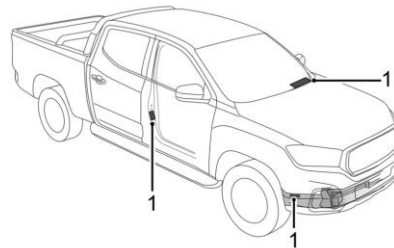

VIN en el vehículo:

- En la viga longitudinal delantera derecha del vehículo, en la zona del soporte de montaje de la defensa delantera (posición del sellado).
- En la placa del vehículo en el pilar B derecho
- En el ensamble de la placa de la cubierta del travesaño inferior del parabrisas en la esquina inferior izquierda del parabrisas a través, donde el NIV puede verse fácilmente.
- Arriba del seguro de la puerta delantera derecha (si está equipado).
- Sobre la defensa derecha (si está equipado).
- En el tablero interior del cofre (si está equipado).
- Debajo de la moldura de la alfombra del piso trasero derecho (si está equipado).
- En la pared interior izquierda de la guantera (si está equipado).
- En el lado metálico de la puerta trasera derecha, se ubica cerca del seguro de la puerta trasera (si está equipado).
- En la carrocería de la transmisión (si está equipado).

Este vehículo está equipado con un conector de enlace de datos de diagnóstico a bordo (OBD) ubicado debajo del grupo de instrumentos izquierdo. Puede ponerse en contacto con su Distribuidor para que un técnico de servicio certificado lea la información de NIV de la unidad de control electrónico utilizando el equipo adecuado.

Identificación del motor

El número de motor está impreso en la parte inferior de la cara del extremo delantero del bloque de cilindros en el compartimiento del motor (en el lado inferior derecho, visto desde el frente del vehículo).

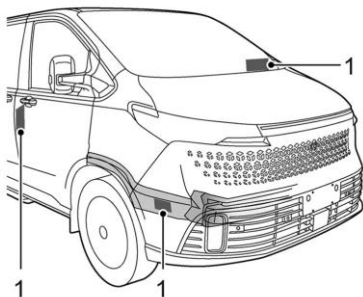

1. Número de Identificación del Vehículo (NIV).

Placa de identificación

La placa de NIV puede contener la siguiente información; por favor consulte el vehículo real.

- Identificación del Vehículo, número de
- Tipo
- Modelo de motor
- Potencia neta máxima del motor
- Desplazamiento del motor
- Peso bruto del vehículo
- Número de asiento
- Fecha de fabricación
- Planta de producción
- País de fabricación

Etiquetas de identificación

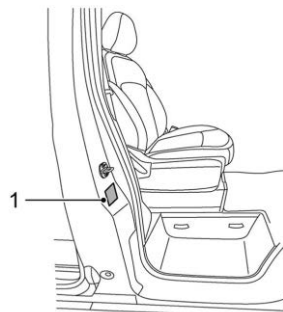

La placa de identificación del vehículo (1) se ubica en el poste B delantero inferior derecho.

Datos del vehículo

Parámetros de dimensión principal del vehículo

| | |
|------------------------------------|--|
| Modelo de producto | SV65C |
| Tipo de conducción | Motor delantero, tracción en las ruedas delanteras |
| Longitud | 5364mm |
| Ancho | 2030mm |
| Altura | 2420mm |
| Distancia entre ejes | 3366mm |
| Superposición delantera/trasera | 1010mm/988 mm |
| Vía delantera/trasera | 1734mm/1756 mm |
| Diámetro de círculo de giro mínimo | 13.4±1 m |

Parámetros de peso de vehículo

| | | |
|---|----------------|----------------|
| Modelo de producto | SV65C | |
| Peso bruto del vehículo | 3500 kg | |
| Peso en vacío | | |
| Carga de eje (Carga de eje delantero/trasero bajo masa total) | 1720kg/1780 kg | 1730kg/1770 kg |
| Número de asientos | 2 | |

Parámetros de desempeño del vehículo

| | |
|-------------------------------|-------------|
| Código de modelo | SV65C |
| Tipo de motor | SC20M163Q5A |
| Velocidad de diseño máxima | 160 km/h |
| Capacidad en pendiente máxima | 35% |
| Nivel de emisión a la Entrega | Euro 5 |

Parámetros principales de motor

| Tipo de motor | SC20M163Q5A |
|--|---|
| Tipo | Motor diesel de inyección directa de riel común (CRDI) con turbocargador e interenfriador |
| Deslizamiento | 1.996 L |
| Número de cilindros | 4 |
| Barreno*Carrera | 83mm*92mm |
| Relación de compresión de volumen | (15.9±0.4):1 |
| Potencia neta máxima | 123.5 kW |
| Velocidad del motor a Potencia neta máxima | 4000 rpm |
| Torque máximo | 390N•m |
| Velocidad de motor en torque máximo | 1500 ~ 2400 rpm/min |
| Velocidad de marcha en vacío | 750 rpm/min |
| Tipo y grado de combustible | Diesel |
| Capacidad de tanque de combustible, L | 80 |

Parámetros técnicos del chasis

| Item | Parámetros |
|--|---|
| Suspensión delantera | Suspensión independiente Mcpherson |
| Suspensión trasera | Suspensión no independiente de muelle de hojas |
| Tipo de muelle de hojas | Muelle de hojas ahusadas |
| Especificación de la muelle de hojas | 80、100 (N/mm) |
| Requerimiento de balance dinámico de rueda | El desbalance dinámico residual en ambos lados del ensamble de rueda deberá ser menor a 10g |
| Recorrido del pedal del freno libre de sonido | Dentro de 10 mm |
| Rango de aplicación razonable del par de fricción de freno | Para una placa de fricción sencilla, el material de fricción debe permanecer por lo menos en 2 mm El desgaste de cada lado del disco de freno debe ser menor de 1.5 mm |

Ruedas y llantas

| Item | Parámetros |
|--|--------------------------|
| Especificación de rueda | 6 1/2J×16, 6J×16 |
| Tamaño de la llanta | 215/75R16C |
| Índice de carga de llantas | 116/114 |
| Símbolo de velocidad de llantas | No menos de S (180 km/h) |
| Tipo de vehículo | VAN |
| Presión de llanta de rueda delantera/trasera (condiciones frías) | 4.0 bar/4.5 bar |
| Presión de llanta de rueda de repuesto (condición fría) | 4.5 bar |

Parámetros de alineación de rueda

| Item | | Parámetros |
|-------------------|-------------------------------------|---|
| Ruedas delanteras | Ángulo Camber | 0.067°±0.75° Valor absoluto de la diferencia entre las ruedas izquierda y derecha ≤0.75° |
| | Inclinación latitudinal de clavija | 2.1°±0.75° Valor absoluto de la diferencia entre las ruedas izquierda y derecha ≤0.75° |
| | Convergencia | 0.083°±0.083° Valor absoluto de la diferencia entre las ruedas izquierda y derecha ≤0.1° |
| | Inclinación del pivote de dirección | 12.6°±0.5° Valor absoluto de la diferencia entre las ruedas izquierda y derecha ≤0.5° |
| Ruedas traseras | Convergencia | 0°±0.417° |
| | Ángulo Camber | 0°±0.75° |
| | Ángulo de empuje del eje trasero | 0°±0.3° |

Información al cliente

Información al cliente

| | |
|---|-----|
| Procedimiento de Satisfacción al Cliente .. | 171 |
| Oficinas de atención al cliente | 172 |
| Centro en línea del propietario | 172 |
| Asistencia en el Camino | 173 |
| Norma de Radiofrecuencia | 176 |

Elaboración de informes sobre defectos de seguridad

| | |
|--|-----|
| Cómo informar defectos de seguridad a General Motors | 176 |
|--|-----|

Grabación de datos y privacidad del vehículo

| | |
|-----------------------------------|-----|
| Grabadoras de datos eventos | 176 |
|-----------------------------------|-----|

Procedimiento de Satisfacción al Cliente

Garantía extendida



¿Aceptó el plan de garantía extendida? General Motors recomienda este plan para complementar la garantía incluida en la compra del nuevo vehículo.

Visite a su distribuidor para obtener más detalles.

Procedimiento de asistencia al cliente

La satisfacción y preferencia de los clientes son muy importantes para su distribuidor y General Motors.

En una situación normal, cualquier problema con la transacción, venta o uso del vehículo debe ser manejado por los departamentos de ventas o servicio de su distribuidor. Empero, reconocemos que a pesar de las buenas intenciones de todas las partes involucradas, a veces puede ocurrir un malentendido.

Si tiene algún problema que no haya sido manejado en forma satisfactoria por los medios normales, le sugerimos los pasos siguientes:

PASO UNO

Explique su caso al agente de servicio de su distribuidor, gerente de servicio, agente de ventas del distribuidor, o gerente de ventas, dependiendo de su caso.

Asegúrese que todos tengan la información necesaria. Ellos están interesados en su satisfacción continua.

PASO DOS

Si no está satisfecho, contacte al gerente general o al propietario del distribuidor para solicitar su ayuda. Si no pueden ayudarle a resolver su caso, solicíteles que lo pongan en contacto con las personas adecuadas en General Motors para obtener ayuda, si es necesario.

PASO TRES

Si su caso no es resuelto en un plazo de tiempo razonable por su distribuidor, por favor llame al Centro de Atención a Clientes (CAC) de General Motors, y proporcione la información siguiente:

- Nombre
- Dirección
- Número telefónico
- Año modelo
- Marca
- Número de identificación del vehículo (NIV)
- Kilometraje
- Fecha de entrega
- Descripción del problema
- Nombre del distribuidor
- Dirección del distribuidor

Vea *Oficinas de atención al cliente* ⇨ 172.

Oficinas de atención al cliente

Para contactar el Centro de Atención a Clientes, use los números de teléfono que se indican en esta sección. La asistencia a clientes está disponible de lunes a viernes, de 08:00 a 20:00 horas, y los sábados de 09:00 a 15:00 horas.

Envíe todas las preguntas de correo electrónico al Centro de Atención a Clientes en: asistencia.gmmexico@gm.com.

Para asistencia en inglés:
mx_gm_customerassistance@gm.com.

México

800-466-0811

800-508-0000

Estados Unidos

1-800-222-1020

Canadá

1-800-268-6800

Nicaragua

00-1800-226-0510

Otros países de Centro América y el Caribe

52-555-901-2369

Centro en línea del propietario**Experiencia de propietario en línea my.chevrolet.com.mx**

Aprenda más sobre las funciones de su vehículo, compre y administre sus servicios conectados y planes OnStar, y tenga acceso a información de diagnóstico específica para su vehículo. Visite my.chevrolet.com,mx para crear una cuenta hoy.

El Centro de Propietario Chevrolet no está disponible para ninguno de los países en la región de Centro América y el Caribe.

Beneficios de la membresía

 : Descargue los manuales del propietario y vea videos prácticos específicos del vehículo.

 : Ver horarios de mantenimiento, alertas e Información de diagnóstico del vehículo. Programación de citas para servicio.

 : Vea e imprima los registros de servicio grabados automáticamente.

 : Seleccione un distribuidor preferido y vea las ubicaciones, mapas, números telefónicos, y horarios.

 : Rastree la información de garantía de su vehículo.

 : Vea recordatorios activos por Número de identificación del vehículo (NIV). Vea *Número de identificación del vehículo (NIV)* ⇨ 163.

 : Vea la información de cuenta OnStar (si está equipado).

 : Converse con alguno de nuestros representantes de apoyo en línea.

 : Compre paquetes OnStar, Servicios conectados y Datos en línea.

Asistencia en el Camino

El programa de Asistencia en el Camino no está disponible para ninguno de los países en la región de Centro América y el Caribe.

Como nuevo propietario, su vehículo se registra automáticamente en el programa de asistencia en el camino. Los servicios están disponibles sin costo bajo los términos y condiciones del programa. El programa de asistencia en el

camino no es parte, ni está incluido en la cobertura provista por la Garantía Limitada del Vehículo Nuevo.

La asistencia en el camino brinda asistencia al conductor y pasajeros mientras conduce el vehículo dentro de su ciudad de residencia o cualquier camino autorizado en México, los Estados Unidos o Canadá. Los servicios están sujetos a las limitaciones descritas en las páginas siguientes. La cobertura del programa varía según el país.

La asistencia en el camino está disponible 24 horas al día, 365 días del año.

Este programa caduca a los tres años desde la fecha de venta del vehículo, independientemente del kilometraje del vehículo y los cambios de propietario.

Para más información sobre la renovación de este programa y el final de su vigencia, póngase en contacto con el Centro de Atención a Clientes de Chevrolet en el 800-466-0811 o 800-508-0000.

Servicios que se ofrecen

- **Cambio de llantas desinfladas:** Si no puede cambiar una llanta pochada, el servicio de asistencia en el camino proporcionará servicio de grúa hasta la concesionaria Chevrolet más cercana. Es responsabilidad del conductor reparar o reemplazar la llanta. Este servicio se limita a la transferencia del vehículo a las instalaciones para su reparación.
- **Entrega de combustible de emergencia:** Entrega de suficiente combustible para que el vehículo llegue a la siguiente estación de servicio.
- **Servicio de cerrajero:** El servicio para abrir el vehículo si lo ha cerrado y no tiene la llave. Podría ser posible abrir las puertas de su vehículo de manera remota si tiene OnStar. Por cuestiones de seguridad, el conductor debe presentar su identificación antes de que se proporcione el servicio.
- **Arranque de batería con cables:** El servicio para pasar corriente y arrancar una batería descargada.
- ***Mensajes de emergencia:** Transmisión de mensajes telefónicos urgentes.

- ***Llamadas de emergencia:** Llamada a servicios de emergencias.
- ***Asistencia para la localización de distribuidores:** Información relativa a las direcciones y números de teléfono de los distribuidores de Chevrolet.
- **Grúa de emergencia:** Servicio de remolque hasta el distribuidor más cercano si no se puede conducir el vehículo.

Si el vehículo se ve involucrado en un accidente durante un crimen, una infracción administrativa, o alguna infracción de las reglas de tránsito, el servicio de asistencia en el camino no brindará asistencia. Cuando el vehículo no esté accesible para ser remolcado, todas las maniobras requeridas para acceder al vehículo serán por cuenta del propietario.

Si el vehículo está en una ciudad fuera de su ciudad de residencia, el servicio de asistencia en el camino se limita a mover el vehículo al distribuidor más cercano. Si desea que el vehículo sea llevado a otro distribuidor, se le pedirá que cubra la diferencia de costos al momento del servicio.

Si el vehículo no puede ser recibido por el distribuidor Chevrolet más cercano debido a conflictos de horarios, el vehículo será llevado a un lugar seguro, donde permanecerá hasta 48 horas, hasta que pueda llevarse al distribuidor. Si los costos de almacenamiento exceden la cantidad autorizada, el propietario es responsable de pagar la diferencia al momento del servicio. Póngase en contacto con el servicio de asistencia en el camino para obtener información sobre los montos autorizados.

- ***Interrupción del viaje:** Este servicio se le proporciona si no puede continuar utilizando su vehículo durante su viaje, y no es posible realizar la reparación en una concesionaria Chevrolet el mismo día, requiriendo que el vehículo se quede en la concesionaria durante una noche o más. Si esto sucede, además de los servicios previamente enumerados y previa confirmación con el distribuidor, puede elegir entre las siguientes alternativas, dentro de los límites establecidos en las guías del servicio de asistencia en el camino. Si el costo excede el monto autorizado para estos servicios, deberá pagar la diferencia al momento del servicio.

El servicio de asistencia en el camino hará arreglos para una estadía en hotel para todos los ocupantes del vehículo durante hasta dos noches.

Se proveerá un auto rentado durante hasta dos días, y el vehículo debe regresar al destino original, excluyendo vehículos con capacidad de carga mayor a 3.5 toneladas.

Transporte de cortesía: Si prefiere continuar su viaje hacia el destino planeado o volver a su lugar de residencia, y el viaje requiere de más de 8 horas de manejo en carretera, se arreglará el transporte para el conductor y los pasajeros en autobús de primera clase o vuelo en clase turista hacia el destino elegido por asistencia en el camino, dependiendo de la disponibilidad. Aplican restricciones dependiendo de las especificaciones del vehículo.

Si está en la carretera, se le dará el servicio de taxi a la estación de autobuses o aeropuerto más cercano.

- ***Transporte de cortesía para recoger el vehículo:** Transporte para recoger el vehículo después de completar las reparaciones. Una vez que el distribuidor haya informado que el vehículo está reparado, el servicio de asistencia en el

camino proveerá un servicio de ida en autobús o aerolínea comercial (sujeto a disponibilidad) para la persona designada por usted, para recoger el vehículo en el distribuidor si no se encuentra en la misma ciudad que ésta.

*Estos servicios no se proporcionan para residentes de EE.UU o Canadá. El pago de todos los servicios proporcionados en EE.UU. o Canadá es responsabilidad del propietario, y asistencia en el camino reembolsará dichos gastos.

Servicios que no se incluyen en Asistencia en el Camino

Asistencia en el camino no cubre ni reembolsa los servicios siguientes:

- Los eventos causados por fraudes o mala fe del conductor.
- Inmovilización de vehículos debido a circunstancias de fuerza mayor o no previsible, como fenómenos naturales de naturaleza extraordinaria, temblores, erupciones volcánicas y otras tormentas tipo ciclón.

- Inmovilización del vehículo debido a situaciones que surjan de accidentes causados por el conductor del vehículo o terceros. Esto incluye cualquier suceso que cause lesiones físicas al vehículo o los ocupantes provocadas por fuerzas externas.
- Actos de terrorismo, tumultos o acciones de la policía y fuerzas armadas que eviten brindar los servicios en el tiempo adecuado.
- El servicio de comidas, bebidas, llamadas u otros costos extra. Los costos de alojamiento aplican sólo para México, en los términos y condiciones del programa de asistencia en el camino.
- Cualquier daño al vehículo no intencional, derivado de los servicios provistos.
- El costo de la grúa al elegir un distribuidor Chevrolet que está cerca del almacenamiento temporal para el vehículo descompuesto.
- El costo de las maniobras requeridas para llegar al vehículo cuando no está accesible para remolcarlo.
- El costo del combustible provisto.

Los costos de reparación de rutina del vehículo no están cubiertos por el programa de asistencia en el camino. Para más información, consulte la garantía del vehículo nuevo.

Contacto con asistencia en el camino

Los servicios de asistencia en el camino son gratuitos y están disponibles las 24 horas del día, los 365 días del año. Los costos sólo se generan en situaciones que exceden los límites del programa; algunos de los cuales están listados en esta sección.

Para contactar la asistencia en el camino por teléfono, use los números que se listan a continuación:

México

800-466-0811

800-508-0000

Estados Unidos

1-800-222-1020

Canadá

1-800-268-6800

Correo electrónico

asistencia.gmmexico@gm.com

Para asistencia en inglés: mx_gm_customerassistance@gm.com

Chevrolet se reserva el derecho de hacer cualquier cambio o discontinuar el programa de Servicio de asistencia en el camino en cualquier momento, sin previa notificación.

Norma de Radiofrecuencia

Este vehículo tiene sistemas que operan en frecuencia de radio que cumple con los requisitos de la NOM-EM-016-SCFI-2015 or NOM-208-SCFI-2016 y el Cuadro Nacional de Atribución de Frecuencias.

La operación de este equipo está sujeta a las siguientes dos condiciones:

1. Es posible que este equipo o dispositivo no cause interferencia perjudicial.
2. Este equipo o dispositivo debe aceptar cualquier interferencia, incluyendo la que pueda causar su operación no deseada.

Elaboración de informes sobre defectos de seguridad

Cómo informar defectos de seguridad a General Motors

Además de notificar a la NHTSA (o Transport Canada) en una situación como ésta, notifíquelo también a General Motors.

En los EUA, llame al 1-800-222-1020, o escriba a:

División motores de Chevrolet
Centro de Atención a Clientes de Chevrolet
P.O. Box 33170
Detroit, MI 48232-5170

En Canadá, llame al 1-800-263-3777 (Inglés) o al 1-800-263-7854 (Francés), o escriba a:

General Motors of Canada Company
Centro de servicio al cliente, Código de correo postal: CA1-163-005
1908 Colonel Sam Drive
Oshawa, Ontario L1H 8P7

En México, llame al 800-466-0811 u 800-508-0000.

En otros países de Centro América y el Caribe, llame al 52-555-901-2369.

Grabación de datos y privacidad del vehículo

Grabadoras de datos eventos

El vehículo está equipado con un grabador de datos de evento (EDR). La función principal del EDR es registrar los datos de movimiento del vehículo y el estado del sistema de seguridad dentro de un corto tiempo durante colisión o al aproximarse a la colisión. El EDR puede usarse para reproducir el estado del vehículo antes, durante y después de la colisión, tal como velocidad, apertura del pedal del acelerador y profundidad del pedal del freno. La herramienta de extracción de datos del EDR lee datos en base a un identificador de CAN de 11-bits, y lee los datos del EDR empleando 2216 "Leer datos mediante identificador de datos" en 11.2 de ISO 14229-1:2020, por medio de direccionamiento físico. Los datos se pueden leer desde el controlador de la bolsa de aire a través de la herramienta de exploración especial del fabricante.

Índice alfabético

A

| | |
|--|-----|
| Aceite | |
| Motor..... | 107 |
| Aceite mot | |
| Luz indicadora de nivel..... | 47 |
| Advertencia | |
| Luces de advertencia..... | 56 |
| Luz del sistema de frenos..... | 43 |
| Precaución y Peligro..... | 1 |
| Triángulo..... | 33 |
| Aire | |
| Ventilas..... | 69 |
| Almacenamiento | |
| Guantera..... | 32 |
| Lentes oscuros..... | 33 |
| Portavasos..... | 32 |
| Arranque del motor..... | 76 |
| Asentamiento, vehículo nuevo..... | 74 |
| Asientos | |
| Ajuste, delante..... | 17 |
| Cabeceras..... | 17 |
| Asientos delanteros | |
| Ajuste..... | 17 |
| Asistencia | |
| Programa, Asistencia en el camino..... | 173 |
| Asistencia al Cliente | |
| Oficinas..... | 172 |
| Asistencia de estacionamiento..... | 96 |

| | |
|--------------------------------------|-----|
| Asistencia en el Camino..... | 173 |
| Audio | |
| Bluetooth..... | 61 |
| Automática | |
| Sistemas de control de clima..... | 67 |
| Sostenimiento de vehículo (AVH)..... | 90 |

B

| | |
|--|-----|
| Batería..... | 112 |
| Arranque con cables pasacorriente..... | 148 |
| Requerimientos eléctricos de carga..... | 99 |
| Bluetooth | |
| Audio..... | 61 |
| Bolsas de aire | |
| ¿Cuándo se debe inflar una bolsa de aire?..... | 27 |
| ¿En dónde están las bolsas de aire?..... | 26 |
| ¿Qué observará después de que se infle una bolsa de aire?..... | 28 |
| Luz de estado..... | 42 |
| Reemplazo de partes del sistema después de una colisión..... | 29 |
| Sistema..... | 25 |

C

| | |
|---------------------------------|-----|
| Cabeceras..... | 17 |
| Cadenas, llanta..... | 142 |
| Calefacción y enfriamiento..... | 65 |

| | |
|--|-----|
| Cámara | |
| Visión trasera (RVC)..... | 95 |
| Cambio de la pluma, limpiaparabrisas..... | 118 |
| Caminos | |
| Conducción, húmeda..... | 72 |
| Carga | |
| Luz del sistema..... | 42 |
| Ceniceros..... | 39 |
| Centro en línea del propietario..... | 172 |
| Cinturón de seguridad de tres puntos..... | 23 |
| Cinturones de seguridad..... | 20 |
| Avisos..... | 41 |
| Cinturón de seguridad de tres puntos.... | 23 |
| Cuidado..... | 24 |
| Claxon..... | 37 |
| Cofre..... | 105 |
| Combustible | |
| Llenado del tanque..... | 102 |
| Luz de advertencia de agua en combustible..... | 48 |
| Luz de advertencia de combustible bajo..... | 47 |
| Luz de economía..... | 47 |
| Manómetro..... | 40 |
| Operación de clima frío..... | 102 |
| Compartimento para lentes oscuros..... | 33 |
| Con calefacción | |
| Espejos..... | 15 |

| | |
|--|-----|
| Conducción | |
| Caminos mojados..... | 72 |
| Límites de carga del vehículo..... | 73 |
| Conductor | |
| Centro de información (DIC)..... | 49 |
| Control de modo..... | 92 |
| Luz de control de modo..... | 46 |
| Conexión de un teléfono utilizando el sistema Infoentretenimiento..... | 63 |
| Configuraciones..... | 63 |
| Control | |
| de un vehículo..... | 71 |
| Control Crucero..... | 92 |
| Luz..... | 49 |
| Control de nivel | |
| Faro..... | 55 |
| Convertidor catalítico..... | 79 |
| Cuadro de instrumentos..... | 40 |
| Cuidado Apariencia | |
| Exterior..... | 152 |
| Interior..... | 154 |
| Cuidado del vehículo | |
| Presión de llantas..... | 139 |

D

| | |
|---------------------------|-----|
| Declaración de frecuencia | |
| Radio..... | 176 |

| | |
|---|-----|
| Diesel | |
| Filtro de gasolina..... | 118 |
| Luz de Filtro de partículas..... | 47 |
| Dirección..... | 72 |
| Ajuste del volante..... | 35 |
| Controles del volante..... | 35 |
| Hidráulica, luces de advertencia..... | 44 |
| Dónde poner el sistema de retención infantil..... | 30 |

E

| | |
|---|-----|
| Elaboración de informes sobre defectos de seguridad | |
| General Motors..... | 176 |
| Eléctrico | |
| Espejos..... | 14 |
| Freno de estacionamiento..... | 87 |
| Luces de advertencia de dirección..... | 44 |
| Luz de freno de estacionamiento..... | 43 |
| Requerimientos para carga de batería... | 99 |
| Salidas..... | 39 |
| Ventanas..... | 15 |
| Electrónico | |
| Luz de programa de estabilidad (ESP).... | 45 |
| Luz de Programa de estabilidad (ESP) apagado..... | 45 |
| Programa de estabilidad (ESP)..... | 91 |
| Enfriamiento y calefacción..... | 65 |

| | |
|---|-----|
| Espejos | |
| Con calefacción..... | 15 |
| Convexos..... | 14 |
| Eléctrico..... | 14 |
| Manual..... | 14 |
| Espejos convexos..... | 14 |
| Estacionamiento | |
| Sobre cosas que se queman..... | 79 |
| Etiquetas de identificación..... | 164 |
| Exterior | |
| Controles de luz..... | 52 |
| F | |
| Faros | |
| Cambiador de luces altas/bajas..... | 55 |
| Control de nivel..... | 55 |
| Luces diurnas (DRL)..... | 55 |
| Luz indicadora de luces altas encendidas..... | 48 |
| Recordatorio de luces encendidas..... | 49 |
| Reemplazo de focos..... | 119 |
| Faros de niebla | |
| Delantero..... | 48 |
| Tras..... | 48 |
| Filtro..... | 80 |
| Combustible diesel..... | 118 |
| Filtro de partículas diesel..... | 80 |
| Frenos..... | 84 |
| Antibloqueo..... | 86 |

| | |
|--|-----|
| Freno de estacionamiento eléctrico..... | 87 |
| Líquido..... | 111 |
| Luz de advertencia del sistema..... | 43 |
| Fusibles..... | 121 |
| Bloque de fusibles del compartimiento del motor..... | 122 |
| Bloque de fusibles del tablero de instrumentos..... | 131 |

G

| | |
|----------------------------------|-----|
| Grabadoras de datos eventos..... | 176 |
| Guantera..... | 32 |

H

| | |
|-------------------|-----|
| Herramientas..... | 136 |
|-------------------|-----|

I

| | |
|-------------------------------|-----|
| Identificación del motor..... | 164 |
| Identificación del Vehículo | |
| Etiquetas..... | 164 |
| Placa..... | 164 |
| Iluminación | |
| Control de iluminación..... | 56 |
| Infoentrenimiento | |
| Cómo usar el sistema..... | 58 |
| Información general | |
| Servicio y mantenimiento..... | 156 |
| Inmovilizador..... | 13 |
| Luz..... | 48 |

| | |
|--|-----|
| Inspección | |
| Múltiples puntos de vehículo..... | 159 |
| Inspección de vehículo de múltiples puntos (MPVI)..... | 159 |
| Intermitentes de advertencia de peligro..... | 56 |
| Introducción del Tablero de instrumentos..... | 3 |
| Invierno | |
| Llantas..... | 138 |

L

| | |
|--|-----|
| Lámpara indicadora de falla..... | 42 |
| Limpiaparabrisas | |
| Reemplazo de cuchilla..... | 118 |
| Limpieza | |
| Cuidado exterior..... | 152 |
| Cuidado interior..... | 154 |
| Líquido | |
| Frenos..... | 111 |
| Lavador..... | 110 |
| Líquido del lavaparabrisas..... | 110 |
| Líquidos y lubricantes recomendados..... | 162 |
| Llanta pinchada | |
| Cambio..... | 142 |
| Llantas..... | 137 |
| Cadenas..... | 142 |
| Cambio..... | 142 |
| Invierno..... | 138 |
| Presión..... | 139 |
| Rotación..... | 141 |

Refrigerante..... 108
 Visión general del compartimiento..... 106

O

Operación de clima frío..... 102

P

Parabrisas
 Limpiador/lavador..... 38
 Partes de reemplazo
 Bolsas de aire..... 29
 Peatón
 Señal de seguridad..... 37
 Peligro, Advertencia, y Precaución..... 1
 Personalización
 Página de inicio..... 62
 Personalización de la página de inicio..... 62
 Placa de identificación..... 164
 Portavasos..... 32
 Posiciones del encendido..... 75
 Precaución, Peligro, y Advertencia..... 1
 Procedimiento de Satisfacción al Cliente... 171
 Profundidad de la rodada..... 141
 Programa de mantenimiento
 Líquidos y lubricantes
 recomendados..... 162
 Puente
 Arranque..... 148

Puerta
 Deslizamiento..... 10
 Puertas traseras..... 11
 Seguros..... 7
 Sistema central de seguros..... 8
 Puerta deslizante..... 10
 Puerto
 USB..... 60
 Puerto USB..... 60

R

Radio
 Declaración de frecuencia..... 176
 Recepción..... 60
 Recordatorio
 Cinturón de seguridad..... 41
 Reemplazo
 Sistema de bolsas de aire..... 29
 Reemplazo de focos..... 119
 Refrigerante
 Luz de advertencia baja..... 46
 Luz de advertencia de temperatura
 del motor..... 45
 Medidor de temperatura del motor..... 40
 Motor..... 108
 Registradores de datos, Eventos..... 176
 Reloj
 Ajuste..... 63

Remolque
 Vehículo..... 151
 Remoto
 Llave..... 5
 Reporte de defectos de seguridad
 General Motors..... 176
 Requerimientos
 Carga de batería eléctrica..... 99
 Restricciones para niños
 Dónde colocar..... 30
 Sistemas..... 29
 Resumen
 Tablero de instrumentos..... 3
 Revisiones y servicios del propietario..... 160
 Rodaje de vehículo nuevo..... 74
 Rotación
 Llantas..... 141
 Ruedas
 Tamaño diferente..... 142

S

Salidas
 Eléctrico..... 39
 Seguridad
 Señal de peatón..... 37
 Seguros
 Puerta..... 7
 Sistema central de seguros..... 8
 SEÑAL DE GIRO..... 41

| | |
|--|-----|
| Servicio | |
| Mantenimiento, Información | |
| general..... | 156 |
| Sistema central de seguros..... | 8 |
| Sistema de frenos antibloqueo (ABS)..... | 86 |
| Luz de advertencia..... | 43 |
| Sistema de monitoreo, presión de las llantas..... | 140 |
| Sistema eléctrico | |
| Bloque de fusibles del compartimiento del motor..... | 122 |
| Bloque de fusibles del tablero de instrumentos..... | 131 |
| Fusibles..... | 121 |
| Sistemas | |
| Bolsa de aire..... | 25 |
| Sistemas anti robo | |
| Inmovilizador..... | 13 |
| Sistemas de control de clima..... | 65 |
| Automática..... | 67 |
| T | |
| Tablero..... | 3 |
| Tacómetro..... | 40 |
| Tapetes..... | 154 |
| Teléfono | |
| Manos libres..... | 63 |
| Teléfono manos libres..... | 63 |

| | |
|-----------------------------|----|
| Transmisión | |
| Manual..... | 83 |
| Tras | |
| Cámara de visión (RVC)..... | 95 |
| Puertas..... | 11 |
| Triángulo, Advertencia..... | 33 |

U

| | |
|--|----|
| Uso | |
| Conexión de un teléfono, Sistema de Infoentretenimiento..... | 63 |
| Este manual..... | 1 |
| Sistema de Infoentretenimiento..... | 58 |

V

| | |
|--------------------------------------|-----|
| Vehículo | |
| Control..... | 71 |
| Datos..... | 165 |
| Límites de carga..... | 73 |
| Luz de sostenimiento automático..... | 44 |
| Número de Identificación (VIN)..... | 163 |
| Remolque..... | 151 |
| Sostenimiento automático..... | 90 |
| Velocímetro..... | 40 |
| Ventanas | |
| Eléctrico..... | 15 |
| Ventilación, aire..... | 69 |
| Viseras..... | 16 |



NÚMERO DE PARTE. 26ExpressMaxDiesel_esMX_20007230A

