



CHEVROLET

2026

Spark EUV
Manual del propietario



Contenido

Introducción	1
Llaves, puertas y ventanas	5
Asientos y sistemas de sujeción	21
Almacenamiento	43
Instrumentos y Controles	47
Iluminación	77
Sistema de Infoentretenimiento	82
Controles de clima	96
Conducción y funcionamiento	105
Cuidado del vehículo	159
Servicio y mantenimiento	184
Datos técnicos	192
Información al cliente	212
Índice alfabético	218

Introducción

El vehículo está integrado con tecnologías avanzadas, características de seguridad, características de protección ambiental, y características de economía incrementada de combustible.

Este manual proporciona información necesaria para ayudarlo a conducir su vehículo con seguridad y eficiencia.

La operación inadecuada del vehículo puede causar accidentes y riesgos de lesiones. Cumpla con los requerimientos en las leyes y regulaciones del país. Si estos requerimientos son diferentes a los de este manual, los requerimientos de las leyes y regulaciones deberán prevalecer.

Su distribuidor cuenta con técnicos especializados que pueden realizar el servicio adecuado utilizando partes genuinas de repuesto. Consulte a su distribuidor si el vehículo necesita mantenimiento o reparación.

Mantenga este manual en el vehículo para referencias rápidas. Deje este manual en el vehículo si lo vende.

En el manual, el Centro de Servicio Chevrolet se refiere como distribuidor para abreviar.

Uso de este manual

- El contenido en el inicio del manual y cada sección se utiliza para localizar información específica.
- Para datos direccionales como frente, parte trasera, izquierda y derecha, la dirección de conducción se debe tomar como la parte delantera.
- Es posible que algunas funciones descritas en el manual no estén configuradas para todos los modelos, y el manual puede presentar algunas características que no se encuentran en su vehículo.
- El manual incluye la información más reciente disponible en el momento de la impresión. GM se reserva el derecho de realizar cambios en el producto sin previo aviso después de la impresión del manual. Algunas imágenes del manual son sólo ilustraciones para su referencia.

Pregunte por su vehículo

Visión general

Nota

Para vehículos eléctricos con batería, ya que las baterías de litio tienen una característica de descarga automática, se recomienda cargar el vehículo a 100% utilizando carga lenta de CA antes del primer uso. De otra manera, la batería del vehículo puede recalibrar automáticamente y perder la carga rápidamente.

1. Este vehículo es un vehículo puramente eléctrico, y algunas de sus operaciones y características son diferentes de los vehículos de combustible tradicionales. Por lo tanto, por favor lea este Manual cuidadosamente antes de usar el vehículo.
2. Este vehículo es un vehículo eléctrico con batería. Está equipado con dos baterías, de las cuales una es una batería de tracción ubicada debajo del chasis para proporcionar energía de impulso para el vehículo y la otra es una batería automotriz común de 12V ubicada en el compartimiento delantero para proporcionar energía para instrumentos, luces y los módulos de control correspondientes.

3. La batería de tracción debe cargarse con corriente alterna (es decir, el suministro de energía doméstico general). Cuando utilice corriente alterna, es crucial asegurar que todos los cables, tomacorrientes, y enchufes en el circuito de carga cumplan los requerimientos de carga. Asegúrese de emplear a un electricista profesional para instalar el circuito de carga para usted. El circuito de carga debe estar conectado a tierra correctamente y se debe instalar el interruptor principal y una protección de fuga.
4. El cable naranja en este vehículo es uno de HV. No lo toque. Por favor ponga más atención a las señales de advertencia indicadas en el alojamiento de los componentes de HV.
5. Una vez que se abra la puerta, el vehículo cambiará automáticamente al modo HV. Pise el pedal del freno para ingresar al modo LISTO, habilitando el vehículo para operar en marcha.
6. El vehículo consumirá principalmente la batería de tracción después de que entre en modo HV y el estado "LISTO" (la luz "LISTO" se ilumina), y puede mantener la luz

y el A/C encendidos durante mucho tiempo. La batería de tracción comienza a cargar la batería de 12V.

7. En invierno, el desempeño de descarga de la batería de tracción se degradará con la disminución de temperatura, pero ésta se recuperará con el incremento de temperatura. Por lo tanto, se recomienda evitar una aceleración rápida y la conducción a alta velocidad a baja temperatura en invierno, utilizar la presión de aire acondicionado (A/C) razonablemente, planear bien el viaje y cargar el vehículo a tiempo.
8. Está prohibido utilizar equipo de conexión a tierra falso, como el módulo de conexión a tierra y reducción de resistencia; lo cual puede causar riesgos de seguridad potenciales de descargas eléctricas durante la carga.

Advertencia

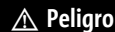

Peligro

No modifique el puerto de carga o el equipo de carga. De lo contrario, pueden producirse fallas de carga o incluso incendiarse.

 Peligro

No desensamble el paquete de batería de tracción de iones de litio sin autorización, ni siquiera lo desarme. Cuando se trate de accidentes, los profesionales relevantes no deberán cortar ni tener impacto en el paquete de la batería de tracción de iones de litio, para evitar que se fugue y se deforme, y así lesionar a cualquier persona.

 Advertencia

Antes de que se necesite guardar el vehículo durante mucho tiempo (más de un mes), es necesario cargar la batería a más de 50%. Después del estacionamiento a largo plazo, realice el mantenimiento de carga por lo menos una vez cada 3 meses (use carga lenta de CA para cargar completamente el vehículo, luego descargue a 50%~70% antes de estacionar). Las fallas del vehículo causadas por la descarga excesiva de la batería de tracción debido al estacionamiento de largo plazo y falla para mantener conforme se requiera no están cubiertas por la garantía.

1. Los dispositivos eléctricos en el vehículo se clasifican en dispositivos eléctricos HV y LV. El equipo eléctrico LV tiene un voltaje de operación nominal de 12V, Este equipo incluye instrumentos, audio, luces, cláxones, ventiadores, etc.
El equipo eléctrico HV incluye: sistema de motor de impulso integrado, paquete de batería de tracción, ensamble del sistema de carga y distribución, compresor de A/C, calentador de A/C, etc.
2. Cada componente HV tiene una etiqueta de advertencia de HV. Por favor, ponga atención a las advertencias correspondientes. Para evitar una descarga eléctrica, no toque ningún componente HV, cables HV y sus conectores.
3. No toque ningún cable naranja HV expuesto o dañado. De lo contrario, existe un riesgo de descarga eléctrica.
4. No desensamble ni modifique el equipo eléctrico en el vehículo. De lo contrario, puede causar graves consecuencias, como un corto circuito, quemadura e incendio.
5. En caso de accidente: Si el tiempo lo permite, apague el suministro de energía del vehículo, jale el freno de estacionamiento, encienda la luz de advertencia de peligro, coloque un triángulo de advertencia y deje el vehículo. Contacte al centro de servicio de inmediato. Si el tiempo no lo permite, como cuando el vehículo está incendiándose o emitiendo un fuerte olor a quemado, por favor apague la energía del vehículo inmediatamente y active el freno de estacionamiento para escapar el vehículo.
6. En caso de incendio o humo: Apague inmediatamente el suministro de energía y salga del vehículo. Si el incendio es severo o se propaga rápidamente, lléjese inmediatamente del vehículo y llame al número de emergencia de incendios. Si el incendio es menor, use un extintor de incendios basado en agua para extinguirlo, manteniendo una distancia segura de la fuente.
7. Si necesita reemplazar la batería de energía, asegúrese de que la batería anterior se entregue a un centro de servicio de reciclaje designado por GM para un reciclaje adecuado. Las baterías

de tracción desechadas contaminarán el medio ambiente e incluso causarán lesiones físicas. De acuerdo con las leyes y regulaciones aplicables, este tipo de desperdicio debe reciclarse y desecharse. Para detalles de reciclaje, por favor consulte el sitio web oficial.

8. Cuando la barra de energía del cuadro de instrumentos cambia a rojo, indica que la batería de tracción está baja. Cárguela lo antes posible, y no la cargue hasta que la corriente se agote. De lo contrario, la vida útil de la batería de tracción puede acortarse. Se recomienda cargar la batería completamente al menos una vez cada dos semanas para mantenimiento cuando el vehículo está en uso.

Peligro, Advertencia, y Precaución

Peligro

El título Peligro indica una situación peligrosa de gran riesgo que, de producirse, ocasionaría lesiones graves o mortales.

Advertencia

Advertencia indica una situación peligrosa que puede ocasionar lesiones graves o mortales.

Precaución

Precaución indica un peligro que puede ocasionar daños materiales o daños al vehículo.

Nota

El contenido marcado con "Nota" indica asuntos que se necesitan observar durante la operación del vehículo. Ignorar tal información puede llevar a la operación incorrecta.

"*": asterisco detrás de un título o texto "*" indica que el equipo antes mencionado es opcional, y que su vehículo puede no tener tal equipo. Por favor, consulte el vehículo real para la configuración del vehículo.

Los derechos de autor y la interpretación final de este Manual están reservados por General Motors.

Llaves, puertas y ventanas

Llaves y seguros

Llaves	5
Funcionamiento del sistema de entrada sin llave a control remoto (RKE)	6
Seguros de puertas	9

Puertas

Cofre	13
Puerta trasera	14

Espejos exteriores

Espejos de control remoto	16
Espejos plegables	17
Espejos con calefacción	17

Espejos interiores

Espejo retrovisores interiores	17
--------------------------------------	----

Ventanas

Ventanas eléctricas	18
Viseras	20

Llaves y seguros

Llaves

Llave no plegable



Llave inteligente



Cada nuevo vehículo se proporciona con dos llaves. Por favor reserve una llave para repuesto.

Por seguridad, por favor mantenga la placa del número de llave en un lugar seguro para evitar la creación ilegal de llaves.

Se pueden proporcionar diferentes llaves para diferentes modelos. Consulte los vehículos reales.

El vehículo tiene un sistema de entrada sin llave, que se desbloquea automáticamente cuando usted se acerca con la llave y se bloquea conforme se aleja.

Entrada pasiva sin llave

 **Advertencia**

Nunca deje a un niño, adulto minusválido o mascota solo en un vehículo, especialmente con las ventanas cerrados en clima tibio o cálido.

Pueden verse expuestos al calor extremo y sufrir lesiones permanentes o incluso fatales debido a la insolación.

Nota

- Se recomienda que la llave se mantenga alejada de teléfonos celulares, computadoras portátiles, y otros dispositivos para evitar interferencia de función.
- Si hay una llave legal en el vehículo (excepto la llave recta), alejarse con otra llave no activará la función pasiva.
- Cuando cierre la puerta, la llave no debe acercarse a la carrocería del vehículo (menos de 10 cm o mientras sostiene la llave en la mano), para evitar que la función pasiva sin llave no se accione adecuadamente.

- Si deja el vehículo demasiado rápido con la llave después de cerrar la puerta, la función pasiva puede no accionarse correctamente, evitando que el vehículo se bloquee automáticamente.

Nota

No deje la llave en el vehículo. Lleve la llave con usted cuando deje su vehículo.

Nota

Si se pierde la llave, por favor contacte al Centro de Servicio Posventa.

Activar esta función permite que el vehículo se desbloquee automáticamente cuando la llave está dentro de un rango de aproximadamente 1.5 metros.

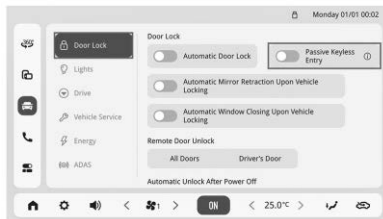

El interruptor de desbloqueo pasivo se puede encender o apagar por medio de IVI
 - Configuración del vehículo - Bloqueo de puerta
 - Entrada pasiva sin llave.

Cuando la llave está cerca del vehículo, el vehículo se desbloquea automáticamente cuando la llave se aleja del vehículo. Cierre automáticamente cuando esté lejos del vehículo.

Condiciones de activación de entrada pasiva sin llave (todas las siguientes condiciones se cumplen simultáneamente)

1. Una puerta no está cerrada hasta que todas las puertas estén cerradas.
2. El vehículo está estacionario.
3. No hay una llave válida en el vehículo (excepto la llave recta).

El vehículo está equipado con una entrada pasiva sin llave, que no puede dejarse en el vehículo durante un tiempo prolongado, lo cual puede causar rápido consumo de energía.

Funcionamiento del sistema de entrada sin llave a control remoto (RKE)

La distancia efectiva del controlador remoto es aproximadamente 15 m sin obstrucciones.

 : Llave de bloqueo remoto. Presione el botón una vez para bloquear todas las puertas después de que se cierren todas las puertas la luz de advertencia de peligro destelle dos veces, y el vehículo se encuentre en estado antirobo.

 : Botón de desbloqueo remoto. Presione el botón una vez para desbloquear todas las puertas la luz de advertencia de peligro destellará una vez, y se borrará el estatus antirobo.

 : Botón de apertura de puerta trasera. Presione durante unos 3s para desbloquear la puerta trasera.

Nota

El rango de operación del controlador remoto puede ser diferente debido a las condiciones ambientales. Las señales de interferencia de radio y las barreras afectarán las funciones del controlador remoto.

Localización de vehículo*



Advertencia

Nunca deje a un niño, adulto minusválido o mascota solo en un vehículo, especialmente con las ventanas cerradas en clima tibio o cálido.

Pueden verse expuestos al calor extremo y sufrir lesiones permanentes o incluso fatales debido a la insolación.

Nota

El sistema de bloqueo de la puerta también se puede activar cuando la ventana está abierta. Asegúrese de cerrar todas las ventanas y puertas antes de salir del vehículo.

Nota

El modo antirobo debe activarse con el transmisor.

Presione el botón de desbloqueo remoto rápidamente dos veces para activar la función de ubicación del vehículo, el claxon sonará 4 veces, y la luz de advertencia de peligro destellará 20 veces.

Activación de bloqueo de puerta y Modo antirobo

1. Cierre todas las ventanas.
2. Todos los pasajeros salen del vehículo.
3. Cierre todas las puertas, cofre del motor y puerta trasera.
4. Presione el botón de bloqueo en la llave inteligente una vez, y la luz de advertencia de peligro destellará dos veces para bloquear todas las puertas. Arranque el sistema inmovilizador.

Sonido de advertencia

En el estatus antirobo, si se abre una puerta o la cajuela por medio de la fuerza sin presionar el botón de desbloqueo del controlador remoto (incluyendo la apertura de la puerta del lado del conductor con la llave), la luz de advertencia de peligro destellará y el claxon sonará por un periodo para advertencia.

Para detener el Sonido de advertencia

Presione los botones de bloqueo y desbloqueo del transmisor para detener el sonido de advertencia si no, el sonido de advertencia se finalizará automáticamente después de 30 segundos, y el modo antirobo se activará

nuevamente. Si el sistema no lo hace, se recomienda que se revise el sistema en el Centro de Servicio Posventa.

Desactivación de Seguro de puerta y Modo CTD

Presione el botón de desbloqueo de la puerta en el controlador remoto una vez.

- Todas las puertas se desbloquearán (excepto la puerta trasera).
- El sonido de advertencia de peligro destella una vez.
- El sonido de advertencia de peligro destella una vez.

Alarma de función de bloque



Advertencia

Nunca deje a un niño, adulto minusválido o mascota solo en un vehículo, especialmente con las ventanas cerradas en clima tibio o cálido.

Pueden verse expuestos al calor extremo y sufrir lesiones permanentes o incluso fatales debido a la insolación.

Cuando no se cumplen las condiciones para bloquear la puerta, como el botón de bloqueo remoto presionado, el claxon sonará 3 veces, y la luz de advertencia de peligro destellará 3 veces para indicar que la puerta no se ha bloqueado exitosamente. Estas situaciones incluyen:

1. Hay una puerta que no está cerrada (incluyendo la puerta trasera);
2. El bloqueo de puerta está bajo protección térmica

Bloqueo automático de puerta*

Cuando todas las puertas están cerradas y la velocidad del vehículo excede los 10 km/h, todas las puertas se bloquearán automáticamente.

Re-bloqueo automático*

Si la llave no está en el interruptor de ignición, el vehículo activará el re-bloqueo si la alarma está desarmada pero ninguna puerta y la puerta trasera se abren en el transcurso de los 30 segundos posteriores a que el vehículo se encuentre en estatus de armado con éxito.

Desbloqueo automático*

Si el bloqueo de la puerta está activado, cuando el vehículo está estacionado y se cambia de D o R a la posición de velocidad P (Estacionar), las puertas se desbloquearán automáticamente.

Controlador remoto

Cada transmisor tiene su propio código electrónico para prevenir que las puertas se abran con otros transmisores.

Si se pierde o se roban el controlador remoto, por favor contacte al Centro de Servicio Posventa para comprar uno nuevo lo antes posible. Si necesita reemplazar uno o más controladores, por favor acuda con el(los) controlador(es) remoto(s) existente(s) cuando vaya al Centro de Servicio Posventa. Cuando el Centro de Servicio Posventa iguale el nuevo controlador remoto con su vehículo, el controlador remoto existente también deberá coincidir con el nuevo código. Después de que el nuevo controlador remoto tiene un nuevo código electrónico, el controlador remoto perdido no desbloqueará su vehículo.

Función de paro automático de transmisión de señal del Controlador remoto

El controlador remoto tiene la función de paro automática de transmisión de señal que puede evitar la pérdida innecesaria de la batería causada por una operación incorrecta y otras razones. Mantenga presionado cualquier botón del controlador remoto durante más de 10 segundos, el controlador remoto dejará de transmitir señales automáticamente. Y libere el botón, la función de paro automático de transmisión de señal se desactiva.

Falla

Si el controlador remoto no puede funcionar normalmente, puede deberse a las siguientes razones:

- Fuera de rango de operación del controlador remoto;
- La batería del controlador remoto está demasiado baja;
- Interferencia causada por el ambiente externo y otras señales de radio de alta potencia (como la estación base y la torre de lanzamiento);
- Bloqueo de señal por otras barreras.

Reemplace la batería

Dentro de la llave del controlador remoto, hay una batería de litio cuya vida útil es de 2 años generalmente. Cuando la distancia de control remoto se acorta gradualmente (debe estar más cerca del vehículo para controlar remotamente), indica una batería baja. La batería de la llave no se puede cargar. Después que la batería se agote, por favor vaya al Centro de Servicio Posventa para que se cambie la batería.

Nota

Para asegurar el funcionamiento normal de la llave del control remoto, por favor siga las siguientes reglas:

- Evite dejar caer la llave del control remoto.
- Por favor, no coloque ningún objeto pesado sobre la llave del control remoto.
- Asegúrese de que la llave del control remoto esté lejos del agua o de la luz solar directa. Si la llave de control remoto se moja, por favor límpiela con un trapo suave.

Seguros de puertas

Abertura de puerta

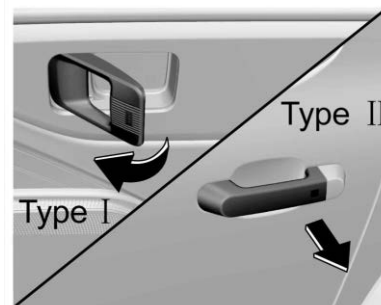

Para abrir las puertas desde adentro o afuera, primero abra las puertas y jale las manijas de las puertas internas o externas.

Nota

Cuando deje un vehículo desatendido, debe bloquear todas las puertas y llevarse la llave. Se pueden robar el vehículo si la puerta no está bloqueada.



Bloqueo mecánico

1. Desbloquear
2. Bloquear

Para bloquear una puerta desde el exterior del vehículo utilizando una llave, inserte la llave y gírela en el sentido de las manecillas del reloj. Gire la llave en sentido contrario a las manecillas del reloj para desbloquear la puerta.

Desbloquear la puerta desde el interior del vehículo



Para desbloquear la puerta desde el interior del vehículo, jale la manija interior de la puerta una vez para desbloquear, y jálela de nuevo para abrir la puerta. Jale una vez para abrir la puerta si la puerta está desbloqueada.

Bloquear/desbloquear la puerta dentro del vehículo

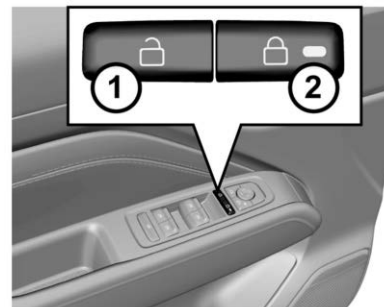

1. Desbloqueo
2. Bloqueo

Para bloquear la puerta desde el interior del vehículo, presione ② (el botón de bloqueo) para bloquear el vehículo.

La puerta no se puede abrir desde el exterior.

Para desbloquear la puerta, jale la manija interior de la puerta dos veces. La primer jalada desbloquea la puerta en el lado respectivo, y la segunda jalada abre la puerta.

Presione ① (el botón de desbloqueo) para desbloquear el vehículo.

Nota

Si hay ruido al abrir/cerrar puertas o al conducir, aplique grasa lubricante en los cierres y bisagras de la puerta.

 **Advertencia**

Dejar a los niños en un vehículo, con una llave remota es peligroso y los niños o terceras personas podrían resultar gravemente lesionados o perder la vida. Podrían operar las ventanas eléctricas y otros controles o provocar el movimiento del vehículo. Las ventanas funcionarán con la llave remota en el vehículo, y los niños o terceras personas podrían quedar atrapados en el camino de una ventana mientras cierra. No deje niños dentro de un vehículo con una llave remota.

Método de bloqueo de puerta cuando el vehículo está apagado

En caso de que el vehículo se apague (por ejemplo, la batería está agotada o sus polos positivo y negativo están desconectados), el sistema de bloqueo de puerta central no funciona, y usted necesita bloquear las puertas laterales manualmente una por una.

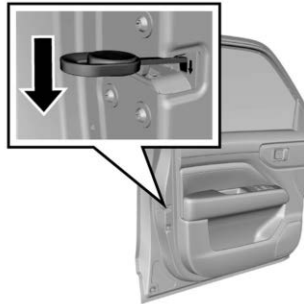

Abra la puerta delantera derecha y las dos puertas traseras, y encuentre la perilla dentro del seguro de la puerta (como se muestra en la figura anterior). Tenga en cuenta que la perilla no es un bloqueo de seguridad para niños.

Gire la perilla con la llave de acuerdo a la marca de flecha aquí, y luego cierre la puerta. Por último, jale la manija exterior para asegurarse de que las puertas estén bloqueadas.

Para la puerta delantera izquierda, por favor conecte la llave en la manija exterior de la puerta y gire la llave en el sentido de las manecillas del reloj para bloquear la puerta. Por favor consulte el contenido en la Subsección "Bloqueo mecánico de la puerta delantera izquierda".

Bloqueo de seguridad para niños

Las puertas traseras están equipadas con bloqueos de seguridad para niños. La función del bloqueo de seguridad para niños es evitar que los pasajeros (especialmente los niños) jalen la manija de la puerta y abran accidentalmente la puerta trasera.

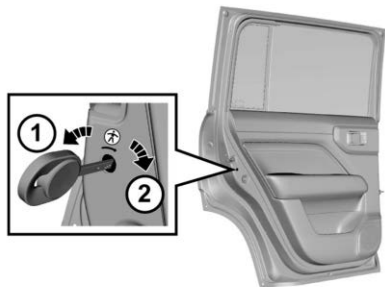

1. Desbloqueo
2. Bloqueo

Para activar el bloqueo de seguridad para niños:

1. Abra la puerta trasera en la que desea poner el seguro.
2. Encuentre la perilla de la ranura de la puerta de seguridad para niños en el borde de la puerta y cerca de la posición intermedia.
3. Inserte la llave en la ranura y gírela en la dirección indicada por la flecha.

Nota

Las dos puertas traseras están equipadas con un bloqueo de seguridad para niños respectivamente. Trabajan por separado y se deben activar manualmente y respectivamente.

Cuando el bloqueo de puerta para niños esté activado, usted no puede abrir la puerta en el vehículo. Necesita jalar la manija exterior de la puerta para abrir la puerta. Para cancelar el bloqueo de seguridad para niños, inserte la llave en la ranura y gírela en la dirección opuesta.

Nota

Cuando el bloqueo de seguridad para niños está establecido en BLOQUEAR, no intente jalar la manija interna de la puerta para abrirla. De lo contrario, la manija de la puerta se dañará. Por favor, abra la puerta con la manija externa de la puerta.



Advertencia

Dejar a los niños en un vehículo, con una llave remota es peligroso y los niños o terceras personas podrían resultar

(Continúa)

Advertencia (Continúa)

gravemente lesionados o perder la vida. Podrían operar las ventanas eléctricas y otros controles o provocar el movimiento del vehículo. Las ventanas funcionarán con la llave remota en el vehículo, y los niños o terceras personas podrían quedar atrapados en el camino de una ventana mientras cierra. No deje niños dentro de un vehículo con una llave remota.

Sistema de bloqueo de puertas de control central

Con el sistema de bloqueo de puertas de control central, usted no puede usar el controlador remoto para bloquear y desbloquear la puerta, pero también desbloquear y bloquear la puerta con el botón de bloqueo de la puerta en la puerta del lado del conductor.

Puertas

Cofre

Cofre de compartimento delantero

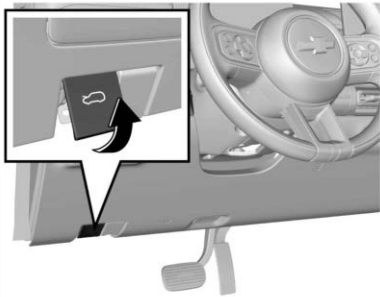

Abra el cofre del motor

1. Jale la manija de liberación de la cubierta del cofre en el lado inferior izquierdo del tablero de instrumentos.

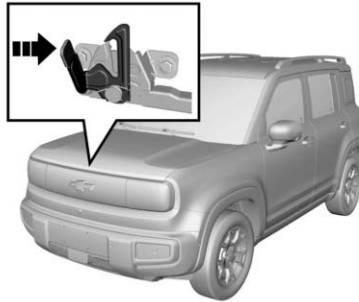

2. Una vez que el cofre esté abierto, introduzca su mano debajo del borde delantero, deslice la manija de liberación del cofre a la derecha como se muestra en el diagrama, y abra completamente el cofre.

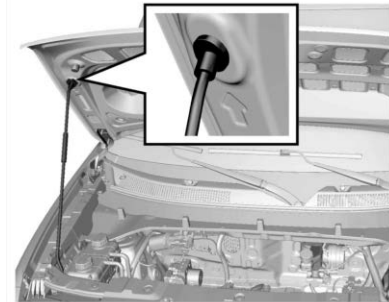

3. Separe la varilla de soporte de la cubierta del cofre del sujetador de fijación. Conecte el extremo libre de la varilla de soporte en la ranura.

Cierre el cofre del motor

1. Sostenga el cofre del motor para evitar que se cierre, y retire la varilla de soporte de la ranura. Después, coloque la varilla en la abrazadera de fijación.
2. Asegúrese de que sus manos o las manos de otras personas u otras partes del cuerpo estén alejadas del compartimento del motor, de la cubierta del cofre y de los bordes de la carrocería del vehículo.

- Baje lentamente la cubierta del cofre, y suéltela cuando el borde frontal de la cubierta del cofre esté a unos 30 cm verticalmente del travesaño superior del tanque de agua para permitir que caiga libremente.
- Siempre revise y conforme que la cubierta del cofre esté bloqueada en su lugar.

Nota

Revise que el cofre del motor esté bloqueado antes de conducir el vehículo.

No jale la manija de liberación del cofre del motor cuando el vehículo se esté moviendo.

No conduzca el vehículo cuando el cofre del motor esté abierto.

Puerta trasera**Abertura de puerta trasera**

Desbloquee el vehículo, presione el interruptor de la puerta trasera y ábrala.

Asegúrese que usted y otras personas estén fuera del rango de movimiento de la puerta trasera para evitar lesiones personales cuando se abra la puerta trasera.

Al cerrar la puerta trasera, asegúrese que tanto sus manos como las manos de otros y otras partes del cuerpo estén completamente fuera del área de cierre.

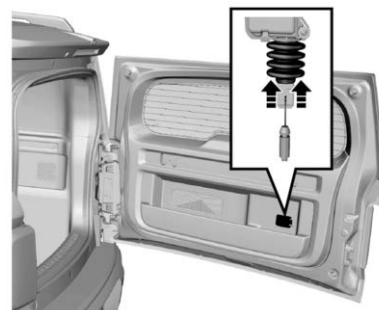
Orificio de mantenimiento de bloqueo de puerta trasera

Si otros métodos de apertura de la puerta trasera no son válidos, la puerta trasera se puede abrir temporalmente conforme a los siguientes pasos:

- Ajuste el asiento e ingrese a la cajuela.
- Abra la cubierta de moldura afuera del bloqueo de la puerta trasera.
- Levante el hule hacia arriba como se muestra en la figura para desbloquear la puerta trasera.

Entrada pasiva Arranque pasivo (PEPS)

Nota

Si la batería del control remoto está baja, la función de desbloqueo/bloqueo pasivo puede fallar. En tal caso, puede usar la llave mecánica para bloquear y desbloquear las puertas. Por favor, reemplace la batería del controlador remoto lo antes posible.

El vehículo está equipado con sistema PEPS. Usted puede bloquear o desbloquear las puertas cómodamente solo llevando la llave de control remoto con usted y llegando a ciertos rangos de las puertas (incluyendo la puerta trasera). Puede bloquear o desbloquear de forma remota sin sacar la llave de su bolsillo.

PEPS*

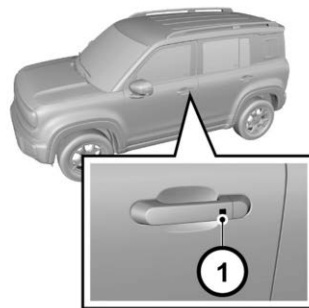

1: Botón de desbloqueo/bloqueo pasivo

Si las puertas están bloqueadas y el vehículo está apagado, lleve una llave legal y acérquese a la manija de la puerta delantera en un área determinada (dentro de aproximadamente 1.2m). Después de una autenticación exitosa del sistema con la llave, presione el botón para desbloquear todas las puertas, y la luz de advertencia de peligro destellará una vez.

Bloqueo pasivo*

Una vez que todas las puertas estén cerradas y el vehículo esté apagado, lleve una llave válida y aléjese de la cercanía de la manija de la puerta delantera dentro de un

área determinada (aproximadamente 1.2m). Presione el botón en la manija de la puerta, permitiendo que el sistema sea autenticado con la llave. Si la autenticación es exitosa, todas las puertas se bloquearán y las luces de advertencia de peligro destellarán dos veces.

En caso de cualquiera de las siguientes circunstancias, y después de presionar el botón en la manija de la puerta, el sistema proporcionará una indicación de alarma tal como el claxon que sonará 3 veces y la luz de advertencia de peligro destellará 3 veces para indicar que la puerta no se ha bloqueado. Las posibles circunstancias son las siguientes:

1. La puerta no está cerrada;
2. La llave se deja en el vehículo.

Revise estos pasos uno por uno, y entonces vuelva a bloquear.

Desbloqueo/bloqueo pasivo de la puerta trasera*

Desbloqueo pasivo*



Cuando las puertas están bloqueadas y el vehículo está apagado, lleve una llave legal a un área determinada (dentro de unos 1.2 m) de la puerta trasera, y presione el interruptor de liberación de la puerta trasera para certificar el sistema y la llave. Después de una autenticación exitosa, la puerta trasera se desbloquea.

Si la puerta se desbloquea, la puerta trasera se puede abrir directamente (no es necesario llevar la llave para cerrar la puerta trasera).

Bloqueo pasivo*

Cuando la puerta trasera se va a bloquear pasivamente, el sistema buscará si hay una llave legal en el vehículo. Si no hay una llave legal en el vehículo, el sistema bloqueará automáticamente la puerta trasera. La luz de advertencia de peligro parpadea una dos veces. Si hay una llave en el vehículo, el sistema emitirá una indicación de alarma, el claxon sonará 3 veces, la luz de advertencia de peligro destellará 3 veces y la puerta se desbloqueará automáticamente. Por favor, retire la llave del vehículo y vuelva a bloquear las puertas.

Si las puertas están desbloqueadas, la puerta trasera solo se puede bloquear después de cerrar la puerta trasera y bloquear las puertas. Por favor recuerde bloquear las puertas.

Espejos exteriores

Espejos de control remoto

Por favor, verifique el campo visual de todos los espejos retrovisores antes de conducir.

Ajuste eléctrico de Espejo retrovisor exterior

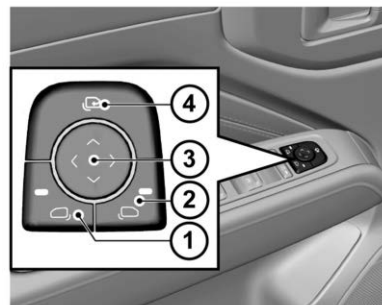

1. Botón del espejo retrovisor izquierdo
2. Botón del espejo retrovisor derecho
3. Botón de espejo retrovisor arriba/abajo/izquierda/derecha
4. Plegado de un botón de espejos retrovisores

El interruptor de ajuste del espejo retrovisor exterior eléctrico está ubicado en el lado izquierdo del tablero de instrumentos. Haga que el vehículo ingrese el estatus LISTO primero, y después ajuste los espejos retrovisores exteriores de acuerdo con los siguientes pasos:

1. Seleccione el espejo retrovisor exterior que se va a ajustar. (Botón ①/②)
2. Oprima el botón de flecha para ajustar el espejo retrovisor seleccionado a una posición adecuada. (Botón ③)

Espejos plegables

Para asegurar la seguridad de los peatones, el espejo retrovisor exterior se puede plegar hacia adelante o hacia atrás desde su posición de montaje normal con suficiente fuerza de impacto. Se puede mover y restablecer manualmente.

Espejos con calefacción

Calefacción de espejo retrovisor

Cuando el modo de descongelamiento está activado, los espejos retrovisores exteriores se calentarán de manera sincrónica.

Espejos interiores

Espejo retrovisores interiores



Ajuste el espejo retrovisor a un ángulo adecuado manualmente.

Nota

El modo antirreflejo reducirá la claridad de la visión detrás del vehículo. Por favor conduzca cuidadosamente.

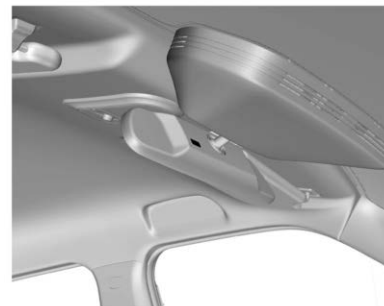

El espejo retrovisor interior está equipado con un puerto USB, de forma que el grabador de datos de su vehículo se pueda energizar durante la instalación.

Ventanas

Ventanas eléctricas

Ventanilla Eléctrica



El interruptor de elevación del cristal se ubica en el tablero del descansabrazos de la puerta delantera. Los interruptores izquierdo y derecho controlan el cristal de la ventana izquierda y derecha, respectivamente.

Para subir la ventana, levante el interruptor.

Para bajar el cristal de la ventanilla, presione el interruptor hacia abajo.

Suelte el interruptor cuando la ventana haya alcanzado la posición requerida.

Advertencia

Nunca deje a un niño, adulto minusválido o mascota solo en un vehículo, especialmente con las ventanas cerrados en clima tibio o cálido.

Pueden verse expuestos al calor extremo y sufrir lesiones permanentes o incluso fatales debido a la insolación.

Advertencia

Sin importar si el vehículo está en movimiento o estacionario, nunca debe permitir que un niño coloque su cabeza, manos u otra parte del cuerpo fuera de la ventana. Permitir dicho comportamiento sería peligroso debido a que el niño puede golpear un obstáculo.

Usted mismo y otras personas podrían resultar lesionados gravemente.

Cierre automático de ventana al bloquear el vehículo

La función de cierre automático de ventana se puede activar o desactivar en el sistema del vehículo en Configuración del vehículo - Ventanas - Bloqueo de puerta - Cierre automático de ventana bloqueando.

Después de activar el cierre automático de ventana al bloquear el vehículo, presionar de forma prolongada el botón de desbloqueo abrirá las ventanas.

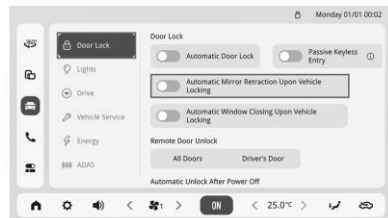

Descenso con un botón de ventana eléctrica del lado del conductor*

La ventana eléctrica tiene la función de descenso con un solo botón. Presione el interruptor totalmente hacia abajo (2da posición) y libérela la ventana bajará automáticamente hasta que esté

completamente abierta. Para detener el descenso de la ventana, jale el botón hacia arriba y libérela (una presión corta está bien). Descenso con un botón de las ventanas eléctricas del lado del conductor y del pasajero delantero.

Elevación con un botón de las Ventanas eléctricas en las cuatro puertas*

El ascenso con un botón está disponible en la ventana eléctrica. Para cerrar la ventana, jale el interruptor hacia arriba a la parte superior (2da marcha) y libérela, y la ventana se elevará automáticamente a la posición completamente cerrada. Para detener la elevación de la ventana, presione hacia abajo el botón y libérela (una presión corta está bien). Ascenso con un botón de las ventanas eléctricas del lado del conductor y del pasajero delantero.

Función anti-pellizco de la ventana eléctrica*

La ventana eléctrica que tiene la función de elevación con un botón también tiene la función anti-pellizco para reducir las lesiones por pellizco. La ventana eléctrica descenderá automáticamente por cierta distancia en caso de cualquier obstrucción en su proceso de elevación con un solo botón.

Programación de inicialización de ventana eléctrica*

La ventana del lado del conductor puede perder las funciones de elevación y descenso con un botón en algunos casos, como la conexión de la batería después de la desconexión. En tales casos, la programación de inicialización de la ventana se llevará a cabo primero. Primero, jale hacia arriba el interruptor del lado del conductor hasta que el cristal de la ventana se cierre completamente, y continúe jalando hacia arriba el interruptor durante al menos 5s y libérela. Ahora la programación de inicialización está completa. Si la función de elevación o descenso con un solo botón sigue sin estar disponible después de la programación de inicialización, se recomienda conducir hasta el Centro de Servicio de Posventa para su revisión y reparación.

Protección térmica de motor de ventana*

La protección térmica del motor es una función de protección para prevenir que el motor de regulador de ventana se sobrecaliente debido al uso prolongado. El motor no funcionará o la frecuencia de funcionamiento se reducirá para prevenir que el motor se dañe cuando

el motor alcance el límite de temperatura preestablecido. Por favor, no levante continua y frecuentemente la ventana.

Desbloqueo/bloqueo con un botón de las ventanas



El interruptor de desbloqueo/bloqueo con un botón se localiza en el tablero del descansabrazos de la puerta delantera. Cuando se presiona el botón, la luz indicadora se enciende y las ventanas sólo se pueden operar desde el tablero de control de la ventana en la posición del conductor.

Viseras

Visera

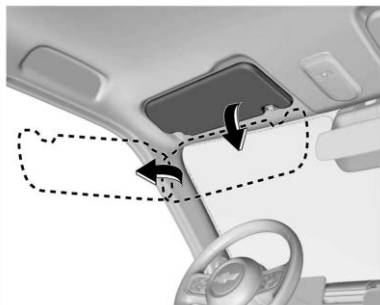

Su vehículo está configurado con viseras que pueden reducir el destello.

Las viseras se puede mover hacia arriba, hacia abajo y hacia los lados.

De acuerdo con la configuración del vehículo, instale un espejo para maquillaje en la visera.

Agarradera de asistencia

Agarradera de asistencia delantera



En el lado del pasajero delantero están instaladas las agarraderas de asistencia plegables.

La agarradera de asistencia puede proporcionar acceso fácil para usted y sus pasajeros. Los pasajeros también pueden sostenerse de la agarradera para mantener una posición cómoda a alta velocidad.

Agarradera de asistencia trasera



Las agarraderas auxiliares plegables están instaladas en la parte superior en ambos lados del asiento trasero.

La agarradera de asistencia puede proporcionar acceso fácil para usted y sus pasajeros. Los pasajeros también pueden sostenerse de la agarradera para mantener una posición cómoda a alta velocidad.

Asientos y sistemas de sujeción

Cabeceras

Cabeceras 21

Asientos delanteros

Posición del asiento 22

Ajuste del asiento 23

Asientos Traseros

Asientos Traseros 25

Cinturones de seguridad

Cinturones de seguridad 26

Cómo usar correctamente los
cinturones de seguridad 28

Uso del cinturón de seguridad durante
el embarazo 29

Sistema de bolsas de aire

Sistema de bolsas de aire 29

¿En dónde están las bolsas de aire? 31

Restricciones para niños

Sistemas de Restricción para Niños 37

Ubicaciones de instalación de
restricción para niños 39

Anclajes inferiores y sujetadores para
niños (Sistema de CIERRE) 41

Cabeceras

Posición

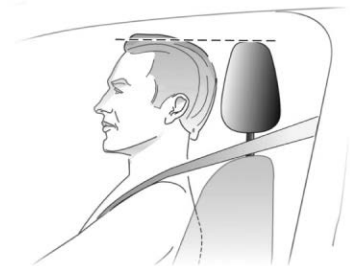

La posición media de la cabecera debe estar en la misma línea horizontal que los ojos del ocupante. Para personas altas, si el punto anterior no se puede cumplir, la cabecera se deberá ajustar a la posición más alta; para personas bajas, la cabecera se deberá ajustar a la posición más baja.

Advertencia

Existe una mayor probabilidad que los ocupantes sufran una lesión de cuello/columna en un accidente con cabeceras que no estén instaladas y ajustadas adecuadamente. No conduzca hasta que las cabeceras estén instaladas y ajustadas adecuadamente.

Ajuste de altura

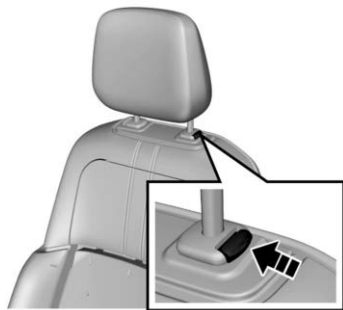

Como se muestra en la figura anterior, presione el botón de ajuste de altura del asiento.

Para ajustar la cabecera hacia arriba, jale la cabecera hacia arriba a la posición adecuada y fijela. Para retirar la cabecera, presione y sostenga el interruptor de liberación.

Para ajustar la cabecera hacia abajo, presione sin soltar el interruptor de liberación y empuje la cabecera hacia abajo hasta la posición adecuada, libere el interruptor de liberación para su fijación.

No presione la cabecera con fuerza para evitar lastimarse el dedo en el interruptor de liberación.

Asientos delanteros

Posición del asiento.

Posición del asiento



Advertencia

Nunca ajuste el asiento o respaldo mientras el vehículo esté en movimiento. Ajustar el asiento o respaldo mientras el vehículo está en movimiento puede causar que el asiento se mueva repentinamente y resultar en que pierda el control del vehículo y se lesione gravemente o fallezca.

- Cuando se siente en el asiento, coloque su cadera lo más cerca posible del respaldo. Ajuste la distancia entre el asiento y el pedal para hacer que su pierna se doble ligeramente al presionar el pedal. El asiento del pasajero se deberá deslizar tan atrás como sea posible.
- Apoye sus hombros en el respaldo lo más atrás posible. Ajuste el ángulo de inclinación del respaldo para hacer que su brazo alcance de forma conveniente el volante mientras dobla ligeramente el brazo. Mantenga los hombros apoyados contra el respaldo mientras gira el volante. El respaldo no se deberá inclinar excesivamente hacia atrás. Recomendamos que el ángulo de inclinación de todos los respaldos no sea de más de 25 grados.
- La altura del asiento se ajustará de manera que el ocupante pueda ver todas las direcciones y las posiciones de todos los instrumentos de la pantalla. La cabeza debe estar por lo menos a una mano del revestimiento del techo. Los muslos se apoyan en el asiento sin constricción.

Ajuste del asiento

Ajuste de asiento del conductor

Ajuste de posición del Asiento del conductor (Tipo eléctrico)



Como se muestra en la figura, el interruptor de ajuste eléctrico está en el lado exterior del asiento. Presione el interruptor hacia adelante o hacia atrás, y el asiento se moverá hacia adelante o hacia atrás según corresponda. Libere el interruptor cuando alcance una posición adecuada.

Ajuste de respaldo del Asiento del conductor (Tipo eléctrico)



Como se muestra en la figura, gire el interruptor de ajuste hacia adelante y hacia atrás, y el respaldo se doblará hacia adelante o se desdoblará hacia atrás. Suelte el interruptor cuando esté ajustado a una posición adecuada.

Ajuste de altura del Asiento del conductor (Tipo eléctrico)

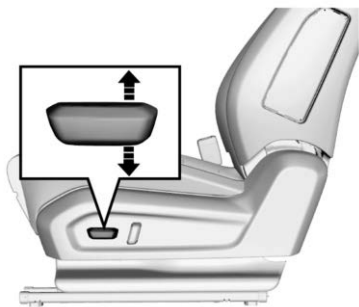

Nota

Si el respaldo del asiento eléctrico no se mueve cuando se gira el interruptor, es posible que el respaldo ya se encuentre en su posición límite, o que la batería del vehículo se agote. Revisar para confirmar. Nunca gire el interruptor con fuerza para evitar cualquier daño.

Como se muestra en la figura, presione el interruptor de ajuste de altura en el lado exterior del cojín del asiento hacia arriba o hacia abajo, y entonces libere el interruptor después de que se ajuste el asiento a la altura adecuada.

Ajuste de asiento de pasajero delantero Ajuste de posición de asiento del pasajero delantero (Tipo manual)



Jale hacia arriba la varilla de ajuste ① en la parte inferior delantera del asiento para ajustar el asiento hacia adelante o hacia atrás, y suelte la varilla después de que el asiento esté ajustado a la posición adecuada.

Intente deslizar el asiento hacia adelante y hacia atrás para asegurarse que el asiento esté bloqueado en una posición adecuada.

Ajuste de respaldo de asiento del pasajero delantero (Tipo manual)

⚠ Advertencia

El respaldo juega un papel de protección importante cuando el vehículo está en operación. El respaldo desbloqueado puede causar lesiones físicas graves en caso de frenado repentino o una colisión. Cada vez que ajuste el respaldo del asiento, sacuda el respaldo para verificar si está bloqueado aunque ningún pasajero ocupe el asiento.

Nota

Si el asiento no se mueve cuando se presiona el interruptor, es posible que el asiento ya se encuentre en la posición límite delantera o trasera, o que la batería del vehículo esté descargada. Revisar para confirmar. Nunca gire el interruptor con fuerza para evitar cualquier daño.



Jale hacia arriba la manija cerca del cojín del asiento ajuste el ángulo de inclinación del respaldo a una posición adecuada entonces, libere la manija.

Después de ajustar el respaldo del asiento, intente sacudir el respaldo para asegurarse de que el respaldo esté bloqueado.

Asientos Traseros

Ajuste y pliegue de respaldo

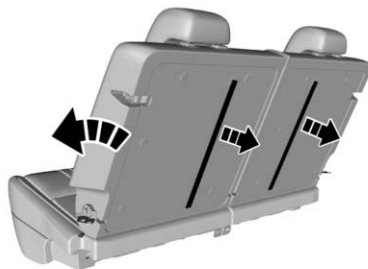

Advertencia

No coloque ningún artículo o equipaje más alto que los asientos traseros. No se permite a nadie sentarse en un asiento con el respaldo plegado cuando el vehículo está en operación.

El área para el pasajero está separada del área para el equipaje. En un frenado de emergencia u otro accidente, el equipaje

(Continúa)

Advertencia (Continúa)

que no esté fijado o el pasajero sentado en un asiento con respaldo plegado puede ser arrojado fuera del vehículo. Esto puede resultar en lesiones físicas graves o incluso la muerte.

Advertencia

Si cualquiera de los respaldos no está asegurado, se podría mover hacia adelante en un alto repentino o impacto. Esto puede lastimar a la persona que está sentada en él. Siempre empuje y jale los respaldos para asegurarse que estén trabados.

Jale hacia arriba la correa de liberación del respaldo correspondiente en la parte trasera del asiento, y pliegue el respaldo hacia adelante para ajustarse al cojín. Para restablecer el asiento, distribuya el respaldo hacia atrás y sacúdalo para confirmar que está bloqueado.

Posición de asiento delantero y trasero y Ángulo de respaldo al medir la profundidad del cojín del asiento

Para medición del espesor del cojín del asiento, el asiento puede estar en cualquier posición.

El estatus del ángulo del respaldo del asiento es de 25 grados hacia atrás en el estatus vertical.

4 Asientos

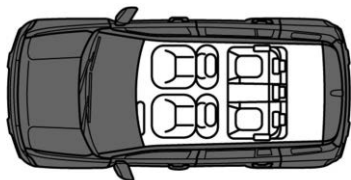

Cinturones de seguridad



En caso de accidentes, los cinturones de seguridad pueden brindar una buena protección y se deben usar durante la conducción como es estipulado por las reglamentaciones. El cinturón de seguridad está diseñado principalmente de acuerdo al tamaño de un adulto y adecuado para los pasajeros con una altura de más de 150 cm o un peso de más de 36 kg. Para niños menores de 12 años de edad, por favor elija un sistema de asiento de seguridad para niños adecuado de acuerdo con el tamaño del cuerpo del niño. Por favor revise todas las partes del sistema del cinturón de seguridad respecto

a cualquier desgaste o daño o funcionamiento anormal regularmente. Reemplace las partes y componentes dañados. Se recomienda encarecidamente reemplazar el cinturón de seguridad y el tensor del cinturón de seguridad desplegado en el Centro de Servicio Posventa después de un accidente.

Limitador de carga*

Está equipado en el cinturón de seguridad delantero.

El limitador de fuerza puede reducir el esfuerzo aplicado en el cuerpo a través de la liberación de amortiguación del cinturón de seguridad en caso de accidente de colisión.

Peligro

La operación incorrecta (por ejemplo, la remoción o instalación del cinturón de seguridad o la hebilla del anclaje del cinturón de seguridad) activará el tensor del cinturón de seguridad, lo que llevará a riesgos de lesiones.

 Peligro

Todos los pasajeros siempre deben abrocharse sus cinturones de seguridad antes de la conducción, y deben usar los cinturones de seguridad en cualquier circunstancia durante la conducción. En caso de accidente, los pasajeros que no usen o no usen los cinturones de seguridad correctamente pueden sufrir lesiones graves o muertes.

 Advertencia

- No retire ni desensamble los cinturones de seguridad con pretensores. La activación accidental del sistema puede causar que las partes se salgan y resultar en lesiones graves para usted.
- El conductor y el pasajero exterior delantero deben usar sus cinturones de seguridad adecuadamente para obtener el beneficio completo proporcionado por los pretensores en un accidente. Debido a que el pretensor actúa

(Continúa)

Advertencia (Continúa)

rápidamente para tensar el cinturón de seguridad, usted puede sufrir un raspado leve o quemaduras debido al calor que se genera al frotar cuando se despliega el pretensor.

- Una vez que el pretensor está activado, no se puede volver a utilizar el cinturón de seguridad. El cinturón de seguridad se debe reemplazar tan pronto como sea posible. De lo contrario, el cinturón de seguridad ya no proporcionará una protección adecuada y el pretensor no funcionará en absoluto. Contacte a su distribuidor más cercano para obtener servicio.
- La reparación o instalación inadecuada del equipo personalizado podría llevar a una falla de los pretensores y resultar en lesiones graves o la muerte.

1. Mantenga el cinturón de seguridad retraído y desbloqueado cuando no se utilice por un tiempo prolongado. No permita que a ningún cinturón de seguridad o su hebilla o la lengüeta les cubra una puerta, de lo contrario, el cinturón de seguridad se puede dañar.
2. El cinturón de seguridad se adapta al cuerpo humano a través del retractor de bloqueo de emergencia. Se apretará automáticamente y se adaptará de manera automática al cuerpo después de bloquearse. Por favor contacte al Centro de Servicio Posventa para inspección si está demasiado apretado.
3. El cinturón de seguridad se debe mantener limpio. La suciedad áspera obstaculizará el funcionamiento del dispositivo de retracción automática del cinturón de seguridad. Puede limpiarse con un trapo húmedo sin desinstalarse o reemplazarlo. Ponga atención para evitar que materiales extraños se introduzcan en la hebilla del cinturón de seguridad (como cáscara y botón de semilla de girasol) de otra manera la hebilla del cinturón de seguridad fallará.

Cómo usar correctamente los cinturones de seguridad



Desgaste

1. Extraiga el cinturón de seguridad del retractor y guíelo alrededor del cuerpo sin torcerlo. Asegúrese de que el cinturón de hombro quede oblicuamente a través del hombro completo, pero sin contactar el cuello ni deslizándose fuera del hombro. El cinturón de regazo se debe colocar lo más bajo posible sobre las caderas.



2. Inserte la placa de seguro en la dirección correcta (¡insertarla hacia atrás causará que el cinturón de seguridad se tuerza, arriesgándose a cortes o incluso amenazas a la vida en una colisión!) en la hebilla del asiento hasta que escuche un sonido de "clic" que confirma que está bloqueado, entonces jale para verificar la confiabilidad del seguro. Jale el cinturón de hombro con fuerza para ajustar el grado de apriete de la correa de la entrepierna. Los ocupantes se pueden mover en un rango pequeño cuando el vehículo circula de manera estable, y el cinturón de seguridad se puede extraer o retraer con el movimiento lento de los ocupantes.

La ropa suelta o pesada dificultará el uso del cinturón de seguridad. No coloque ningún objeto (como una bolsa de mano y teléfono celular) entre el cinturón de seguridad y su cuerpo.

Desbloquear

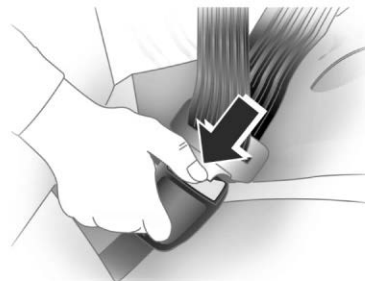

Si necesita liberar el cinturón de seguridad, presione el botón rojo en la hebilla, y la lengüeta saldrá automáticamente y el cinturón de seguridad se retraerá automáticamente. El cinturón de seguridad está bloqueado debido a que se retrae o se extrae demasiado rápido, y puede extraerse suavemente aflojando el tejido.

Uso del cinturón de seguridad durante el embarazo

Uso de cinturones de seguridad durante el embarazo

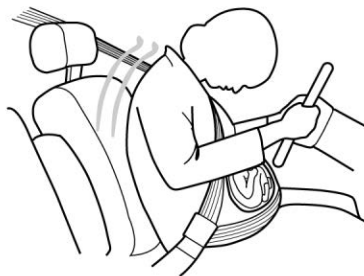

Advertencia

A menos que el cinturón de seguridad se use correctamente, puede hundirse en el abdomen en caso de frenado brusco o una colisión, dañando no sólo a la madre embarazada sino también al niño nonato, poniendo a ambos en riesgo de lesiones graves o la muerte.

El cinturón de seguridad brinda protección para todos, incluyendo mujeres embarazadas. Como todos los pasajeros, si las mujeres embarazadas no usan el cinturón de seguridad, es más probable que se les provoquen lesiones físicas graves. Las mujeres embarazadas usarán el cinturón de seguridad de cadera/hombro durante todo el embarazo, y el cinturón de cadera debe abrocharse lo más bajo posible. La mejor manera de proteger a un feto es brindar protección de seguridad a su madre. Si el cinturón de seguridad está abrochado correctamente, el feto no es vulnerable a lesiones en caso de colisión. Para una mujer embarazada o cualquier persona, el uso correcto es la clave para ejercer el mejor efecto de protección del cinturón de seguridad.

Sistema de bolsas de aire

Peligro

Puede resultar severamente lesionado o morir en un choque si no utiliza su cinturón de seguridad, incluso con bolsas de aire. Las bolsas de aire están diseñadas para operar con los cinturones de seguridad, no

(Continúa)

Peligro (Continúa)

para reemplazarlos. Además, las bolsas de aire no están diseñadas para inflarse en cada choque. Los cinturones de seguridad son el único dispositivo de restricción en algunas colisiones.

Utilizar su cinturón de seguridad durante un choque ayuda a reducir la posibilidad de golpear objetos dentro del vehículo o ser expulsado de éste. Las bolsas de aire son "restricciones adicionales" a los cinturones de seguridad. Todas las personas que estén dentro del vehículo deben utilizar el cinturón de seguridad adecuadamente, ya sea que exista o no una bolsa de aire para ellas.

Peligro

No permita que un niño, un bebé, una mujer embarazada o personas enfermas y débiles se sienten en el asiento delantero equipado con una bolsa de aire. Nunca instale un asiento para niños orientado hacia atrás en el asiento delantero. El niño puede sufrir

(Continúa)

Peligro (Continúa)

lesiones graves o morir cuando se infla una bolsa de aire. El cinturón de seguridad y la bolsa de aire pueden proteger a adultos y adolescentes, pero no a niños y bebés. Los niños y bebés necesitan dispositivos especiales de protección infantil, como un asiento para niños, para obtener la protección correspondiente.

**Advertencia**

Debido a que las bolsas de aire se inflan con gran fuerza y más rápido que un parpadeo, cualquier persona que golpeen, o que se encuentre muy cerca de una bolsa de aire al inflarse, puede resultar gravemente lesionada o muerta. No se siente innecesariamente cerca de ninguna bolsa de aire, como ocurriría si se sentara en el borde del asiento o si se inclinara hacia adelante. Los cinturones de seguridad ayudan a mantenerlo en posición antes y durante un choque. Siempre utilice el cinturón de seguridad, incluso con bolsas

(Continúa)

Advertencia (Continúa)

de aire. El conductor se debe sentar tan atrás como sea posible siempre y cuando pueda conservar el control del vehículo. Los cinturones de seguridad y las bolsas de aire del pasajero exterior delantero son más efectivos cuando se sienta completamente hacia atrás y vertical en el asiento con ambos pies sobre el piso.

Los ocupantes no se deben recargar o dormir contra la puerta o las ventanas laterales en posiciones de asientos con bolsas de aire montadas en el asiento.

El sistema de bolsa de aire incluye:

- Bolsa de aire delantera del conductor.
- Bolsa de aire delantera del pasajero delantero.
- Bolsa de aire lateral delantera.

Para todas las bolsas de aire, las letras "AIRBAG" están marcadas en el tablero de moldura o en la etiqueta cerca de la abertura donde se despliegan. Para las bolsas de aire frontales, las letras "AIRBAG" para el conductor se encuentran en el centro del volante, y para el

pasajero delantero se encuentran en el tablero de instrumentos. Para bolsas de aire de impacto lateral, las letras "AIRBAG" están ubicadas en el lado del respaldo, cerca de la puerta. La etiqueta de "AIRBAG" de la bolsa de aire de cortina lateral se encuentra en el revestimiento de techo o en el tablero de moldura.

La bolsa de aire puede complementar la protección mientras se use correctamente el cinturón de seguridad. Aunque actualmente las bolsas de aire están diseñadas para reducir los riesgos de lesiones causadas por la fuerza de impacto cuando la bolsa de aire está inflada, todas las bolsas de aire deben inflarse rápidamente para ejercer su efecto.

Las precauciones acerca del sistema de bolsa de aire son las siguientes:

Indicador de bolsa de aire



En el tablero de instrumentos, hay un indicador de bolsa de aire que muestra un símbolo en forma de una bolsa de aire. El sistema verificará si el sistema del circuito de la bolsa de aire tiene una falla y dará el aviso correspondiente a través del indicador. El indicador se iluminará en caso de falla del sistema de bolsa de aire. Se debe revisar y reparar lo antes posible. Consulte la sección "Dispositivo de instrumentos y control" para obtener información detallada.

¿En dónde están las bolsas de aire?

Posición de la bolsa de aire

Bolsa de aire delantera

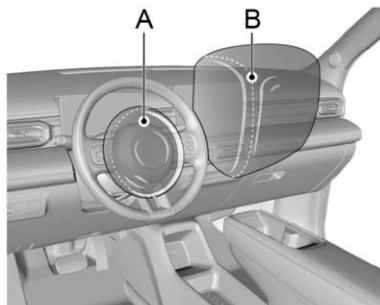

La bolsa de aire delantera del conductor se encuentra en la parte media del volante (A).

La bolsa de aire delantera del pasajero delantero se encuentra en el tablero de instrumentos del lado del pasajero (B).

Bolsa de aire lateral

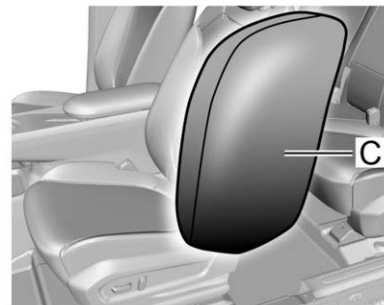

La bolsa de aire lateral del asiento delantero está instalada en el lado del respaldo cerca de la puerta (C).

¿Cuándo se inflará la bolsa de aire?

La bolsa de aire delantera está diseñada para inflarse en colisiones frontales moderadas a severas, o una colisión casi frontal, para reducir los riesgos de lesiones graves de la cabeza y el pecho del conductor y del pasajero delantero.

El inflado de la bolsa de aire frontal no depende principalmente de la velocidad del vehículo, sino del objeto que se golpee, la

dirección de la colisión y la desaceleración del vehículo por unidad de tiempo durante la colisión.

La bolsa de aire frontal se puede inflar a diferente velocidad de colisión. Depende de si el vehículo golpea el objeto en línea recta o en un ángulo en el momento de la colisión, y en caso de que el objeto golpeado está fijo o moviéndose, no es deformable o deformable, angosto o ancho. Debido a los diseños diferentes de cada modelo, las condiciones de inflado de colisión de la bolsa de aire delantera pueden variar. Las bolsas de aire delanteras no se inflan en caso de volcadura del vehículo, una colisión trasera y muchas colisiones laterales. Es posible que la bolsa de aire frontal no se infle en colisiones frontales o casi frontales, colisiones laterales o diagonales, colisiones con objetos cilíndricos (como postes del telégrafo y troncos de árbol), colisiones traseras debajo de un vehículo grande (camiones, etc.), colisiones de costado y laterales.

Conforme el diseño, la bolsa de aire de impacto lateral del asiento se infla de acuerdo con la posición de impacto en caso de una colisión lateral moderada a grave.

La bolsa de aire de impacto lateral del asiento no se desplegará en colisiones frontales, colisiones casi frontales, volcaduras de vehículo, o colisiones traseras. Es posible que la bolsa de aire de impacto lateral del asiento no se despliegue en colisiones laterales leves y en colisiones laterales frontales o diagonales. Conforme el diseño, la bolsa de aire de impacto lateral del asiento se inflará en el lado al que se colisiona el vehículo. Las bolsas de aire no se despliegan en todo incidente de colisión. Para un accidente específico, no debe simplemente determinarse si la bolsa de aire se debe desplegar en base a las víctimas, daños al vehículo, o costos de reparación. Su vehículo está equipado con un módulo de detección y diagnóstico de colisión, que puede registrar datos de colisión relevantes si el impacto llega a un nivel de severidad. Si tiene cualquier preocupación acerca del desempeño de la bolsa de aire durante una colisión con su vehículo, por favor contacte con rapidez al centro de servicio autorizado para obtener análisis y diagnóstico profesional.

¿Cómo se infla la bolsa de aire?

Durante el inflado, el sistema de detección envía una señal electrónica que activa el inflador para liberar el gas para llenar la bolsa

de aire, causando que la bolsa de aire se infle y se expulse desde la cubierta. El generador de gas, la bolsa de aire y los miembros relevantes son todos componentes del módulo de bolsa de aire. Por favor consulte "Posición de la bolsa de aire" para obtener más detalles.

¿Cómo proporciona protección la bolsa de aire?

Las bolsas de aire complementan la protección que proporcionan los cinturones de seguridad al distribuir las fuerzas de impacto de manera más uniforme sobre los cuerpos de los pasajeros. Sin embargo, los cuerpos de algunos ocupantes no se mueven hacia las bolsas de aire en colisiones donde un objeto externo se introduce en el vehículo. La bolsa de aire no puede proporcionar la protección correspondiente. La bolsa de aire solo se verá como un dispositivo complementario al cinturón de seguridad.

¿Qué observará después de que se infle la bolsa de aire?

Cuando se infla la bolsa de aire, se desinfla tan rápido que algunas personas pueden no percatarse de que la bolsa de aire se infló debido a que se desinfla demasiado rápido. También puede emitir humo y polvo desde las salidas de la bolsa de aire desinflada.

 **Advertencia**

Cuando la bolsa de aire se infla, puede haber polvo en el aire. Este polvo podría causar problemas de respiración para personas con historial de asma u otros problemas respiratorios. Para evitar esto, todas las personas dentro del vehículo deben salir tan pronto como sea seguro hacerlo. Si tiene problemas respiratorios pero no puede salir del vehículo después de que se infla la bolsa de aire, entonces obtenga aire fresco abriendo una ventanilla o una puerta. Si experimenta problemas de respiración después del despliegue de una bolsa de aire, debería buscar atención médica.

Si el sistema de suministro de energía del vehículo continúa funcionando después de una colisión, el vehículo está equipado con funciones para desbloquear automáticamente las puertas, activar las luces de advertencia de peligro, y cerrar el sistema de combustible a continuación del despliegue de la bolsa de aire. El conductor puede usar el interruptor de función correspondiente para bloquear las puertas, apagar las luces interiores, y apagar las luces de advertencia de peligro.

El despliegue de la bolsa de aire del pasajero delantero también puede causar daños al parabrisas.

- Una bolsa de aire está diseñada para inflarse solamente una vez. Después que se infla la bolsa de aire, es necesario reemplazar algunas partes del sistema de la bolsa de aire. Si no se reemplazan estas partes, el sistema de bolsas de aire no podrá protegerlo en el siguiente accidente. Las partes del sistema de bolsas de aire que se reemplazarán incluyen el módulo de la bolsa de aire, el módulo de control de la bolsa de aire, el pretensor del cinturón de seguridad y otras partes.
- Los trabajos relacionados con el sistema de bolsas de aire sólo pueden ser realizados por técnicos con la calificación correspondiente. Una reparación y un mantenimiento incorrectos pueden hacer que el sistema de bolsas de aire no funcione con normalidad. Por favor visite el Centro de Servicio Posventa para obtener reparación y mantenimiento.

Reparación, Mantenimiento y reemplazo del sistema de bolsas de aire **Advertencia**

Un choque puede dañar los sistemas de la bolsa de aire en el vehículo. Un sistema de bolsa de aire dañado puede no protegerlo y a su(s) pasajero(s) durante un choque, resultando en lesiones serias o incluso la muerte. Para ayudar a asegurar que los sistemas de bolsa de aire funcionen adecuadamente después de un choque, pida que sean inspeccionados y se realicen las sustituciones necesarias tan pronto como sea posible.

 **Advertencia**

Nunca adhiera ni cubra ningún objeto en la superficie de la cubierta de la bolsa de aire ni vuelva a colocar la cubierta de la bolsa de aire; nunca intente reparar, ajustar o retirar o instalar ningún componente del sistema de bolsa de aire; nunca intente reajustar la defensa delantera de la carrocería del vehículo usted mismo.

El SRS debe recibir mantenimiento por técnicos calificados y profesionales. El mantenimiento inadecuado puede causar que el SRS no funcione adecuadamente. Por favor, visite el Centro de Servicio Posventa para obtener reparación y mantenimiento del sistema de bolsa de aire.

Otras situaciones donde la bolsa de aire puede se puede inflar (desplegar) excepto por una colisión

Las bolsas de aire también se pueden inflar si la parte inferior del vehículo sufre un impacto severo. Consulte los siguientes ejemplos.

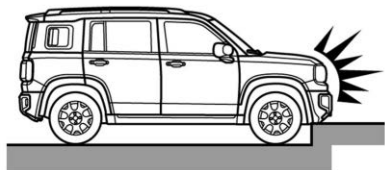

- Golpear el acotamiento, borde del pavimento o una superficie dura.

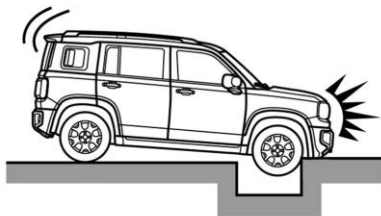

- Caer o conducir en un bache profundo

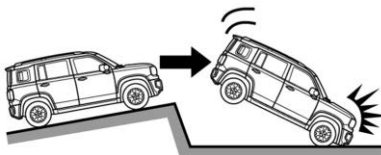

- Golpe fuerte de la rueda o caída del vehículo

La Bolsa de aire delantera puede no inflarse en las siguientes colisiones

Las bolsas de aire delanteras generalmente no se inflan en caso de una colisión lateral, una colisión trasera, una volcadura o una colisión frontal a baja velocidad. Sin importar qué tipo de colisión, las bolsas de aire delanteras solo se inflarán si causan que el vehículo genere suficiente desaceleración hacia adelante.

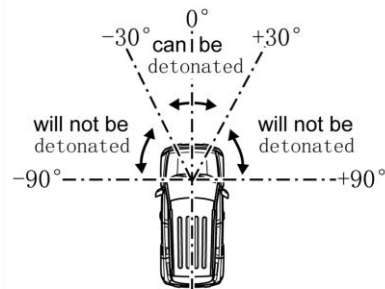

- Ángulo de colisión frontal superior a 30° desde la dirección longitudinal del vehículo

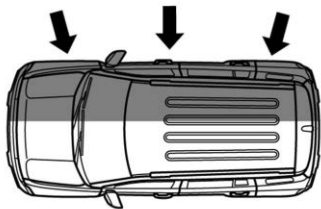

- Colisión lateral

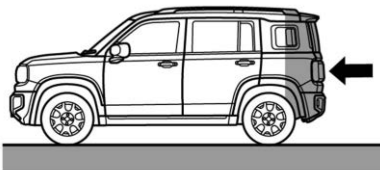

- Colisión del extremo trasero

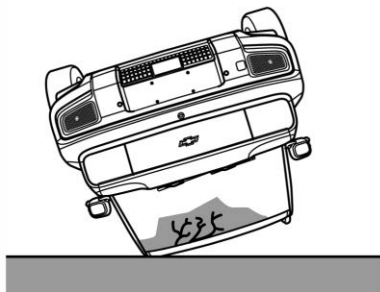

- Vuelco, caída desde un lugar alto, rodado



- Golpear objetos deformables, como una pila de arena, una barra protectora, una columna y un árbol.

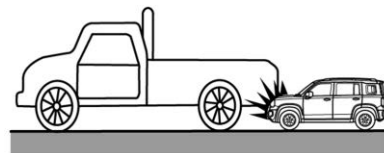

- Golpea en la parte inferior del vehículo al frente, especialmente en la parte inferior del camión

La Bolsa de aire puede no inflarse en las siguientes colisiones

En caso de impactos laterales a cierto ángulo o colisiones en el lado de la carrocería (no en el compartimiento de pasajeros), es posible que el sistema de bolsa de aire lateral no se active.

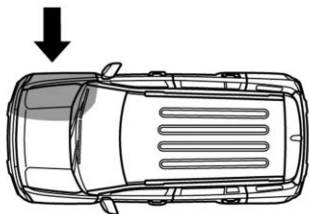

- Colisión lateral de la carrocería del vehículo (no en el compartimiento de pasajeros)

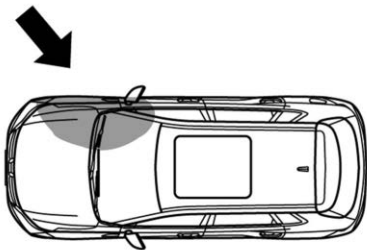

- Colisión lateral fuera de la vertical

La bolsa de aire lateral generalmente no se inflará en caso de colisión frontal, colisiones traseras, volcaduras o colisiones laterales a baja velocidad.

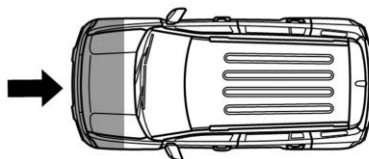

- Colisión frontal



- Colisión del extremo trasero

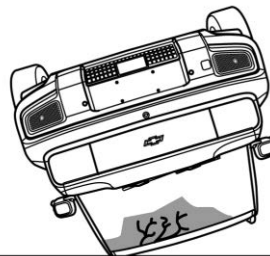

- Vuelco, caída desde un lugar alto, rodado

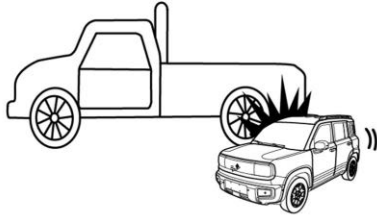

- Colisión lateral al camión durante derrape.

Restricciones para niños

Sistemas de Restricción para Niños

El vehículo no está equipado con un asiento para niños. Usar asientos para niños puede reducir el riesgo de lesiones al niño si hay un accidente. Siempre use los asientos para niños cuando conduzca con niños.

Sólo use asientos para niños que se hayan aprobado y sean adecuados para el niño. El asiento que se utilice debe ser adecuado para la altura, peso y edad del niño.

Nunca permita que un niño se lleve en un vehículo sin estar asegurado adecuadamente. Nunca sostenga a un niño en sus brazos mientras viaja en el vehículo. Nunca permita que un niño se pare o se arrodele en un asiento o en el compartimiento de equipaje cuando el vehículo está en operación.

Advertencia

Un niño podría resultar gravemente herido o morir en un choque si el asiento de seguridad para niños no está correctamente conectado al vehículo usando el cinturón de seguridad del vehículo. Siga las instrucciones que vienen con el asiento para niños y las instrucciones de este manual.

Si se coloca el asiento de seguridad para niños en un compartimiento cerrado en clima caliente, la temperatura del asiento para niños será muy alta. Asegúrese que la temperatura del asiento para niños no sea muy alta antes de colocar a un niño en el asiento. Si el niño es demasiado pequeño y el cinturón de seguridad no puede brindarle la mejor

protección, asegúrese de usar un asiento de seguridad para niños adecuado para brindar protección de seguridad

Peligro

Un niño se puede lastimar seriamente o morir durante un choque si el asiento con retención infantil no está asegurado adecuadamente en el vehículo. Asegure el asiento de seguridad para niños adecuadamente en el vehículo usando el cinturón de seguridad del vehículo, siguiendo las instrucciones que vienen con tal asiento de seguridad para niños y las instrucciones de este manual.

Cuando instale un asiento de seguridad para niños en el asiento delantero, para asegurar que no haya interferencia del asiento para niños al interior del vehículo, ajuste el asiento delantero conforme se requiera. Cuando instale un asiento de seguridad para niños en el asiento trasero, para asegurar que no haya interferencia del asiento para niños al asiento delantero, ajuste el asiento delantero conforme se requiera.

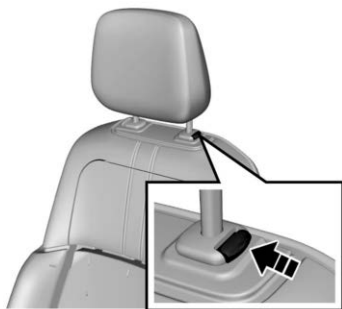

Cuando se utiliza un asiento elevador, para asegurarse de que el asiento para niños esté plano al respaldo del asiento, ajuste o retire la cabecera del asiento. Nunca retire la cabecera del asiento, cuando un asiento esté ocupado por un adulto o por un niño en un cojín elevador. Ajuste la altura de la cabecera del asiento para asegurar que la parte superior esté nivelada, o lo más cercana, a la parte superior de la cabeza del ocupante sentado.



Advertencia

Nunca usa un asiento de seguridad para niños que vea hacia atrás en un asiento protegido por una bolsa de aire activa. Puede resultar en la muerte o lesiones serias para el niño.

Advertencia

Un niño en un asiento de seguridad que ve hacia atrás se puede lesionar seriamente o morir si la bolsa de aire del pasajero frontal se infla. Esto se debe a que la parte posterior del asiento de seguridad del niño que ve hacia atrás estaría muy cerca a la bolsa de aire que se infla. Un niño en un asiento de

(Continúa)

Advertencia (Continúa)

seguridad que ve hacia el frente se puede lesionar seriamente o morir si la bolsa de aire del pasajero frontal se infla y el asiento del pasajero está en posición hacia delante.

Incluso si el sistema de detección de pasajeros desactivó la bolsa de aire frontal del pasajero del asiento delantero derecho, ningún sistema es a prueba de fallas. Nadie puede garantizar que la bolsa de aire no se inflará bajo algunas circunstancias inusuales, aunque la bolsa de aire esté desactivada.

Nunca coloque un asiento de seguridad para niños que vea hacia atrás en el asiento delantero, incluso si la bolsa de aire está apagada. Si asegura un asiento de seguridad para niños que vea hacia atrás en el asiento delantero, siempre mueva el asiento lo más atrás que se pueda. Es mejor asegurar los asientos de seguridad para niños en el asiento trasero. Considere usar otro vehículo para transportar a un niño cuando el asiento trasero no esté disponible.

Ubicaciones de instalación de restricción para niños

Posición de asientos

Número de posición de asiento	1	3	4	6
Posición de asiento adecuada para cinturón universal (sí/no)	no	sí Vista hacia adelante solamente	sí	sí
Posición de asiento de tamaño i (sí/no)	no	no	sí	sí
Posiciones de asiento adecuadas para accesorio lateral (L1/L2)	no	no	no	no
Accesorio de vista hacia atrás adecuado más grande (R1/R2X/R2/R3)	no	no	R1/R2X/R2/ R3	R1/R2X/R2/ R3
Accesorio de vista hacia adelante adecuado más grande (F2X/F2/F3)	no	no	F2X/F2/F3	F2X/F2/F3
Accesorio de refuerzo adecuado más grande (B2/B3)	no	no	B2/B3	B2/B3

Número de asiento	Posición en el vehículo
1	Delantera izquierda
2	Central delantera
3	Delantera derecha
4	2da fila izquierda
5	2da fila central
6	2da fila derecha
7	3ra fila izquierda
8	Centro de 3ra fila
9	3ra fila derecha

Anclajes inferiores y sujetadores para niños (Sistema de CIERRE)

Dispositivo de sujeción de asiento para niños

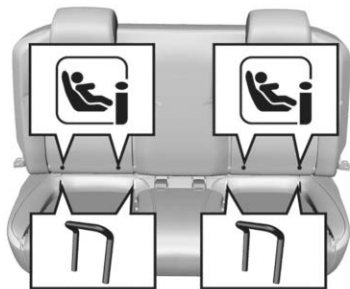

Los asientos traseros externos están equipados con anclajes ISOFIX/i-Size.

Para fijar el asiento de seguridad para niños:

1. Los anclajes están ubicados en el extremo trasero del cojín del asiento. Su posición se puede identificar a través de la etiqueta en el borde inferior del respaldo. Los asientos izquierdo y derecho están equipados con un juego de anclajes respectivamente.

2. Retire los objetos del asiento. Tenga en cuenta que debe quitarse el cinturón de seguridad y la hebilla del cinturón de seguridad para evitar que se vea afectada la fijación precisa del asiento para niños.
3. Coloque el asiento de seguridad para niños en el asiento de segunda fila.

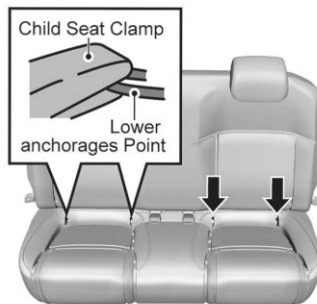

4. Conecte el gancho de fijación en el asiento de seguridad para niños al dispositivo de fijación en el vehículo. Opere de acuerdo con las instrucciones del asiento de seguridad para niños.

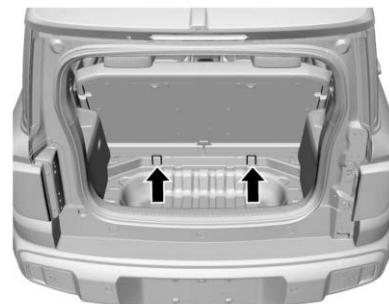

5. Conecte la correa superior del asiento para niños al punto de fijación correspondiente del vehículo. Consulte las instrucciones del asiento para niños para saber cuándo y cómo tensar la correa superior. Como se muestra, el anclaje superior del dispositivo de fijación del asiento para niños se encuentra detrás del respaldo del asiento trasero.
6. Presione y jale el asiento de seguridad para niños en todas las direcciones para verificar que esté seguro.
7. Asegúrese que la temperatura del asiento para niños no sea muy alta antes de colocar a un niño en el asiento.

En caso de un accidente de colisión grave, los anclajes ISOFIX/i-Size se pueden dañar. Puede ser necesario reparar y reemplazar algunas partes. Revise los anclajes después de una colisión.

Asientos para niños recomendados

General Motors recomienda usar un asiento de seguridad para niños de GM genuino.

Almacenamiento

Compartimientos de almacenamiento

Guantera	43
Almacenamiento del descansabrazos.	43
Almacenamiento trasero	44
Compartimento de la consola central	45

Información para cargar el vehículo

Información sobre la carga del vehículo ... 45

Compartimientos de almacenamiento

Guantera



Para abrir la guantera, jale el interruptor en la esquina superior izquierda de la guantera. Empuje y asegure la puerta de la guantera hacia adentro al cerrar.

Almacenamiento del descansabrazos.

Caja de almacenamiento de descansabrazos (Portavasos)

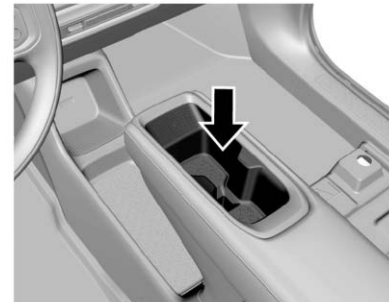

Advertencia

No coloque vasos con líquido caliente sin tapa en el portavasos mientras el vehículo está en movimiento. Si se derrama líquido caliente, podría quemarse. Una quemadura al conductor podría causar la pérdida de control del vehículo.

(Continúa)

Advertencia (Continúa)

Para reducir el riesgo de lesiones personales en caso de un paro brusco o una colisión, no coloque botes, vasos, latas etc. descubiertas o no seguras en el portavasos mientras el vehículo esté en movimiento.

La caja de almacenamiento del descansabrazos (portavasos) está ubicada entre los asientos delanteros.

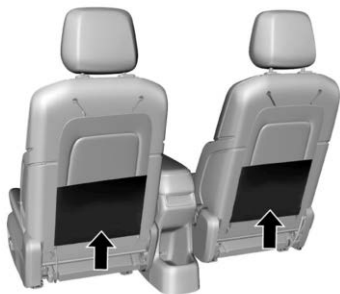
Almacenamiento trasero**Cavidad de mapa**

La cavidad del mapa está ubicada en la parte posterior del respaldo del asiento delantero.

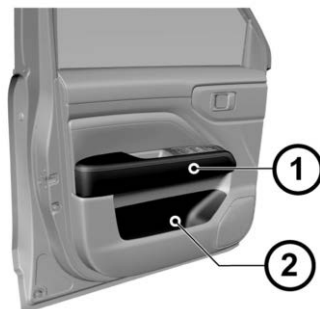
Ranura y descansabrazos de almacenamiento de puerta

1. Descansabrazos
2. Ranura de almacenamiento

La ranura de almacenamiento de la puerta y el descansabrazos están ubicados en la puerta delantera y en la puerta trasera.

Gancho de respaldo

El gancho se ubica en el empalme del respaldo del asiento y la cabecera. Puede colgar una bolsa de mandado u otros objetos adecuados en el gancho conforme se requiera.

Compartimento de la consola central

Caja de almacenamiento de la consola central

Tipo I (Otros)

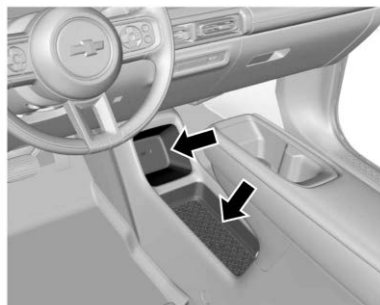

Como se muestra en la figura anterior, el tablero secundario tiene 2 espacios de almacenamiento abierto entre los asientos delanteros para sus pertenencias.

Tipo II (Modelo E-Llamada)

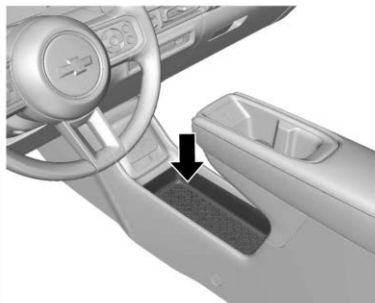

Como se muestra en la figura anterior, el tablero secundario tiene 1 espacio de almacenamiento abierto entre los asientos delanteros para sus pertenencias.

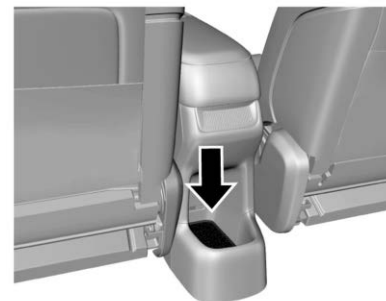

La caja de almacenamiento de consola se coloca detrás de la caja del descansabrazos. Es para guardar objetos.

Información para cargar el vehículo

Información sobre la carga del vehículo

Información de carga

Está prohibido colocar un perfume, encendedor de cigarrillos, un cilindro de gas propano u otros materiales combustibles/explosivos en el vehículo. Estos artículos pueden incendiarse

o explotar si el vehículo se deja en altas temperaturas por un periodo prolongado de tiempo.

- Los objetos pesados dentro de la cajuela se colocarán cerca del respaldo. Asegúrese que el respaldo del asiento esté asegurado. Si los objetos se necesitan apilar en capas, los más pesados se colocarán en la parte inferior.
- Los objetos dispersos en la cajuela se fijarán para evitar que se deslicen. No ponga ningún objeto que no esté fijo en el vehículo.
- Los objetos cargados no estarán más altos que el borde superior del respaldo del asiento.
- Ningún objeto se colocará en el tablero de la puerta trasera o en el tablero de instrumentos. Está prohibido cubrir cualquier sensor en el tablero de instrumentos.
- Los objetos cargados no obstaculizarán la operación de los pedales, el freno de estacionamiento y la palanca de cambios, ni limitar el movimiento libre del conductor.
- No conduzca el vehículo cuando la puerta trasera esté abierta.

Instrumentos y Controles

Introducción del Tablero de instrumentos

Introducción del Tablero de instrumentos	48
--	----

Controles

Ajuste del volante de dirección	50
Claxon	51
Limpiador/lavador de parabrisas	51
Tomas de corriente	53

Luces de advertencia, marcadores e indicadores

Cuadro de instrumentos	56
Velocímetro	57
Odómetro	57
Indicador de batería	58
Indicadores de control	58
Indicador de energía	75
Luz de cambio de marchas	75

Introducción del Tablero de instrumentos

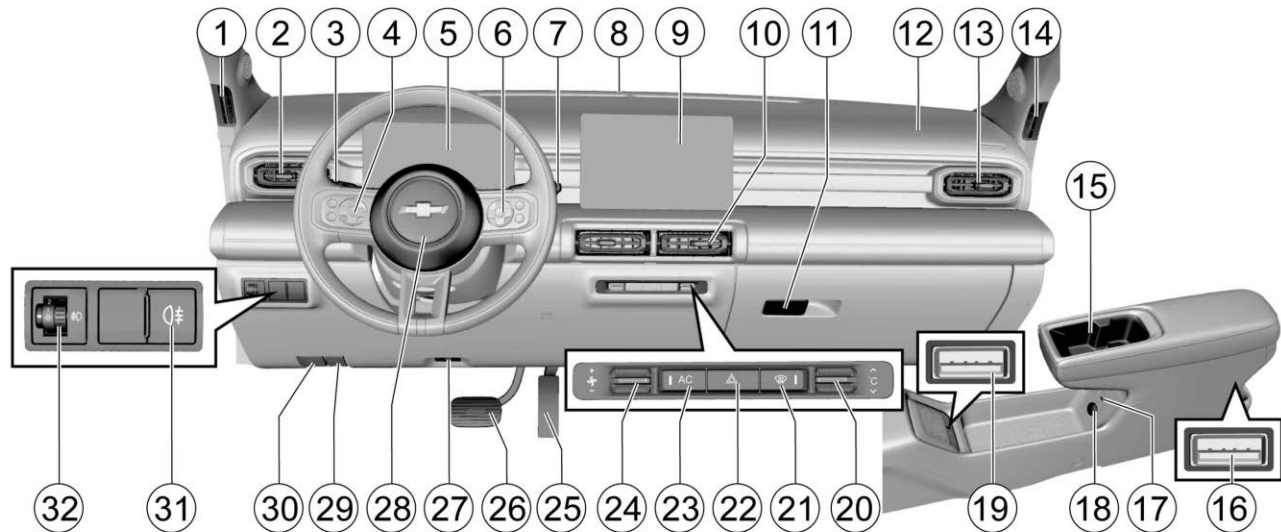

1. Salida de aire de desempañador de ventana de puerta delantera

2. Salida de aire lateral

3. Luz interruptor de luz direccional, y limpiaparabrisas

4. Cuadro de instrumentos/botón de control de velocidad constante*/botón de asistencia de conducción avanzada*
5. Cuadro de instrumentos
6. Botón de control por voz/botón de control de sistema de audio
7. Palanca de cambios
8. Ventila de descongelamiento de la salida de aire
9. Tablero de control central
10. Salida de aire central
11. Guantero
12. Bolsas de aire
13. Salida de aire lateral
14. Salida de aire de descongelamiento de ventana de puerta delantera
15. Portavasos
16. Interfaz de alimentación trasera-interfaz USB
17. Interfaz de USB
18. Suministro de corriente a bordo de 12 V
19. Interfaz de alimentación-interfaz USB
20. Control de regulación de temperatura

21. Botón de descongelamiento de parabrisas
22. Botón de luz de advertencia de peligro
23. Botón de refrigeración de A/C (botón AC)
24. Regulación de volumen de aire de A/C
25. Pedal del acelerador
26. Pedal del freno
27. Interruptor de apagado de emergencia
28. Bolsa de aire - conductor/interruptor de claxon
29. Interruptor de liberación de tapa de puerto de carga
30. Interruptor de liberación de cofre del motor
31. Faros antiniebla traseros
32. Tornillo de ajuste de faro

Interruptor de apagado de emergencia*

Nota:

- Tras activarse la función de apagado de emergencia, la energía se corta inmediatamente y también se interrumpe inmediatamente. No lo utilice a menos que esté en una emergencia.

- Encienda la luz de advertencia de peligro y manténgala encendida antes de usar la función de apagado de emergencia.
- Controle el vehículo para detenerse a un lado del camino o en el carril de emergencia de la vía rápida y otros lugares que no afecten el tráfico después de activar la función de apagado de emergencia.
- Después de estacionarse, por favor coloque un triángulo de advertencia a 50-100 m de distancia de la dirección del vehículo entrante. Si está en una vía rápida, por favor coloque un triángulo de advertencia a 150 m de distancia de la dirección del vehículo entrante.
- Después de estacionar el vehículo y colocar el triángulo de advertencia, el conductor y los pasajeros se deben trasladar rápidamente al acotamiento derecho o al carril de emergencia y ponerse en contacto con la estación de servicio para manejar la situación. Si está en la autopista, llame rápidamente a la policía y siga estrictamente el reglamento.
- Si se resolvió el peligro o se utilizó la función de apagado de emergencia por error, se puede volver a arrancar el vehículo. Antes

de volver a arrancar el vehículo, asegúrese de revisar el estado del vehículo y el ambiente circundante y confirme que se haya superado la emergencia antes de volver a arrancar.

- En caso de emergencia, active las luces de advertencia de peligro, estacione el vehículo, póngase el chaleco reflectante proporcionado con el automóvil, coloque un triángulo de advertencia de acuerdo con las normas de tráfico locales, trasládese a un área segura y comuníquese con la estación de servicio para obtener ayuda.

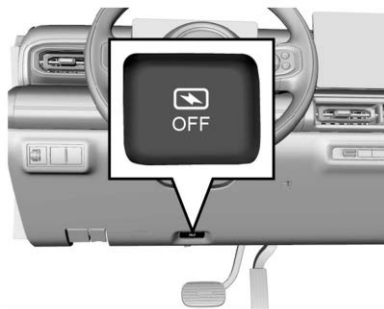

Se puede usar cuando sea necesario cortar el suministro de corriente del vehículo en una emergencia.

Cuando la velocidad del vehículo es menor a 2 km/h, al presionar este interruptor se apagará directamente. Cuando la velocidad del vehículo es 2 km/h o mayor, al mantener presionado el interruptor durante 5 segundos o al presionarlo tres veces seguidas en un lapso de dos segundos se apagará el vehículo.

En caso de emergencia, esta función puede volverse a activar después de haberse usado y solo se puede volver a activar después que se cumplan las siguientes condiciones:

Condiciones de activación (Todas las condiciones deberán cumplirse antes de activar)

1. El pedal de freno funciona.
2. Velocidad < 2 km/h.
3. La llave de control remoto o la llave Bluetooth está dentro del vehículo y la señal es válida.

Controles

Ajuste del volante de dirección

Nota

- El conductor debe mantener un control absoluto del volante durante la conducción.

- No se permite ajustar el volante mientras el vehículo está en operación.
- Ajustar el volante durante la conducción puede hacer que el vehículo salga de control.

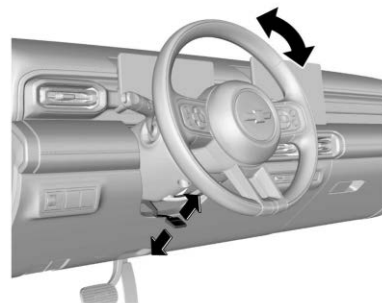

Sólo se permite ajustar el volante después de que el vehículo se haya detenido por completo. El volante se puede ajustar en cuanto a inclinación.

Si necesita ajustar el volante:

1. Como se muestra en la figura, empuje la palanca de ajuste del volante hacia afuera primero.

2. Ajuste el volante a la posición deseada y después jale la palanca de ajuste hacia atrás para bloquear el volante
3. Compruebe y confirme que el volante se haya bloqueado firmemente.

Claxon

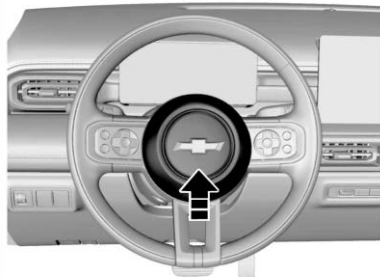

Presione la parte central del volante para sonar el claxon.

Limpiador/lavador de parabrisas

Limpiaparabrisas

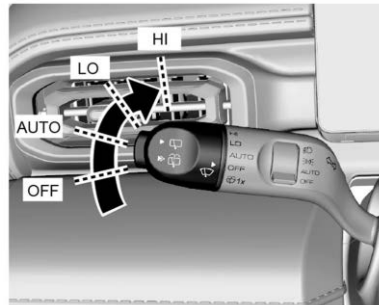

Para usar el limpiaparabrisas delantero, encienda primero el interruptor de alimentación y luego empuje la palanca de control del limpiaparabrisas/lavaparabrisas. El limpiaparabrisas delantero tiene las siguientes cuatro posiciones de operación:

OFF: El sistema está apagado.

AUTO: El limpiaparabrisas opera automáticamente de acuerdo con la lluvia.

LO: Gire la palanca de control hacia arriba hasta esta posición y el limpiaparabrisas limpiará continuamente a baja velocidad.

HI: Gire la palanca de control hacia arriba hasta esta posición y el limpiaparabrisas limpia continuamente a alta velocidad.

Limpiaparabrisas trasero

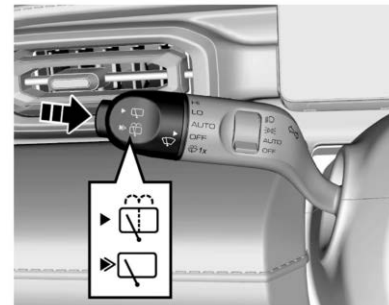

Para usar el limpiaparabrisas trasero, encienda primero el interruptor de alimentación y luego presione el botón exterior de la palanca de control del limpiaparabrisas/lavador para iniciar la limpieza y el lavado. Presione el botón a la primera velocidad una vez para iniciar la limpieza del parabrisas trasero y presiónelo de nuevo para detener la limpieza. Oprima la palanca a la segunda velocidad y manténgala durante varios segundos, la bomba de rocío inmediatamente rociará agua

sobre el parabrisas. Suelte la palanca para detener el rocío de agua y oprima de nuevo para detener el limpiaparabrisas.

Limpiaparabrisas automático inductivo (AUTO)

Advertencia

En climas fríos, para evitar que los limpiadores se congelen, rocíe agua tibia en el área congelada para descongelar y luego limpie el agua inmediatamente para evitar la formación de hielo.

La visión borrosa del conductor puede provocar un choque y causar lesiones personales y daños al vehículo u otras propiedades.

Nota

Aunque el interruptor del limpiaparabrisas esté en "AUTO", el conductor también debe controlar efectivamente el limpiaparabrisas en cualquier momento para obtener una vista de conducción clara.

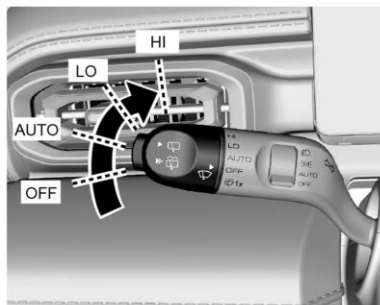

El limpiaparabrisas delantero automático inductivo tiene una posición de operación AUTO en la palanca de control.

Cuando la palanca se empuja hacia arriba una velocidad desde la posición OFF (apagado) a la posición de operación AUTO, se activará el limpiaparabrisas automático inductivo. Dependiendo de la lluvia, el limpiaparabrisas delantero se encenderá o apagará automáticamente y la velocidad de limpieza se puede ajustar automáticamente cuando está encendido.

La sensibilidad de la detección de lluvia se puede establecer en [Configuración del vehículo-Puerta y ventana-Limpiaparabrisas automático-Sensibilidad de detección de

lluvia] en la pantalla de la consola central IVI. Mientras mayor sea la sensibilidad, más fácil será la operación de limpieza más sensible será el efecto de detección de lluvia ligera. Este ajuste no afecta la velocidad de limpieza automática, que cambia automáticamente de acuerdo con la lluvia sin ajuste manual.

Lavador de parabrisas

Nota

No use el limpiaparabrisas sobre el vidrio seco, o la hoja se dañará.

No haga funcionar el limpiador por más de 10 segundos ni lo opere cuando el depósito de líquido de lavado esté vacío. De lo contrario, el motor del lavador se sobrecalentará, lo que puede ocasionar altos costos de reparación.

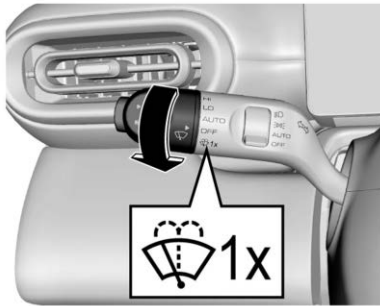

1x: Gire la perilla externa de la palanca de control hacia abajo y después suéltela para limpiar una vez. Si se gira hacia abajo y se sostiene, la bomba de rocío rocía agua inmediatamente sobre el parabrisas delantero. Suelte la palanca para detener el rocío

Para rociar fluido de limpieza en el parabrisas delantero:

- Conecte el suministro de corriente del vehículo.
- Gire la perilla de control del limpiaparabrisas/lavador hacia abajo y sosténgala ahí, y la bomba de rocío

inmediatamente rocía agua al parabrisas delantero suelte el interruptor de lavado delantero y deja de rociar.

Tomas de corriente

Interfaz USB del tablero de instrumentos

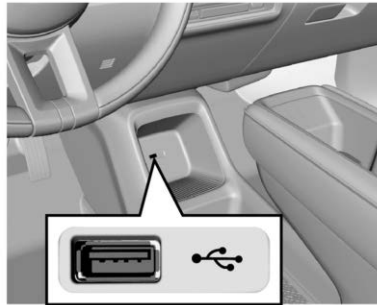

La interfaz USB del sistema de entretenimiento se ubica debajo de la consola central del tablero de instrumentos. Esta interfaz USB se puede usar para cargar teléfonos celulares y otros dispositivos, así como transferir archivos o imágenes.

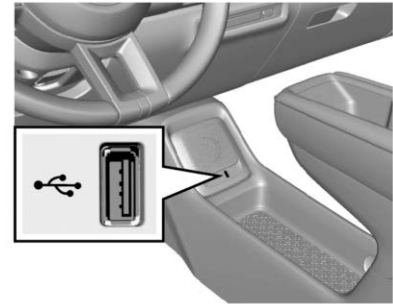

La interfaz USB del sistema de entretenimiento se encuentra debajo de la consola central del tablero de instrumentos y arriba del altavoz ECALL. Esta interfaz USB se puede usar para cargar teléfonos celulares y otros dispositivos, así como transferir archivos o imágenes. (Modelo E-Call)



Hay una interfaz USB bajo el portavasos de la consola, que solo se puede usar para cargar teléfonos celulares y otros dispositivos

Interfaz USB en la parte posterior de la consola

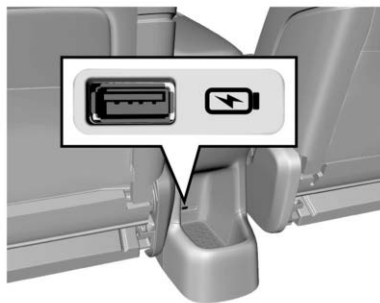

La interfaz USB se encuentra detrás del tablero de instrumentos de la consola y proporciona energía de carga para los pasajeros traseros.

El suministro de corriente de carga no se puede usar cuando el vehículo no está en el estado READY/HV.

Suministro de corriente de 12V

Advertencia

- La carga máxima permitida de la toma de corriente para accesorios es de 120W (10A). Si somete la toma de corriente de accesorios a una carga mayor a la permisible, el cableado puede sobrecalentarse y causar un incendio. Use la toma de corriente para accesorios dentro de la carga permisible.
- El suministro de corriente para la toma de corriente para accesorios es de 12V. Si se conecta equipo eléctrico que no sea de 12V, puede ocurrir una falla por sobrecalentamiento o un incendio.
- Asegúrese de insertar el enchufe del aparato eléctrico completamente en la toma de corriente para accesorios. El uso de un aparato cuando el enchufe no está completamente insertado puede causar una generación anormal de calor y puede ocasionar que se fundan los fusibles del vehículo.



Como se muestra en la figura anterior, el enchufe de suministro de corriente de 12V se encuentra debajo del portavasos trasero de la consola. El enchufe se puede usar para alimentar aparatos eléctricos de 12V, con una corriente de carga máxima de 10A y una carga de potencia de 120W.

Interfaz USB en la cámara para auto

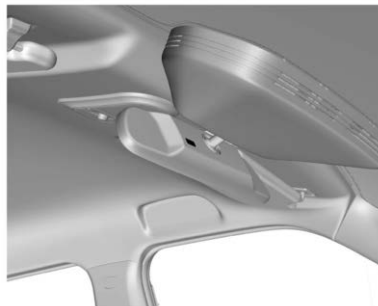

Su vehículo está equipado con una interfaz USB de la grabadora de datos de viaje, que se encuentra en la parte trasera del espejo retrovisor interior para facilitar el suministro de corriente de la grabadora de datos de viaje del vehículo.

22. Indicador de calentamiento del paquete de baterías
23. Indicador de recuperación de energía
24. Indicador de cinturón de seguridad trasero desabrochado
25. Indicador de cofre del motor delantero abierto
26. Indicador de puerta trasera abierta
27. Luz de advertencia de puerta entreabierta
28. Indicador de conexión de cable de carga
29. Indicador de estado de carga
30. Indicador de falla de batería de 12V
31. Luz de advertencia de fuga térmica de batería de tracción
32. Indicador de luz direccional izquierda/intermitente de advertencia de peligro
33. Pantalla de velocidades
34. Indicador de luz direccional derecha/intermitente de advertencia de peligro
35. Indicador del sistema inmovilizador
36. Luz de advertencia de falla del vehículo
37. Indicador de límite de potencia de conducción
38. Luz de advertencia de sobrecalentamiento del motor
39. Luz indicadora de ABS
40. Indicador de advertencia de peatón desactivada
41. Control de velocidad constante adaptativo (ACC) indicador
42. Indicador de control de velocidad constante adaptativo establecido
43. Indicador de salida de carril
44. Velocímetro
45. Modo de conducción
46. Pantalla de estado del vehículo
47. Potencia actual del vehículo
48. Rango de conducción
49. Indicador de SOC baja de batería de tracción
50. Kilometraje total
51. Kilometraje del recorrido

Velocímetro



km/h

Nota

Por favor mantenga la velocidad dentro del límite cuando conduzca en una zona de velocidad limitada.

Muestra la velocidad del vehículo.

Odómetro



Nota

Está prohibido por ley ajustar el odómetro para propósitos ilegales.

Se muestran el kilometraje del recorrido y el kilometraje total.

Haga clic en "Restablecer" en "Configuración-Mantenimiento del vehículo-Restablecimiento del kilometraje del recorrido" para restablecer el kilometraje del recorrido.

Kilometraje de conducción

100%   400 km

Nota

El kilometraje de autonomía se calcula para referencia del conductor y los pasajeros solamente.

El kilometraje de autonomía actual se ve influido por varios factores, como las condiciones del camino actual (como una pendiente prolongada), hábitos de conducción (tales como aceleración y desaceleración frecuentes), temperatura (por ejemplo, baja temperatura) y si el equipo eléctrico (por ejemplo, A/C) está encendido.

Indica el kilometraje que se puede conducir el vehículo con el SOC restante.

Indicador de batería

100%

Nota

No cargue la batería de tracción hasta que se agote la energía, pero mantenga suficiente energía para el siguiente recorrido.

Nota

Cuando se ilumina la luz de advertencia de batería de tracción baja, la capacidad de descarga de la batería de tracción se degradará

significativamente. No conduzca el vehículo en una vía rápida o un paso elevado, cárguelo a tiempo.

Esta pantalla muestra el estado de carga de la batería de alto voltaje (SOC). Si el SOC de la batería está en el rango de 0 %~100 %.

Si el SOC está entre 0 % y 20 %, se muestra la barra de SOC en rojo, lo que indica que se necesita una carga oportuna.

Indicadores de control**Indicador READY**

READY

Cuando el indicador READY (listo) se ilumina, el vehículo está listo para operar.

Condiciones para que se ilumine el indicador READY (se cumplen ambas):

- La llave legal está dentro del vehículo;
- Asiento del conductor ocupado;

- Presione el pedal del freno hasta que el indicador READY en el cuadro de instrumentos se ilumine y el vehículo entre al estado READY.

Indicador de estado de carga



Cuando se abre la puerta y el vehículo entra en modo HV, este indicador se ilumina brevemente y luego se apaga, indicando que el cargador está normal.

Cuando se carga el vehículo, este indicador se ilumina, indicando que el vehículo entra al estado de carga. Cuando finaliza la carga, este indicador se apaga.

Si el SOC de la batería de tracción es demasiado bajo y el indicador de estado de carga siempre está encendido, por favor cargue la batería de tracción lo antes posible.

Indicador de conexión de cable de carga



Cuando se abre la puerta y el vehículo entra en modo HV, este indicador se ilumina brevemente y luego se apaga, indicando que el circuito de carga está normal.

Cuando se carga el vehículo, este indicador se ilumina, indicando que el cable de carga está conectado.

Si el indicador no se ilumina durante la carga, por favor revise si los conectores del cable de carga están conectados de forma confiable.

Indicador de recuperación de energía



Cuando el nivel de la batería del vehículo es menor a 99 % y la velocidad es relativamente alta, al soltar el pedal del acelerador o presionar el pedal de freno se activará la recuperación de energía si el sistema determina que se cumplen las condiciones para recuperación de energía. La energía mecánica durante la conducción se convertirá en energía eléctrica y después se almacenará en la batería de tracción para aumentar el kilometraje de autonomía. Cuando el sistema de recuperación de energía funciona, el indicador de recuperación de energía en el cuadro de instrumentos se enciende y la potencia se muestra como valor negativo.

Limitaciones de la recuperación de energía:

1. La recuperación de energía no se realiza a menos de 0 °C.
2. En cada modo de recuperación, la recuperación de energía no se puede realizar cuando la velocidad del vehículo es inferior a 12 km/h.
3. En ciertas condiciones de conducción, se activará el ABS o ESC. Al mismo tiempo, la recuperación de energía no se lleva a cabo y se necesita restablecer después que se active y desactive el ABS o ESC durante 1 minuto.

4. Cuando el indicador de falla de ABS o ESC se ilumina, no se realiza la recuperación de energía.
5. La recuperación de energía aumenta gradualmente en los tres modos de comodidad, convencional y fuerte.

Bajo algunas condiciones distintas a las anteriores, es posible que el indicador de recuperación de energía en el tablero de instrumentos no se encienda, pero sí ocurra la recuperación de energía. En este caso, la potencia de la recuperación de energía es menor.

Potencia ajustable de recuperación de energía

El modo de recuperación de energía se puede ajustar mediante los siguientes métodos:

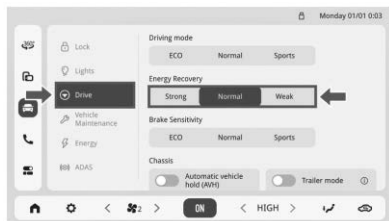

Como se muestra en la figura anterior, toque el ícono [Configuración del vehículo] en la barra de navegación izquierda en la pantalla de la consola central IVI. Seleccione [Conducción-Modo de recuperación de energía] para realizar los ajustes.

Indicador de luz direccional/Intermitente de advertencia de peligro



Peligro

Si el foco de una luz direccional o de indicador de luz intermitente de peligro se ha fundido, reemplácelo inmediatamente. Estos indicadores son esenciales para garantizar la seguridad de conducción. La falla en mantener estos indicadores en condiciones de operación puede causar un choque, resultando en lesiones personales o incluso la muerte, y daños al vehículo u otras propiedades.

Nota

Si el tiempo de parpadeo es más corto de lo normal, indica que el foco de la luz direccional se fundió y debe reemplazarse.



El indicador de luz direccional/intermitente de advertencia de peligro se utiliza para confirmar si el indicador de luz direccional exterior o el intermitente de advertencia de peligro funcionan normalmente. Si la flecha verde no parpadea cuando usted envía una señal direccional o presiona el botón de advertencia de peligro, revise el fusible y el foco y reemplácelos si es necesario.

Luz de advertencia de puerta entreabierta



La luz de advertencia se ilumina cuando se abre la puerta o no está completamente cerrada.

Indicador de cofre del motor delantero abierto



Nota

Tenga cuidado de no conducir el vehículo cuando el cofre del motor delantero esté abierto.

Cuando el cofre del motor está abierto, se enciende el indicador de cofre del motor abierto.

Indicador de puerta trasera abierta

Nota

Tenga cuidado de no conducir el vehículo cuando la puerta trasera esté abierta.



Cuando la puerta trasera está abierta, el indicador de puerta trasera abierta se ilumina.

Luz de advertencia de falla de batería



Cuando el vehículo se enciende, este indicador se ilumina y la luz READY debe iluminarse y después apagarse, indicando que la batería de 12V está conectada normalmente.

Si este indicador se ilumina en cualquier otro momento, indica que la batería de 12V está descargada o tiene falla. Por favor cargue primero la batería de 12V.

En caso de las siguientes circunstancias, por favor consulte al Centro de Servicio Postventa más cercano para su inspección inmediatamente:

1. Esta luz no se ilumina cuando se enciende el vehículo.
2. El indicador no se apaga después de encenderse, ya que podría provocar que el vehículo no pueda conducirse.

3. La luz de advertencia se ilumina y el indicador "READY" se apaga, indicando que el vehículo no puede funcionar.

Indicador de calentamiento del paquete de baterías



Este indicador de calentamiento del paquete de baterías se ilumina cuando el vehículo se carga a baja temperatura, que indica que el sistema calienta la batería para mantenerla cargada a una temperatura segura y confiable.

Cuando el vehículo está completamente cargado, pero la potencia de carga no se desconecta en un ambiente de baja temperatura, el indicador de calentamiento del paquete de baterías también se ilumina, indicando que el sistema continúa calentando la batería rápidamente, de modo que la batería pueda alcanzar una temperatura ideal en el ambiente operativo.

Esta luz es una luz indicadora de estado, no una MIL. No tiene efecto en la conducción y no se iluminará durante la conducción. Si se ilumina durante la conducción, por favor póngase en contacto con el Centro de Servicio Postventa más cercano.

Luz indicadora de luz antiniebla delantera*



El indicador se ilumina cuando se enciende la luz antiniebla delantera.

Falla de luz antiniebla trasera



El indicador se ilumina cuando se enciende la luz antiniebla trasera. Consulte el contenido correspondiente en la sección "Luz antiniebla trasera" del capítulo "Iluminación".

Indicador de luces altas



El indicador de luces altas se enciende cuando la luz alta de los faros está encendida.

Indicador de luz alta/baja automática/ Indicador de falla de luz alta/ baja automática



Primero, encienda el interruptor de luz automático en el IVI, luego ponga el interruptor de los faros en AUTO. Cuando el sistema determina que las condiciones para luces altas y bajas se cumplen y se realiza una solicitud, el indicador de luz alta/baja automática se enciende en azul.

Cuando el sistema automático de luces altas/bajas falla, el indicador de falla de luz alta/baja automática se ilumina en amarillo. No afecta la conducción manual normal. Por favor acuda a una estación de servicio para mantenimiento.

Indicador de luz baja

El indicador de luces bajas se enciende cuando la luz baja de los faros está encendida.

Indicador de posición

Este indicador se ilumina cuando se enciende la luz de posición.

Luz de advertencia de falla de ABS**Precaución**

No conduzca el vehículo cuando se encienda la luz de advertencia del sistema de frenos.

La luz de advertencia que se ilumina durante la conducción puede significar que sus frenos no funcionan correctamente.

Conducir con frenos con falla podría llevar a una colisión que resulte en lesiones personales y daños a su vehículo y a otras propiedades.

Cuando el vehículo se enciende, la luz de advertencia del ABS se iluminará instantáneamente. Indica que el sistema está realizando una inspección automática y que el foco de la luz de advertencia puede funcionar normalmente. La luz de advertencia se apagará varios segundos después.

En caso de las siguientes condiciones de la luz de advertencia ABS, consulte el Centro de Servicio Postventa más cercano.

- La luz no se enciende cuando se enciende el suministro de corriente
- Mantener iluminado
- Mantener iluminado durante la conducción

Si la luz de advertencia del ABS se enciende durante la conducción, esto indica la posibilidad de una falla del ABS. Aunque el vehículo puede funcionar normalmente sin ABS, se recomienda enfáticamente ir al Centro de Servicio Postventa más cercano para inspección de ABS y reparación necesaria lo antes posible.

Luz de advertencia de falla de EPS**Precaución**

No conduzca el vehículo cuando se encienda la luz de advertencia de la dirección asistida.

La luz de advertencia que se ilumina durante la conducción puede significar que la columna de dirección asistida no funciona correctamente.

Conducir con esta falla puede llevar a un accidente que resulte en lesiones personales y daños a su vehículo y a otras propiedades.

Cuando el vehículo se enciende, la luz de advertencia se iluminará instantáneamente. Indica que el sistema está realizando una inspección automática y que el foco de la luz de advertencia puede funcionar normalmente. La luz de advertencia se apaga varios segundos después.

Cuando el sistema de dirección asistida electrónica (EPS) detecta una falla, la luz de advertencia dará una indicación. Cuando el sistema de dirección tiene una falla, aún es posible dirigir el vehículo, pero requiere un mayor esfuerzo. En caso de las siguientes circunstancias, por favor consulte el Centro de Servicio Postventa más cercano.

- Esta luz no se ilumina cuando se enciende el vehículo.
- El indicador no se apaga después de encenderse.
- Mantener iluminado durante la conducción.

Luz de advertencia de falla de bolsa de aire



Peligro

Si la luz de advertencia de la bolsa de aire parpadea o permanece encendida durante la conducción, indica una falla en el sistema de la bolsa de aire. El sistema de bolsa de aire se desactivará y, por lo tanto, no se activará en un accidente. Le recomendamos encarecidamente que conduzca el vehículo al distribuidor más cercano para su inspección. Si ocurre un choque después de que haya ocurrido la falla del sistema de la bolsa de aire, pueden ocurrir lesiones personales o incluso la muerte.

Cuando el vehículo se enciende, la luz de advertencia de la bolsa de aire se encenderá durante varios segundos y luego se apagará. Esto indica que tanto el foco indicador como el sistema de bolsa de aire pueden funcionar normalmente.

En caso de una falla de la bolsa de aire, la luz de advertencia dará la indicación en cualquiera de las siguientes maneras:

- Esta luz no se ilumina cuando se enciende el vehículo.
- El indicador no se apaga después de encenderse.
- Parpadeo o encendido normalmente durante la conducción.

Luz de advertencia del sistema de frenos/EBD



Advertencia

Es posible que el sistema de frenos no esté funcionando correctamente si la luz de advertencia se enciende. Si conduce con la luz de advertencia del sistema de frenos encendida puede provocar un accidente. Si la luz sigue encendida después de detener cuidadosamente el vehículo a un lado de la carretera, remóquelo para llevarlo a servicio.

La luz de advertencia del sistema de frenos se enciende después de encender el interruptor de ignición y se apaga varios segundos después (si se suelta el freno de estacionamiento). Esto indica que la luz puede funcionar normalmente.

La luz de advertencia del sistema de frenos/EBD también se ilumina cuando se activa el freno de estacionamiento. El indicador se apaga después de liberar el freno de estacionamiento. Por favor libere completamente el freno de estacionamiento antes de arrancar el vehículo.

Si la luz de advertencia del sistema de frenos se ilumina después de que el freno de estacionamiento se libere por completo, esto indica la posibilidad de que el nivel de líquido de frenos en el depósito de líquido es demasiado bajo o se produjo una falla en el sistema EBD.

En este caso, por favor opere en los siguientes pasos:

1. Conduzca cuidadosamente el vehículo fuera del carril y detenga el vehículo.
2. Verifique el nivel de líquido de frenos.
3. Agregue el líquido de frenos recomendado hasta que el nivel de líquido alcance la marca MAX (más alta). Consulte "Agregar líquido de frenos".

4. En caso de las siguientes circunstancias, se recomienda conducir el vehículo a una velocidad segura al Centro de Servicio Posventa más cercano para revisar el freno y confirmar que:

- Los frenos pueden funcionar adecuadamente.
- El sistema de frenos es seguro a su propio juicio.

5. En caso de las siguientes circunstancias, se recomienda remolcar el vehículo al Centro de Servicio Postventa más cercano para inspección y reparación:

- Usted descubrió la fuga del sistema de frenos.
- La luz de advertencia del sistema de frenos permanece iluminada.
- El freno no puede funcionar normalmente.

Indicador del sistema inmovilizador

Este indicador se ilumina cuando se abre la puerta. Se apagará después que el vehículo entre al estado READY. Esto indica que el indicador puede funcionar normalmente.

Indicador de falla (MIL) de vehículo

Cuando el vehículo se enciende, este indicador se ilumina y luego se apaga. Esto indica que el sistema de potencia está normal.

En caso de las siguientes circunstancias, por favor consulte el Centro de Servicio Postventa más cercano para su inspección:

1. Cuando el suministro de corriente está activado, la luz permanece apagada.
2. El indicador no se apaga después de encenderse.
3. Este indicador se ilumina y el indicador "READY" se apaga, lo que indica que el vehículo no puede funcionar.

Luz de advertencia de abrochar el cinturón seguridad del conductor

Cuando el vehículo se enciende y el conductor no se abrocha el cinturón de seguridad, se encenderá la luz de advertencia del cinturón de seguridad. Las siguientes circunstancias aparecerán a menos que el conductor se abroche el cinturón de seguridad adecuadamente:

- La luz de advertencia del cinturón de seguridad se enciende.
- Si la velocidad del vehículo excede 20 km/h, la luz de advertencia parpadeará y sonará el zumbador de advertencia durante un periodo de tiempo.

Luz de advertencia de cinturón de seguridad del pasajero delantero desabrochado



La luz de advertencia del cinturón de seguridad se encenderá si el vehículo se enciende, mientras el asiento del pasajero delantero está ocupado, pero el cinturón de seguridad no está abrochado. Después de eso, las siguientes situaciones se producirán a menos que el pasajero sentado en el asiento del pasajero delantero se abroche el cinturón de seguridad:

- La luz de advertencia del cinturón de seguridad se enciende.

- Si la velocidad del vehículo excede 20 km/h, la luz de advertencia parpadeará y sonará el zumbador de advertencia durante un periodo de tiempo.

Luz de advertencia de cinturón de seguridad de fila trasera sin abrochar*



Si el vehículo está encendido, y un ocupante del asiento trasero está presente pero no tiene el cinturón abrochado, la luz de advertencia del cinturón de seguridad se iluminará. Posteriormente, a menos que el pasajero del asiento trasero se abroche el cinturón de seguridad, ocurrirá lo siguiente:

- La luz de advertencia del cinturón de seguridad se enciende.
- Si la velocidad del vehículo excede 20 km/h, la luz de advertencia parpadeará y sonará el zumbador de advertencia durante un periodo de tiempo.

Indicador de funcionamiento del freno electrónico de estacionamiento (EPB)*



El indicador de funcionamiento del freno electrónico de estacionamiento (EPB) se ilumina cuando se jala el freno electrónico de estacionamiento. Esto indica que el vehículo está en estado de estacionamiento.

Este indicador se apaga cuando el EPB se libera. Esto indica que el vehículo está fuera del estado de estacionamiento.

Este indicador permanece iluminado mientras el EPB está conectado firmemente.

Para detalles sobre el Freno electrónico de estacionamiento (EPB), por favor consulte "Freno de estacionamiento" en "Conducción y controles".

Luz de advertencia de falla del Freno electrónico de estacionamiento (EPB)*



Después que el vehículo se encienda, la luz de advertencia de falla del EPB se ilumina durante varios segundos y después se apaga, indicando que la luz de advertencia y el módulo de función EPB funcionan normalmente.

En caso de una falla del freno electrónico de estacionamiento o una falla de la luz de advertencia, se indicará en cualquiera de las siguientes maneras:

- Esta luz no se ilumina cuando se enciende el vehículo.
- El indicador no se apaga después de encenderse.
- Mantener iluminado durante la conducción.

Una vez que la luz de advertencia de falla del freno electrónico de estacionamiento (EPB) muestra las anomalías anteriores, por favor póngase en contacto con el Centro de servicio a tiempo. Una falla de EPB puede causar que el vehículo desacelere por inercia.

Indicador de funcionamiento de Retención automática del vehículo (AVH)

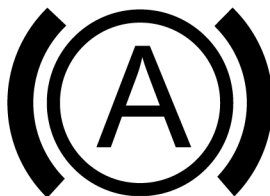

Después de encender el vehículo, el indicador de funcionamiento de AVH se ilumina por unos cuantos segundos y después se apaga. Esto indica que el indicador puede funcionar normalmente.

Este indicador se ilumina cuando la función de sostenimiento automático del vehículo funciona y el vehículo está estacionado.

Se apaga cuando el vehículo sale del estado de estacionamiento.

Para detalles sobre el sostenimiento automático del vehículo (AVH), por favor consulte "Freno de estacionamiento" en "Conducción y controles".

Luz de advertencia de falla de Retención automática del vehículo (AVH)*



Después que el vehículo se encienda, si la luz de advertencia de falla de AVH se ilumina durante varios segundos y después se apaga, esto indica que la luz de advertencia y el módulo de función AVH funcionan normalmente.

En caso de una falla del módulo de función de sostenimiento automático del vehículo o una falla de la luz de advertencia, se indicará en cualquiera de las siguientes maneras:

- Cuando el suministro de corriente está activado, la luz permanece apagada.
- El indicador no se apaga después de encenderse.

- Mantener iluminado durante la conducción.

Una vez que la luz de advertencia de falla de sostenimiento automático del vehículo (AVH) muestra las anomalías anteriores, por favor póngase en contacto con el Centro de servicio a tiempo.

Indicador de estado del Control electrónico de estabilidad (ESC)*



Después de encender el vehículo, el indicador se iluminará brevemente y después se apagará, lo que significa que el indicador funciona normalmente. Durante la conducción, si se activa el ESC, la luz ESC parpadeará para notificar al conductor que el sistema está

funcionando. Sin embargo, si la luz ESC permanece encendida continuamente, indica una falla del sistema. Consulte "ESC" en "Conducción y controles".

Indicador de control electrónico de estabilidad (ESC) apagado*



Nota

Por lo general, no se recomienda desactivar el sistema ESC.

Después de encender el vehículo, el indicador se iluminará brevemente y después se apagará, lo que significa que el indicador funciona normalmente.

El control electrónico de estabilidad (ESC) se activa de forma predeterminada. Si necesita apagarlo, usted puede operar en "Configuración del vehículo-Otros-Sistema de control electrónico de estabilidad" del cuadro de instrumentos y el indicador "ESC OFF" en el cuadro de instrumentos se iluminará. Para volver a activar ESC, puede hacerlo desde la misma pantalla donde se desactivó. Una vez activado, la luz "ESC OFF" en el cuadro de instrumentos se apagará. Por lo general, no se recomienda desactivar el sistema ESC. El sistema se debe desactivar temporalmente únicamente cuando el vehículo se sale de un terreno lodoso, asciende por un campo de nieve, etc.

Consulte la información proporcionada en "Control electrónico de estabilidad (ESC)" en "Conducción y controles".

MIL del Sistema de monitoreo de presión de llantas (TPMS)



Cuando la presión de las llantas es baja, este indicador permanece encendido cuando el sistema TPMS falla, este indicador parpadea durante un periodo de tiempo y después permanece encendido. (En caso de un TPMS directo, cuando la presión de las llantas es demasiado alta, el indicador también estará encendido normalmente.) Por favor revise y ajuste oportunamente la presión de aire. Para conocer la presión correcta de las llantas, por favor consulte "Datos técnicos".

Sistema de monitoreo de presión de llantas directo (TPMS)



Como se muestra en la figura, un TPMS directo puede mostrar el valor de presión de llanta correspondiente en el tablero de instrumentos. Después de conducir el vehículo durante cierto tiempo, este actualizará la información del tablero basándose en los datos recopilados.

Indicador de advertencia de falla de FCS* (si lo incluye)



Si este indicador de advertencia se ilumina, indica que hay una falla en FCS. Sin embargo, no afecta la conducción manual normal. Por favor visite oportunamente una estación de servicio autorizada para su inspección.

Indicador de velocidad constante*



Cuando el control de velocidad constante avanzado está activado, la luz de velocidad de cruceo permanece en azul en el tablero de instrumentos. El valor indica la velocidad de cruceo establecida. Consulte "Conducción y controles" para obtener detalles

Indicador de valor meta del Control de velocidad constante



Cuando el control de velocidad constante está activado, el indicador de velocidad constante permanece en azul sólido en el tablero de instrumentos. El valor indica la velocidad de cruceo establecida.

Luz de advertencia de SOC para la batería de tracción



Cuando el vehículo se enciende, la luz de advertencia se enciende brevemente y después se apaga, indicando que la batería de tracción está correctamente cargada. Si la luz no se enciende en este momento, consulte el Centro de Servicio Postventa.

Si la luz de advertencia se ilumina en cualquier otro momento, esto indica que la batería de tracción está baja. Por favor cárguela a tiempo.

Luz de advertencia de falla de bomba de vacío*

EVP



Advertencia

Es posible que el sistema de frenos no esté funcionando correctamente si la luz de advertencia se enciende. Si conduce con la luz de advertencia del sistema de frenos encendida puede provocar un accidente. Si la luz sigue encendida después de detener cuidadosamente el vehículo a un lado de la carretera, remóloquelo para llevarlo a servicio.

Cuando el vehículo se enciende, este indicador se ilumina durante un breve lapso y luego se apaga, lo que indica que la bomba de vacío del sistema de frenos funciona normalmente.

En caso de una falla de la bomba de vacío, la luz de advertencia dará la indicación en cualquiera de las siguientes maneras:

- Esta luz no se ilumina cuando se enciende el vehículo.
- La luz no se apaga después de que se ilumina durante un tiempo corto.
- Esta luz parpadea durante la conducción.
- Esta luz permanece encendida durante la conducción.

Cuando ocurre una falla de la bomba de vacío, la potencia de refuerzo del reforzador de freno disminuirá. Posiblemente sienta que el pedal del freno está duro, y que necesita más fuerza para presionar el pedal del freno para obtener suficiente fuerza de frenado.

Después debe reducir la velocidad y conducir cuidadosamente y acudir inmediatamente al Centro de Servicio Postventa para reparación. Si no sabe con certeza si es seguro continuar conduciendo en este momento, llame al Centro de Servicio Postventa para solicitar ayuda.

Indicador de límite de potencia de conducción



Nota

Cuando la potencia de conducción es limitada, la velocidad del vehículo puede ser significativamente menor que la de otros vehículos en el camino. Por lo tanto, tenga cuidado al conducir.

Si la velocidad del vehículo no se puede mantener dentro de un rango seguro, mueva el vehículo a un área segura y póngase en contacto con el Centro de Servicio Postventa para solicitar ayuda.

Cuando el vehículo se enciende, este indicador se ilumina y luego se apaga, indicando que el sistema de potencia está normal.

Si este indicador permanece encendido o parpadea, el sistema tiene una falla y se limitará el desempeño de potencia. Por favor póngase en contacto con el Centro de Servicio Postventa para reparación lo antes posible.

Luz de advertencia de aislamiento



⚠ Peligro

El contacto accidental con partes de fuga eléctrica puede provocar una descarga eléctrica e incluso la muerte. Si la luz de advertencia de aislamiento se ilumina, salga del vehículo inmediatamente y póngase en contacto con el Centro de Servicio Postventa más cercano para su inspección.

Cuando el vehículo se enciende, la luz de advertencia se enciende por un periodo corto y luego se apaga, indicando que la luz de advertencia está normal.

Si la luz de advertencia se ilumina en cualquier otro momento, el vehículo está en riesgo de fuga eléctrica. Póngase en contacto con el Centro de Servicio Postventa más cercano para reparación de inmediato.

Luz de advertencia de temperatura excesiva del motor

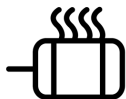

Cuando el vehículo se enciende, la luz de advertencia se enciende por un periodo corto y luego se apaga, indicando que la temperatura del motor está normal.

Si esta luz de advertencia se ilumina durante la conducción, la temperatura del motor es demasiado alta. Por favor estacione el vehículo en un área segura lo antes posible para enfriar el motor.

En cualquiera de los siguientes casos, el motor se puede sobrecalentar:

1. Avanzar pendiente arriba durante un tiempo prolongado.
2. Operar a alta velocidad durante un tiempo prolongado.
3. Estar sujeto a aceleración frecuente y rápida.

4. Conducir una distancia larga en climas cálidos.

Luz de advertencia de fuga térmica de batería de tracción*



Cuando la luz de advertencia se enciende, indica que la batería de tracción se sobrecalentó y el vehículo presenta falla. Por favor salga del vehículo lo más pronto posible y trasládese a un área segura para llamar y solicitar auxilio.

Indicador de sistema de advertencia de peatones desactivado



Cuando el claxon de advertencia de peatón se apaga, el indicador se encenderá.

Consulte (Conducción y controles- Instrucciones de conducción-Sistema de advertencia de peatón) para conocer el contenido del dispositivo de advertencia de peatón.

Sensor de reversa

El sensor de reversa inteligente determina la distancia entre la parte trasera del vehículo y el obstáculo a través del transductor ultrasónico instalado en la defensa trasera.

Cuando el vehículo está en estado LISTO y la velocidad de reversa está activada, el zumbador suena 1 vez, indicando que el sistema está normal.

Si el zumbador suena dos veces, indica que un sensor no funciona si zumba 3 veces, indica que 2 o más sensores no funcionan normalmente.

El radar de reversa inteligente comienza a funcionar inmediatamente cada vez que arranca el vehículo y cambia a reversa.

La cámara de reversa inteligente solo puede ayudar al conductor a evitar un accidente mientras retrocede.

Siempre preste atención.

GM no se responsabiliza por lesiones personales o daños al vehículo a consecuencia de una conducción descuidada por una gran dependencia de la cámara de reversa a bordo. Antes de retroceder, asegúrese que no haya niños ni animales cerca del vehículo.

Cuando la distancia entre el vehículo y el obstáculo detrás de él está dentro de aproximadamente 1.5 m~1.0 m, el zumbador de reversa emite un sonido de alarma en intervalos largos.

Cuando la distancia entre el vehículo y el obstáculo detrás de él está dentro de aproximadamente 1.0 m~0.6 m, el zumbador de reversa emite un sonido de alarma en intervalos cortos.

Cuando la distancia entre el vehículo y el obstáculo detrás de él está dentro de aproximadamente 0.6 m~0.4 m, el zumbador de reversa emite un sonido de alarma en intervalos más cortos.

Cuando la distancia entre el vehículo y el obstáculo detrás de él está dentro de aproximadamente 0.4 m, el zumbador de reversa emite una alarma constantemente.

Nota

● Para garantizar la seguridad al retroceder y dejar suficiente tiempo para que el sistema lo detecte, por favor conduzca a una velocidad de 5 km/h o menos durante la reversa.

● Por favor detenga el vehículo de inmediato si se escucha un sonido de alarma constante en caso de que el vehículo golpee el obstáculo que se encuentra detrás.

● Por favor no golpee los transductores con fuerza ni los lave directamente con una pistola de agua a alta presión, de otra manera se pueden dañar los transductores.

● Artículos diversos en los transductores tales como nieve, lodo y gotas de agua pueden provocar un mal funcionamiento.

● Por favor tenga en cuenta que es probable que el sistema no detecte los siguientes obstáculos: aquellos de una forma cónica o reflectores de ángulo agudo. Objetos que son propensos a absorber ondas sonoras, como el algodón y la nieve. Objetos finos como mallas y cuerdas. Los obstáculos que se encuentran por debajo a 30 cm o los obstáculos que sobresalen 1 m arriba del suelo. El sistema puede detectar estos obstáculos primero, pero a medida que se acercan más

y más al vehículo, pueden salir del rango de detección efectivo y consecuentemente no ser detectados.

● Pueden ocurrir falsas alarmas al retroceder cuesta arriba o cuesta abajo para recordarle que tenga más cuidado en estos casos.

- Cuando retrocede hacia abajo o hacia arriba en una pendiente, el sistema puede dar una advertencia falsa
- Es probable que el sistema funcione de manera anormal bajo las siguientes circunstancias:
 - Retroceder el vehículo en un camino irregular, un camino pavimentado con piedras redondas, un camino cuesta arriba o pastizales
 - Interferencia causada por ruido ultrasónico, sonido metálico o sonido de emisión de gases a alta presión de la misma frecuencia
 - Algo en los transductores
 - Cambio de altura de la parte trasera del vehículo bajo carga pesada
 - Otros equipos de detección instalados dentro del rango efectivo de detección.

- Si se instala algún equipo de comunicación por radio no estándar en el vehículo, el uso de dicho equipo (sin incluir el teléfono celular y el sistema de audio) puede afectar la función de este sistema.

La cámara de reversa y el sistema de asistencia de estacionamiento solo pueden ayudar a evitar un choque al retroceder o estacionar. Siempre preste atención.

GM no se responsabiliza por lesiones personales o daños al vehículo a consecuencia de una conducción descuidada por una gran dependencia del sistema de radar a bordo. Antes de retroceder o estacionar, asegúrese que no haya niños ni animales cerca del vehículo, ya que el sistema de radar puede no responder a ellos.

Indicador de energía

Velocidad de motor/Voltaje de batería/ Medidor de corriente de batería

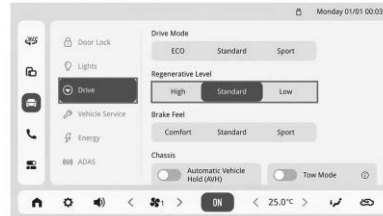

Nota

Mantenga la velocidad del motor en 7000 rpm.

En la parte inferior izquierda del tablero de instrumentos, puede alternar para mostrar la potencia de salida/velocidad del motor/voltaje de la batería/indicador de corriente de la batería.

Mostrar potencia de salida

Muestra la velocidad del motor por minuto.

Este parámetro muestra el voltaje de la batería.

Muestra la corriente de la batería.

Luz de cambio de marchas

Pantalla de velocidad

P R N D

Muestra el estado de la posición de marcha.

N : Neutral

D: Drive (Conducción)

R: Reversa

P : Park (Estacionamiento)

Muestra el modo de conducción actual en la esquina inferior derecha (Modo Economía, Modo estándar, Modo deportivo).

Modo de conducción

Nota

Cuando el modo de conducción ECO está activado:

- La energía de calefacción HVAC se optimizará automáticamente para lograr la máxima eficiencia energética.
- Incluso con la batería a carga completa (100 % SOC) y la temperatura ajustada al máximo.
- La temperatura del flujo de aire puede ser menor que en la configuración de modo de conducción convencional.

Esta es una característica de diseño integrada del modo ECO, no una falla.

Con base en sus requisitos de conducción, puede cambiar el modo de conducción en las siguientes 2 formas.



1. Como se muestra en la figura anterior, toque el ícono [Centro de control] en la barra de navegación izquierda en la pantalla de la consola central IVI del vehículo para cambiar mediante [Modo de conducción].

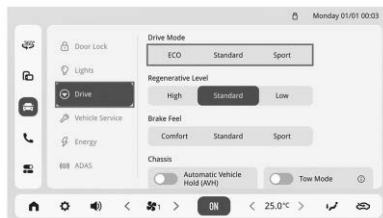

2. Como se muestra en la figura anterior, toque el ícono [Configuración del vehículo] en la barra de navegación izquierda en la pantalla de la consola central IVI del vehículo para cambiar mediante [Conducción- Modo de conducción].

Modo Economía: Aceleración más débil en este modo.

Modo Normal: Aceleración moderada en este modo.

Modo Deportivo: Aceleración más fuerte en este modo.

Iluminación

Iluminación exterior

Controles de faro	77
Sistemas de luz alta	77
Claxon óptico	78
Luces de operación diurna	78
Sistema automático de faros	78
Control de nivelación de faros	78
Intermitentes de advertencia de peligro ..	79
Señales de giro y cambio de carril	79
Luces anti-niebla traseras	80
Luces de reversa	80

Iluminación interior

Luces de carga	80
Luces de lectura	80

Iluminación exterior

Controles de faro

Interruptor de iluminación

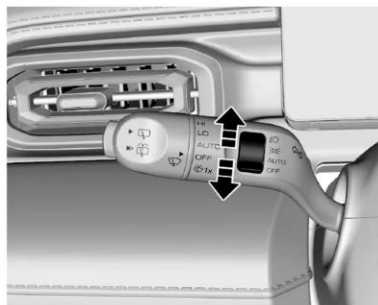

El interruptor de iluminación tiene 4 posiciones, cada una de las cuales activa una función de iluminación diferente:

OFF (apagado): Todas las luces están apagadas.

: La luz de posición, la luz de la matrícula, la luz del tablero de instrumentos y la luz de fondo de todos los tableros se iluminan.

: El suministro de corriente del vehículo debe estar en estado READY (listo) y la luz baja y todas las luces anteriores están encendidas.

AUTO: Las luces se encienden automáticamente.

Sistemas de luz alta

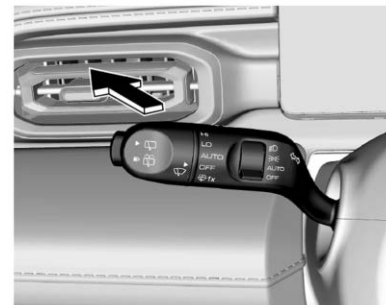

Como se muestra en la figura, empuje la palanca de control hacia el tablero de instrumentos para activar la luz alta. Para regresar a la luz baja, empuje la palanca de control hacia el tablero de instrumentos de nuevo.

Al acercarse a un vehículo que se aproxima o al vehículo que está adelante, cambie de luz alta a luz baja. Los haces de faros de luces altas pueden hacer que otros conductores se sientan temporalmente ciegos y causar un choque.

Claxon óptico

Para activar el parpadeo de la luz alta de los faros, por favor jale la palanca de control del interruptor de combinación hacia el volante y después suéltela. Después de eso, la palanca de control volverá a la posición normal.

Antes de soltar la palanca de control, mantenga encendida la luz alta de los faros.

Luces de operación diurna

La luz de operación diurna se enciende automáticamente cuando arranca el motor.

Sistema automático de faros

Después de que se arranque el vehículo, cuando el interruptor de control de luz está en la posición (AUTO) y la intensidad de luz sea mayor o menor que cierto valor, los faros se encenderán o se apagará automáticamente.

Control de nivelación de faros



La perilla de nivelación de faros está ubicada en el lado izquierdo del tablero de instrumentos.

Por favor adapte el rango de iluminación de los faros a la carga del vehículo para lograr el mejor efecto de iluminación y evitar deslumbramientos. Gire la perilla a la posición deseada:

- 0 = Asientos delanteros ocupados
- 1 = Todos los asientos ocupados
- 2 = Todos los asientos ocupados con el compartimiento de equipaje cargado
- 3 = asiento del conductor ocupado con el compartimiento de equipaje cargado

Función de apagado retardado de faros (Sígueme a casa)

Su vehículo está equipado con la función "Sígueme a casa", que puede proporcionar iluminación durante la noche cuando salga del vehículo después de apagar el motor.

La función "Sígueme a casa" se activa o desactiva ajustando la "Configuración del vehículo-Iluminación-Sígueme a casa" en la pantalla de la consola IVI. Tiempo ajustable: 15 s, 30 s y 60 s.

Después de activar la función "Sígueme a casa", gire la palanca de control del interruptor de iluminación hacia el volante dos veces para activar la función de apagado retardado.

En este momento, si el control remoto está bloqueado, la luz baja se apagará automáticamente de acuerdo con el tiempo de demora (15 s, 30 s y 60s) de la función "Sígueme a casa". Si los seguros del vehículo no se activan de forma remota, la luz baja se apagará automáticamente 10 minutos después.

Recordatorio de luz encendida

Nota

Por favor no reemplace con un foco de alta potencia (por ejemplo, fano de xenón) en caso que la lámpara se funda o se produzca un accidente.

Por favor apague todas las luces antes de salir del vehículo.

Si el interruptor de iluminación no se gira a la posición OFF (apagado) después de apagar el vehículo, se emitirá un aviso audible al abrir la puerta del conductor. La alarma se detiene después de apagar la luz.

Intermitentes de advertencia de peligro

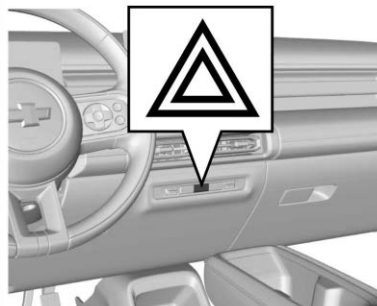

Presione  para encender/apagar las intermitentes de peligro.

Señales de giro y cambio de carril

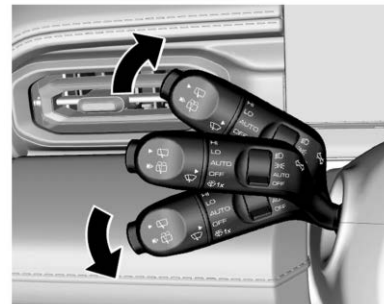

Palanca de control hacia arriba – luz direccional derecha

Palanca de control hacia abajo – luz direccional izquierda

Después girar en una curva, la direccional se detiene automáticamente y la palanca de control vuelve a la posición normal.

Cuando cambie de carril, la palanca de control se puede cambiar a la mitad (no completamente a la posición de luz direccional) y mantener en esta posición. Después de cambiar de carril, suelte la palanca de control y volverá a la posición normal automáticamente.

Luces anti-niebla traseras

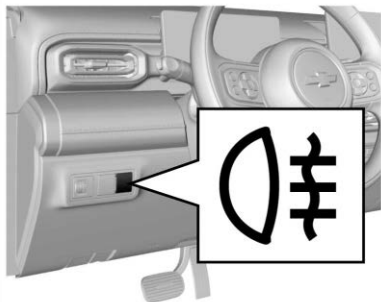

Cuando los faros está en estado luz de cruce "ACTIVADA", la luz antiniebla trasera se puede encender presionando el interruptor de luz antiniebla trasera como se muestra arriba.

Cuando la luz antiniebla trasera se enciende, el indicador de luz antiniebla trasera en el cuadro de instrumentos se enciende.

Presione el interruptor de nuevo para apagar la luz antiniebla trasera.

Luces de reversa

La luz de reversa se ilumina después encender el vehículo y cambia a la marcha de reversa.

Iluminación interior

Luces de carga

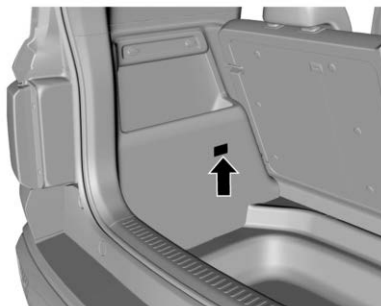

Hay una fuente de luz en la cajuela. Se ilumina cuando se abre la puerta trasera y se apaga una vez que se cierra la puerta trasera.

Luces de lectura

Luz de lectura delantera

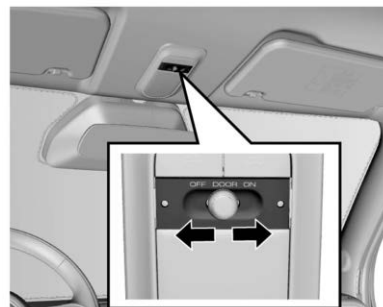

La luz de lectura delantera tiene 3 posiciones de operación:

ON: La luz se ilumina y permanece encendida hasta que se apaga manualmente.

OFF: La luz no se enciende incluso si se abre una puerta.

DOOR: La luz se enciende cuando se abre la puerta delantera y la luz trasera se apaga cuando se cierra la puerta delantera.

Luz de lectura trasera

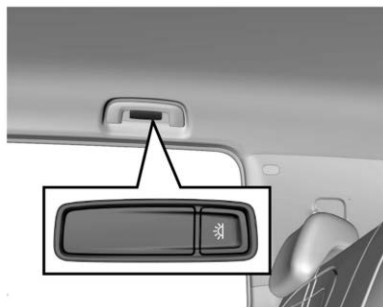

Advertencia

Use las luces interiores cuando conduzca en la oscuridad.

Un compartimiento de pasajeros brillante puede reducir la visibilidad del exterior y puede causar un accidente.

Hay una luz de lectura en los descansabrazos auxiliares a ambos lados de la fila trasera. Presione este interruptor una vez para encender la luz de lectura, presiónelo de nuevo para apagar la luz de lectura.

Sistema de Infoentretenimiento

Introducción

Introducción	82
Página de inicio	85
Controles al volante	86
Cómo usar el sistema	87

Radio

Radio AM-FM	88
-------------------	----

Teléfono

Bluetooth (Música)	88
Bluetooth (Teléfono)	89
Apple CarPlay y Android Auto	89

Settings (Configuraciones)

Configuraciones (Ajustes del Sistema)	90
Configuraciones (Configuración del vehículo)	92
Configuraciones (Cámara de 360)	95

Introducción

Lea las páginas siguientes para familiarizarse con las funciones.



Advertencia

Mantener los ojos fuera de la carretera durante demasiado tiempo o muy a menudo mientras usa cualquiera de las funciones infoentretenimiento puede causar un choque. Usted u otros podrían resultar lastimados o morir. Mientras conduce, no distraiga su atención en tareas de infoentretenimiento durante periodos largos. Límites sus miradas a las pantallas del vehículo y enfoque su atención en la conducción. Utilice los comandos por voz siempre que sea posible.

El sistema de infoentretenimiento cuenta con características integradas destinadas a ayudarle a evitar la distracción, desactivando algunas características al conducir. Estas características se pueden desactivar cuando no estén disponibles. Muchas características de infoentretenimiento también están disponibles por medio del grupo de instrumentos y los controles del volante.

- Esta máquina es adecuada para un sistema de suministro de corriente de 12V a bordo (con cable de tierra). No instale esta máquina directamente en camiones de 24V u otros vehículos de alta potencia.
- No cambie el fusible de suministro de corriente ni use utilice fusibles inadecuados sin la guía de profesionales, ya que esto puede dañar la máquina y causar un incendio.
- La pantalla de este producto es de una estructura electrónica de precisión. Para evitar daños, no toque la pantalla con objetos afilados.
- Para evitar infracciones de tránsito y accidentes, el conductor no deberá ver videos, imágenes, programas de texto ni operar la máquina mientras conduce.
- Para garantizar la seguridad y el uso normal de este producto, solicite que lo instale un profesional del vendedor. No desensamble ni repare la máquina usted mismo para evitar daños u otros accidentes. Para obtener detalles, consulte a su tienda local de audio profesional para vehículos.

-
- No exponga la máquina a un ambiente húmedo y agua para evitar descargas eléctricas, daños e incendios causados por cortocircuito.
 - Para evitar un cortocircuito, apague el vehículo y desconecte la batería del vehículo antes de la instalación.

Inspección antes de la reparación

Si siente un poco de desconfianza acerca de determinadas funciones de audio, antes de llevar el vehículo al Centro de Servicio para su reparación, por favor primero lea atentamente las indicaciones que vienen en las instrucciones del producto y posteriormente verifique y opere de acuerdo con la siguiente tabla. Esto puede ayudarle a eliminar la falla.

Síntoma	Causas posibles y solución
El host funciona pero no se escucha ningún sonido o el volumen del sonido es muy bajo	Incremente el volumen del sonido y verifique la configuración del balance delantero/trasero e izquierdo/derecho del claxon.
El cuerpo de la máquina tiene un calentamiento ligero	El dispositivo se calienta normalmente conforme trabaja.
Radio El radio no puede buscar la estación deseada	La señal de la estación deseada es demasiado débil, por favor sintonice manualmente.
Archivos de audio que no se pueden reproducir	Este formato de archivo de audio no es compatible.
El volumen del sonido se cambia cuando se reproducen canciones en MP3	Dado que las canciones en MP3 vienen de un amplio rango de fuentes y carecen de un estándar uniforme, el volumen puede variar al comprimir las canciones en MP3. Por favor ajuste el volumen conforme se necesite.
No se muestra el cantante/pista/canción	El dispositivo no admite visualización de texto en archivos de audio.
La música se detiene intermitentemente a medida que se reproduce	Podría ser que las canciones están comprimidas en un formato diferente.

Síntoma	Causas posibles y solución
Las canciones almacenadas en el dispositivo de memoria no se pueden leer	Por favor confirme que la forma de partición de almacenamiento del memorizador sea FAT16 o FAT32, ya que se comprueba en la computadora; de lo contrario, por favor realice una nueva configuración en la computadora para cambiar el formato a un estándar aplicable a los requisitos del dispositivo.
Las canciones MP3 no se pueden leer a través de un adaptador USB todo en uno.	Este dispositivo solo admite la lectura de canciones desde un adaptador con un solo puerto USB.
Ruido	El ruido puede ser producido por el dispositivo utilizado para grabar el archivo de audio original o el ruido puede haber existido en el momento de la grabación. Por favor utilice otros reproductores para reproducir el archivo y luego confirme si el problema está en este dispositivo.
Si la falla sigue sin poderse eliminar, por favor vaya al Centro de Servicio Postventa para su inspección. No desensamble el host para repararlo usted mismo.	

Página de inicio



- Después de ingresar a la página de inicio, se puede seleccionar Música, A/C y Radio en el menú de acceso directo para la función.
- La aplicación More se divide en dos filas. La primera fila para teléfono, Carplay, Android y la segunda fila para el Manual electrónico, Bluetooth y la configuración del vehículo.
- Después de la conexión Bluetooth exitosa o cuando se inserta un USB, se mostrará un icono correspondiente en la esquina superior derecha de la barra de estado.
- Toque el "①" en la barra de estado siguiente para regresar a la página de inicio.
- Toque el "②" en la barra de estado siguiente para acceder a la interfaz de configuración del sistema.
- Toque "③" en la barra de estado a continuación para mostrar la barra de volumen de cada fuente de audio. Puede ajustar el volumen como lo desee.

7. Toque el "④" en la barra de estado siguiente para reducir la velocidad del viento.
8. Toque el "⑤" en la barra de estado siguiente para aumentar la velocidad del viento.
9. Toque el "⑥" en la barra de estado siguiente para apagar el A/C.
10. Toque el "⑦" en la barra de estado siguiente para disminuir la temperatura.
11. Toque el "⑧" en la barra de estado siguiente para aumentar la temperatura.
12. Toque el "⑨" en la barra de estado siguiente para ingresar a la interfaz de control de A/C.
13. Toque el "⑩" en la barra de estado siguiente para cambiar los modos de circulación interna y externa.
14. Toque el "⑪" en la barra de estado siguiente para ingresar a la cámara de 360°.
15. Toque el "⑫" en la barra de estado izquierda para ingresar a la interfaz de conexión del teléfono.

16. Toque el "⑬" en la barra de estado izquierda para entrar a la configuración del vehículo.
17. Toque el "⑭" en la barra de estado izquierda para ingresar al menú del teléfono.
18. Toque el "⑮" en la barra de estado izquierda para ingresar a la página del centro de control.

Controles al volante



- Presión breve (1): reproducir la canción anterior para música USB y música BT, y buscar estaciones de radio de frecuencias inferiores para FM/AM;

- Presión prolongada (1): rebobinar rápido para música USB, o pasar a frecuencias más bajas para FM/AM. Suéltelo para detenerse en la frecuencia actual y reproducir;
- Presión breve (2): reproducir la canción siguiente para música USB y música BT, y buscar estaciones de radio de frecuencias superiores para FM/AM;
- Presión prolongada (2): avanzar rápido para música USB, o pasar a frecuencias más altas para FM/AM. Suéltelo para detenerse en la frecuencia actual y reproducir;
- Presión breve (3): si presiona la tecla volumen +, el volumen aumenta un cuadro. Cuando el volumen alcanza el máximo, el valor no cambia al presionar;
- Presión prolongada (3): ninguna acción
- Presión breve (4): si presiona la tecla volumen -, el volumen disminuye un cuadro. Cuando el volumen alcanza el mínimo, el valor no cambia al presionar;
- Presión prolongada (4): mantenga presionada la tecla volumen -. Mantenga presionado hasta 500 ms para silenciar;

- Silenciar durante una llamada: Durante una llamada, mantenga presionado el volumen (4) para silenciar; Dejar de silenciar: Después de silenciar, mantenga presionado el volumen (4) para dejar de silenciar; Mientras está silenciado, presione brevemente el volumen (3)/(4) para ajustar el volumen de llamada sin dejar de silenciar.
- En una llamada entrante, presione brevemente (5) contestar la llamada; Al contestar la llamada, la fuente de audio del sistema actual se pausará.
- En llamadas entrantes, llamadas salientes y durante una llamada, mantenga presionado durante (5) 500 milisegundos para finalizar la llamada; Al terminar la llamada se restaurará la fuente de audio del sistema a su estado anterior antes de la llamada. La interfaz de usuario se restaura al estado de llamada entrante.
- Presione el botón (7) para activar el asistente de voz. Presiónelo de nuevo para cancelar la activación.

- El usuario puede presionar el botón de fuente del volante para alternar entre las fuentes de audio, y aparecerá una ventana emergente de fuente de audio en la pantalla de la consola central.
 - (1) Presione el botón (6), para cambiar a la siguiente fuente de audio. La página se salta a la página de inicio de la aplicación de fuente de audio correspondiente y desaparece si no se presiona ninguna tecla después de tres segundos. Cambiar el orden: Música USB → Música Bluetooth → estación de radio local del ciclo secuencial de alternancia; Si no hay fuente de audio en el actual, presione el interruptor para abrir la primera fuente de audio predeterminada.
 - (2) Mantenga presionado durante 5 segundos para reiniciar el sistema de infoentretenimiento.

Cómo usar el sistema



1. Toque los tres botones para cambiar el modo de conducción.
2. Toque para ingresar a la pantalla de radar.
3. Toque el botón y la pantalla entra al estado de espera, mostrando la hora y la fecha, etc.
4. Deslice para ajustar el nivel de brillo de la pantalla del tablero de instrumentos.
5. Toque el botón para silenciar/dejar de silenciar los medios.
6. Toque para sincronizar el nivel de brillo de la pantalla del sistema de infoentretenimiento y la pantalla del tablero de instrumentos.
7. Deslice para ajustar el brillo de la pantalla del sistema de infoentretenimiento.

8. Toque el botón para activar/desactivar la función AVH.
9. Toque el botón para activar/desactivar la función EPB.
10. Toque el botón para activar/desactivar la función ESC.
11. Toque el botón para activar/desactivar la función de advertencia de peatón.

Radio

Radio AM-FM

Estación de radio



1. Toque para buscar las estaciones de radio disponibles.
2. Toque el botón y el radio pasa a AM.
3. Toque el botón y el radio pasa a FM.

4. Toque el botón y el radio entra al modo de Vista previa del radio.
5. Al tocar el botón el radio retrocede 0.1 MHz. (con base en los incrementos de sintonización reales en cada país)
6. Al tocar el botón el radio avanza 0.1 MHz. (con base en los incrementos de sintonización reales en cada país)
7. Toque para agregar/eliminar la estación de radio actual a/de favoritos.
8. Toque el botón para cambiar al canal anterior.
9. Toque el botón para cambiar al canal siguiente.

Teléfono

Bluetooth (Música)

Música



1. Toque el botón para reproducir música desde el dispositivo USB.
2. Toque el botón para reproducir música a través de Bluetooth.
3. Toque el botón para ingresar a la lista de reproducción.
4. Toque el botón para agregar/eliminar la canción actual a/de favoritos.
5. Toque el botón "Efecto de sonido" para ingresar a la interfaz de configuración de efectos de sonido.
6. Toque el botón para cambiar el modo de reproducción de música.

7. Toque el botón para cambiar a la canción anterior.
8. Toque el botón para cambiar a la canción siguiente.
9. Toque el botón para pausar/reproducir la música.

Bluetooth (Teléfono)



1. Toque el botón "1" de la izquierda para ingresar a la interfaz de teléfono Bluetooth.
2. Toque "Recientes" para ingresar a la página de registros de llamadas, donde puede marcar un número seleccionando el registro de llamadas.
3. Toque "Teclado numérico" para ingresar a la página de marcado, donde puede ingresar el número y hacer una llamada.

4. Haga clic en "Contactos" para ingresar a la página de Contactos.
5. Cuando entra una llamada de un usuario, usted puede elegir entre colgar y contestar.
6. Durante las llamadas, el usuario puede aceptar, rechazar, finalizar, silenciar, utilizar el teclado numérico o activar el modo privado.

Apple CarPlay y Android Auto

Proyección del teléfono

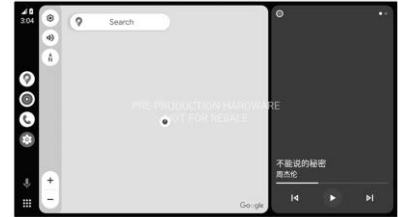
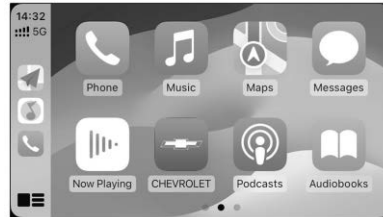

Nota

Se recomienda utilizar el cable de datos USB original del fabricante del teléfono celular que desea conectar, de lo contrario pueden ocurrir fallas en la conexión u otros problemas de funcionalidad.

1. La conectividad del teléfono celular se refiere a la conexión continua entre el teléfono celular y el Infoentretenimiento del vehículo (IVI) a través de un cable USB, proyectando el contenido mostrado en la pantalla del teléfono celular en la pantalla de IVI y controlando la aplicación del teléfono celular tocando la pantalla de IVI.
2. Apple Carplay y Android Auto se enfocan en escenarios de conducción, proporcionando funciones comunes tales como

navegación, música, intercomunicación, llamadas telefónicas y control por voz durante la conducción.

3. Toque el icono 'Chevrolet' para regresar a la pantalla del vehículo nativo.

Settings (Configuraciones)

Configuraciones (Ajustes del Sistema)

Bluetooth



1. Toque el botón (1) siguiente para ingresar a la interfaz de configuración del sistema.
2. Toque (2) para ingresar a la interfaz de configuración de Bluetooth.
3. Toque el botón (3) para activar/desactivar Bluetooth.

4. Toque el botón (4) para conectar/desconectar este dispositivo.
5. Toque el botón (5) para quitar este dispositivo de la lista.

Efecto de sonido



1. Toque el botón "Sonido" para ingresar a la interfaz de configuración de efectos de sonido.

2. Toque el botón "Tono de tecla" para activar/desactivar esta función.
3. Toque el botón "Ecuador" para activar/desactivar esta función.
4. Toque el botón "Volumen adaptativo por velocidad" para activar/desactivar esta función.
5. Toque "Personalización, Clásica, Predeterminado, Pop, Jazz, Rock" para alternar entre los diferentes modos de sonido.
6. En modo Personalizado, deslice "Bajos, Medios, Agudos" para ajustar el valor de acuerdo a su preferencia.
7. Toque los botones "∧, <, ∨, >" para ajustar el balance de sonido.
8. Toque el botón "Restablecer" para restablecer el balance del sonido.

Audio

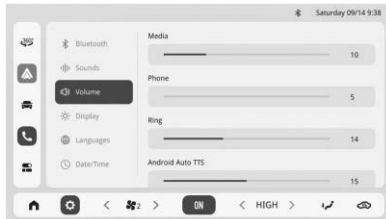
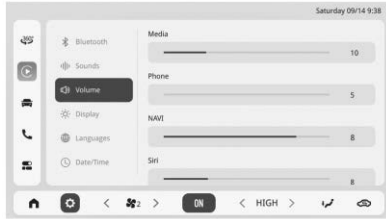

1. Toque "Audio" para ingresar a la interfaz de función de volumen.
2. Deslice la barra de volumen de medios para ajustar el nivel de volumen.
3. Deslice la barra de volumen del teléfono para ajustar el nivel de volumen.

4. Cuando esté conectado Carplay, deslice la barra de volumen de Carplay, NAVI, Carplay, Siri para ajustar el nivel de volumen.
5. Deslice la barra de volumen de Tono de llamada para ajustar el nivel de volumen.
6. Cuando esté conectado Android Auto, deslice la barra de volumen TTS Android Auto para ajustar el nivel de volumen.

Interfaz

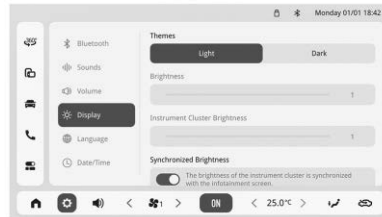

1. Toque "Pantalla" para ingresar a la configuración de la interfaz.
2. Toque el botón "Claro, Oscuro" para cambiar la configuración de tema.

3. Deslice la barra de brillo para ajustar el nivel de brillo de la pantalla de infoentretenimiento.
4. Deslice la barra "Brillo del tablero de instrumentos" para ajustar el nivel de brillo.
5. Toque el botón "Sincronización de brillo" para activar/desactivar el interruptor de sincronización de brillo. Cuando esté activado, deslice el ajuste de brillo para ajustar el valor de brillo.

Idiomaldioma (Language)

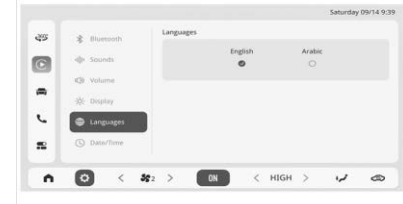

1. Haga clic en "Idioma" para ingresar a la interfaz de configuración de idioma.
2. Toque en las opciones de idioma disponibles para establecer el idioma seleccionado.

Fecha y Hora

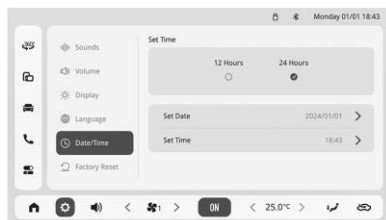

1. Toque "Fecha y Hora" para ingresar a la interfaz de configuración de fecha y hora.
2. Toque "12 horas" o "24 horas" para cambiar el sistema horario.
3. El usuario puede deslizar hacia arriba y hacia abajo para ajustar la hora; mañana; tarde, etc.
4. Después de ajustar la hora, el usuario puede tocar "Aceptar" para finalizar la configuración de hora; toque "Cancelar" para cancelar la configuración de hora.

Restaurar la configuración de fábrica

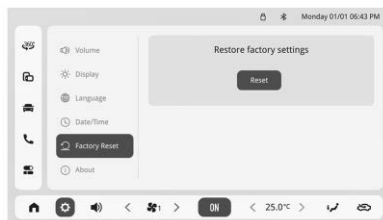

1. Toque "Restablecimiento de fábrica" para ingresar a la interfaz.
2. Toque "Restablecer" para restablecer el modo de fábrica.
3. Condiciones para restablecimiento de fábrica: a) El vehículo debe estar encendido; b) El vehículo debe estar en P (Park).

Acerca de

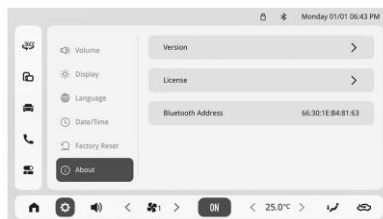

1. Toque "Acerca de" para ingresar a la interfaz de configuración de Acerca de.
2. Toque "Versión" para mostrar la información de la versión del sistema; la versión de SOC, la versión de MCU, la versión de hardware, la versión de la pantalla de visualización y el número de serie.
3. Toque en "Licencia" para mostrar una descripción de los detalles de la licencia.

Configuraciones (Configuración del vehículo)

Seguro de la puerta

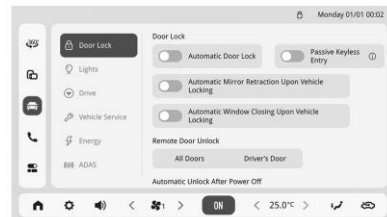

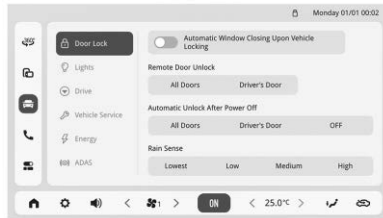

1. Toque "1" en el lado izquierdo para ingresar a la interfaz de configuración del vehículo.
2. Toque el botón "Bloqueo automático de puerta" para activar/desactivar esta función.
3. Toque el botón "Entrada pasiva sin llave" para activar/desactivar esta función.
4. Toque el botón "Retracción automática de espejo al bloquear el vehículo" para activar/desactivar esta función.
5. Toque el botón "Cierre automático de ventana al bloquear el vehículo" para activar/desactivar esta función.
6. "Todas las puertas" o "Puerta del conductor" para seleccionar la función de desbloqueo remoto.

7. "Todas las puertas" o "Puerta del conductor" o APAGADO para seleccionar el modo de desbloqueo automático al apagar el vehículo.
8. Haga clic en "Mínima, Baja, Media, Alta" para ajustar la sensibilidad del limpiaparabrisas.

Luz

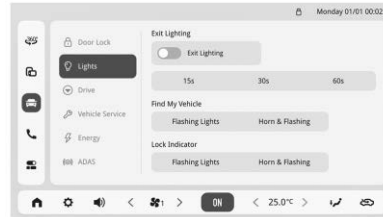

1. Haga clic en el botón "Iluminación de salida" para activar/desactivar esta función; haga clic en "15s, 30s, 60s" para elegir la duración.
2. Haga clic en "Luces intermitentes" o "Claxon y luces intermitentes" para seleccionar el indicador para localizar el vehículo.
3. Haga clic en "Luces intermitentes" o "Claxon y luces intermitentes" para seleccionar la alerta de bloqueo del vehículo.

Conducción

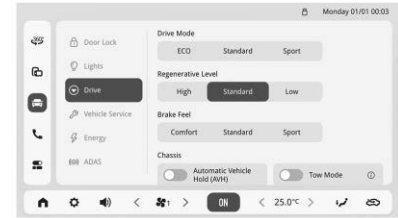

1. Seleccione el modo de conducción tocando el botón "Eco, Estándar, Sport".
2. Toque el botón "Alto, Estándar, Bajo" para seleccionar el modo de recuperación de energía.
3. Toque el botón "Comodidad, Estándar, Sport" para seleccionar el modo de sensación del pedal de freno.
4. Toque el botón "ESC" para activar/desactivar esta función.
5. Toque el botón "AVH" para activar/desactivar esta función.
6. Toque el botón "EPB" para activar/desactivar esta función.
7. Toque el botón "Modo de remolque" para activar/desactivar esta función.

8. Toque el botón "Frenado de comodidad" para activar/desactivar esta función.
9. Toque el botón "Asistencia de estacionamiento delantero" para activar/desactivar esta función.
10. Toque el botón "Advertencia de peatón" para activar/desactivar esta función.

Mantenimiento del vehículo

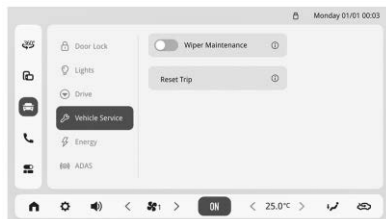

1. Toque el botón "Mantenimiento de limpiador" para activar/desactivar esta función.
2. Toque el botón "Restablecer viaje" para restablecer el kilometraje

Energía

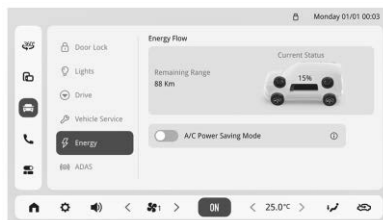

Toque el botón "Modo de ahorro de energía A/C" para activar/desactivar esta función.

ADAS

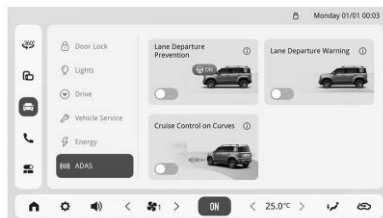

1. Haga clic en "Sistema inteligente de asistencia a la conducción" para activar/desactivar esta función.

2. Haga clic en "Sistema de prevención de colisión frontal" para activar/desactivar esta función.
3. Haga clic en "Sistema de salida de carril de emergencia" para activar/desactivar esta función.
4. Haga clic en "Cambio automático de luces altas/bajas" para activar/desactivar esta función.
5. Haga clic en "Advertencia de salida de carril" para activar/desactivar esta función.

A/C



1. Toque A/C para encender el compresor de aire acondicionado.
2. Toque el botón \wedge/\vee o deslice el punto blanco para ajustar el nivel de temperatura. El más alto es de 33°C y el más bajo es 17°C.

3. Toque el botón </> o deslice el punto blanco para ajustar el nivel de flujo de aire.
4. Los modos de ventilación incluyen ventilación a la cara, ventilación a la cara y a los pies, ventilación a los pies, ventilación a los pies + ,ventana delantera, ventana delantera y ventana trasera, haga clic en el botón (6) para ingresar al modo correspondiente.
5. Los modos de escenario incluyen: Modo Frío, Modo Fumar, Lluvia & Modo Nieve, Modo caliente, toque el botón (7) para ingresar al modo correspondiente.
6. Haga clic en el botón (8) para activar el estado de control automático de temperatura del aire acondicionado. En el estado AUTO total, si se acciona cualquiera de los botones de volumen de aire, modo, circulación interna/externa, y A/C, se saldrá del estado AUTO total.
7. Haga clic en el botón (9) para apagar el aire acondicionado.

Configuraciones (Cámara de 360)



1. Haga clic en el botón (1) para ajustar la vista delantera, vista posterior, vista izquierda, vista derecha y vista lateral de la rueda, respectivamente.
2. El usuario puede configurar para seleccionar el ángulo de visión frontal o el ángulo de visión trasera.
3. Durante la reversa de 360 grados, el volumen multimedia se mantiene en un nivel fijo y no se puede ajustar. Los botones del volante y del tablero no responden, sólo responden al botón Responder/Colgar.

Controles de clima

Sistemas de control de clima

Sistemas de control de clima	96
Sistema de ventilación y calefacción	98
Sistema aire acondicionado	99

Sistemas de control de clima

Salida de aire

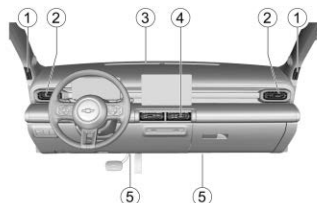

1. Salida de aire del desempañador de la ventana de la puerta delantera
2. Salida de aire lateral
3. Salida de descongelamiento del parabrisas
4. Salida de aire central
5. Salida de aire del piso

Salida de aire del desempañador de la ventana de la puerta delantera

La salida de aire del desempañador de la ventana de la puerta delantera se usa para desviar el aire a la ventana de la puerta lateral, principalmente al área del espejo retrovisor exterior.

Salida de aire lateral

Puede desviar el aire a través de las dos salidas de aire laterales ajustables a ambos lados del área del pasajero delantero o a la ventana lateral.

Salida de desempañamiento del parabrisas

Desviar el aire al parabrisas.

Salida de aire central

Puede controlar la dirección de flujo de aire de las salidas de aire centrales.

Salida de aire del piso

La salida de aire del piso se usa para desviar el aire al área de los pies delanteros.

Modo de ventilación

Gire el botón de selección de modos para obtener la dirección de flujo de aire deseada. Están disponibles cinco modos de ventilación, que son las siguientes:

Modo de cara

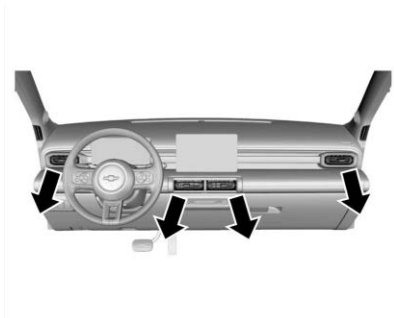

En este modo, el aire sale de las salidas de aire central y lateral.

Modo Cara+ Pies

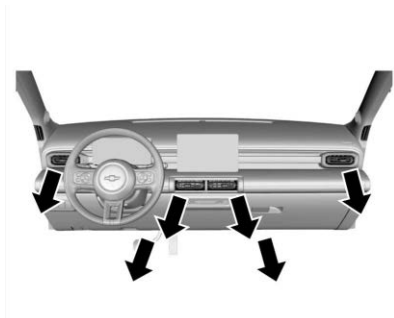

En este modo, el aire fluye en dos direcciones. La mitad del aire pasa a través de las salidas de aire de piso, y el resto del aire pasa a través de las salidas de aire central y laterales.

Modo de pie

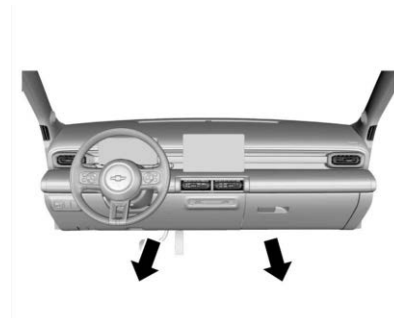

La mayor parte del aire sale de la salida de aire del piso, una parte pequeña sale del parabrisas y de la salida de aire del desempañador de la ventana de la puerta delantera y de la salida de aire lateral.

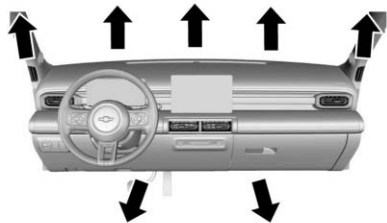
Modo Pies + Desempañamiento

En este modo, el aire sale por la salida de aire del desempañador del parabrisas, la salida de aire del desempañador de la ventana de la puerta delantera, la salida de aire del piso y la salida de aire lateral.

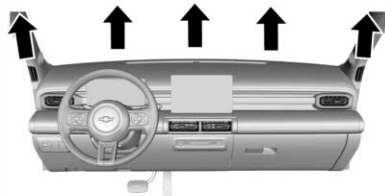
Modo de desempañamiento

Este modo permite que el aire pase a través de la salida de aire del desempañador del parabrisas y de la salida de aire del desempañador de la puerta delantera.

Sistema de ventilación y calefacción**Calentador****Calefacción rápida**

Incrementa rápidamente la temperatura del área de pasajeros con el modo de calefacción rápida. Se desaconseja activar este modo durante mucho tiempo; de lo contrario, la

calidad del aire interior disminuirá y las ventanas se empañarán. Para despejar la neblina en las ventanas, apague el modo de circulación interna para que entre aire fresco en el interior.

Para conseguir aire más caliente:

1. Active el modo de circulación interna.
2. Cambie el modo de distribución de aire a modo de pies (👣).
3. Ajuste la temperatura al nivel más cálido máximo.
4. Ajuste la velocidad del ventilador al máximo.

Calefacción normal

1. Active la circulación externa.
2. Cambie el modo de distribución de aire al modo de pies (👣 o modo dual 👣).
3. Ajuste la temperatura al área de aire cálido.
4. Ajuste la velocidad del ventilador al valor deseado.

Ventilación

Modo doble

El modo es aplicable para días frescos y soleados. Permite que el aire caliente fluya hacia el área del piso y el aire fresco del exterior fluya hacia la parte superior de la carrocería.

El método para usar la configuración es:

1. Desactive el botón de circulación interna.
2. Cambie el modo de distribución de aire a modo dual (متر).).
3. Ajuste la temperatura al valor deseado.

4. Ajuste la velocidad del ventilador al valor deseado.

Ventilación

Para controlar el flujo de aire desde la salida de aire central y la salida de aire lateral:





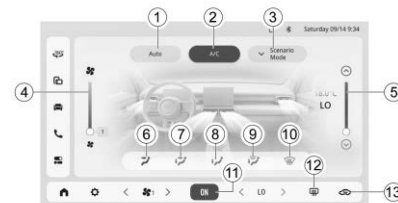

1. Active el modo de circulación externa.
2. Cambie el modo de distribución de aire al modo de cara (متر) o modo dual (متر).
3. Ajuste la temperatura al aire fresco.
4. Ajuste la velocidad del ventilador al valor deseado.

Sistema aire acondicionado Sistema de control de temperatura



Sistema aire acondicionado

N/S	Descripción de la función
1. Botón AUTO	Tóquelo para ajustar el modo de A/C de acuerdo con la temperatura establecida.
2. Botón A/C	Una vez activado, el aire acondicionado puede enfriar.
3. Entrada de configuración de modo de escena	Hay cuatro modos de escena: "Modo fresco, Modo de lluvia y nieve, Modo caliente, Modo de fumar", en donde el valor predeterminado es el estado desactivado.
4. Ajuste de volumen de aire	Deslice hacia arriba para aumentar el volumen de aire deslice hacia abajo para disminuir el volumen de aire. Haga clic en el ícono inferior de flujo de aire para disminuir el flujo de aire un nivel haga clic en el ícono de flujo de aire superior para incrementar el flujo de aire un nivel.

5. Ajuste de temperatura	Deslice hacia arriba, la temperatura aumenta deslice hacia abajo, la temperatura disminuye.
6. Modo de ventilación a la cara	Haga clic en  para cambiar el modo de ventilación al modo de ventilación a la cara.
7. Modo Cara+ Pies	Haga clic en  para cambiar al modo de ventilación de cara y pies.
8. Modo de ventilación a los pies	Haga clic en  para cambiar al modo de ventilación a los pies.
9. Modo Pies+ ventana	Haga clic en  para cambiar al modo de ventilación a los pies y la ventana.
10. Desempañador delantero	Haga clic en  para activar o desactivar el modo de desempañamiento delantero.
11. Botón de potencia	Toque para encender o apagar el A/C.
12. Desempañador trasero + Calefacción de espejo retrovisor	Haga clic en  para encender o apagar la calefacción del medallón y la calefacción del espejo lateral exterior (si lo incluye).
13. Modo de circulación de aire	Cada vez que haga clic en el botón, alternará entre los modos de circulación interna y externa.

Palanca de control del ventilador

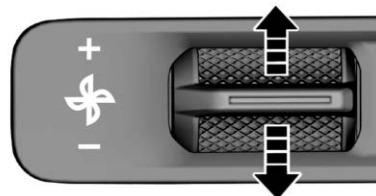

Accione el interruptor hacia arriba o hacia abajo para ajustar el volumen de aire del aire acondicionado. La barra de indicación de volumen de aire en la pantalla muestra el rango correspondiente.

Palanca de control de temperatura

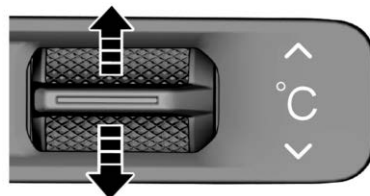

Con el interruptor de volumen de aire encendido, jale hacia arriba/hacia abajo para aumentar o disminuir la temperatura. La información correspondiente aparecerá en la pantalla. Una vez que la temperatura alcanza la posición más caliente (más fría), si la ajusta a un nivel más alto (más bajo), la temperatura permanecerá sin cambio en la posición más caliente (más fría).

Botón A/C [A/C]

Nota

El sistema de A/C funciona únicamente después de encender el ventilador de A/C.

Nota

Solo cuando el vehículo entre en el estado "READY", el sistema de A/C puede suministrar aire fresco. De lo contrario, el viento soplado es viento natural.

Nota

Cuando use el A/C, por favor asegúrese de que el vehículo ingrese al estado "READY". De lo contrario, el sistema de A/C puede consumir la batería de 12V excesivamente, ocasionando que no se pueda arrancar el vehículo

A/C

La función [A/C] se puede activar o desactivar en la interfaz de aire acondicionado de la pantalla de la consola central deIVI o presionando el botón [A/C] en el tablero de instrumentos.

Encienda el sistema de aire acondicionado (A/C):

1. El vehículo está en estado "READY".
2. Presione el botón de aire acondicionado (A/C). Cuando el [A/C] en la página de A/C del cuadro de instrumentos se ilumine, confirme que el A/C esté funcionando.
3. Ajuste la velocidad del ventilador.

Apague el A/C:

Presione el botón [A/C] de nuevo para asegurarse de que el A/C deje de enfriar.

Si el sistema de aire acondicionado está encendido cuando se apaga el vehículo, el sistema se encenderá automáticamente cuando se arranque el vehículo la próxima vez.

Si está disponible en el vehículo, el A/C está en uso y la potencia es inferior a 10 %, el enfriamiento/calefacción del A/C se apagará automáticamente, por favor cargue el vehículo a tiempo.

Si está disponible en el vehículo, cuando el vehículo está en estado READY y el cuadro de instrumentos muestra que la potencia es

inferior a 12 %, la función de enfriamiento/calefacción del aire acondicionado no se puede activar, por favor cargue el vehículo a tiempo.

Botón de modo de circulación interna



Nota

Es posible que se sienta cansado y somnoliento después de conducir durante un tiempo prolongado en el modo de circulación interna.

Cambie al modo de circulación externa en una base regular para dejar entrar aire fresco.

Presione este botón en la interfaz de A/C del tablero de control central mientras conduce en un camino polvoriento, para evitar que el humo del escape o del exterior entren a la cabina o cuando necesite enfriar o calentar rápidamente el área de pasajeros. El indicador se iluminará y el aire interior comenzará a circular internamente.

Presione este botón nuevamente para cambiar al modo de circulación externa y el indicador se apagará. El sistema memoriza el modo de circulación de aire configurado previamente la próxima vez que arranque el vehículo.

Cuando el aire acondicionado está encendido y la temperatura se ajusta al nivel más frío, bloqueará la recirculación. Para desbloquear la recirculación, incremente la temperatura un paso hacia arriba y presione el botón de recirculación.

Después de haber estado activado el modo de circulación interna durante aproximadamente 30 min, este cambiará automáticamente al modo de circulación externa durante un tiempo para obtener aire fresco. En este periodo, puede sentir que el aire caliente o frío entra al vehículo.

Desempeñamiento del parabrisas



Presione este botón para seleccionar el modo de desempañamiento del parabrisas.

Presione el botón de desempañamiento del parabrisas,

Cambie del modo de ventilación al modo de desempañamiento, el indicador del botón se iluminará. Cuando activa la función de A/C, el indicador del botón A/C se ilumina.

Cambie el modo de circulación de aire a circulación externa.

Desempañador trasero + Calefacción de espejo retrovisor*

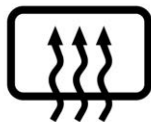

Precaución

No use una navaja o un objeto afilado para limpiar el lado interior del medallón. No pegue nada en las líneas de la rejilla del desempañador del medallón. Estas acciones pueden dañar el desempañador trasero. La garantía del vehículo no cubre las reparaciones de estos daños.

Nota

No utilice el desempañador del medallón y el espejo retrovisor en las siguientes circunstancias: Se ha depositado nieve o hielo en el parabrisas trasero

Toque para encender o apagar la calefacción del medallón y la calefacción de los espejos laterales exteriores. El vehículo está equipado con una función de desempañamiento de espejos laterales, la cual desempaña tanto el medallón como los espejos laterales exteriores.

Configuración general del aire acondicionado

Nota

Después de encender la refrigeración, puede observar gotas de agua en el área inferior del compartimiento del motor. Es normal que se formen gotas de agua a medida que el vapor de agua se condensa en la superficie del componente del sistema A/C.

Nota

Esto se debe a que la operación del sistema del aire acondicionado necesita consumir una parte de energía. Esta es la razón por la que puede encontrar que la potencia del

vehículo disminuye rápidamente cuando se activa la función de enfriamiento/calefacción del aire acondicionado.

El dispositivo de refrigeración del sistema de A/C se utiliza para enfriar el aire interior y eliminar la humedad y el polvo que contiene.

Si la temperatura se ajusta en una temperatura alta en comparación, se generará aire caliente dentro del vehículo aunque la función de refrigeración del aire acondicionado (A/C) esté activada.

Aire frío

Enfriamiento rápido

Para enfriar rápidamente en días de calor sofocante o después de que el vehículo se haya expuesto al sol abrasador durante mucho tiempo:

1. Abra las ventanas un poco para expulsar el aire caliente del interior.
2. Encienda el sistema de aire acondicionado (A/C).
3. Active el modo de circulación interna.
4. Cambie el modo de distribución de aire a modo de cara ().

5. Ajuste la temperatura al nivel más fresco máximo.
6. Ajuste la velocidad del ventilador al máximo.

Enfriamiento normal

1. Encienda el botón de A/C.
2. Active el modo de circulación interna.
3. Cambie el modo de distribución de aire al modo de cara (🌀) o modo dual (🌀🌀).
4. Ajuste la temperatura al aire fresco.
5. Ajuste la velocidad del ventilador al valor deseado.

Conducción y funcionamiento

Información de conducción

Control de vehículo	105
Dirección	105
Si el vehículo se atasca	106
Emergencias	106

Arranque y Operación

Rodaje de vehículo nuevo	108
Modos de potencia	108

Unidad eléctrica de impulso

Unidad eléctrica de impulso	110
-----------------------------------	-----

Frenos

Frenos	111
Sistema de frenos antibloqueo (ABS)	112
Freno de estacionamiento eléctrico	113
Sostenimiento automático de vehículo (AVH)	114

Sistemas de control de recorrido

Control de estabilidad electrónica (ESC) ...	115
Control de modo del conductor	117

Sistemas de asistencia al conductor

Sistemas de asistencia al conductor	118
---	-----

Carga

Cuándo cargar	142
---------------------	-----

Carga de conexión	145
Cable de carga	148

Remolque transporte

Arrastre de remolque	158
----------------------------	-----

Información de conducción

Control de vehículo

No deslice el vehículo con el encendido apagado.

En este caso, muchos sistemas no funcionan (por ejemplo, refuerzo del freno). Conducir de esta manera planteará un peligro para usted y para los demás.

Pedal

Para garantizar que el recorrido del pedal no se vea afectado, el tapete del piso en el área del pedal no deberá ser excesivamente grueso y no se deberán colocar artículos en el área del pedal.

Dirección

Sistema de dirección eléctricamente asistida (EPS)

Nota

El sistema EPS ajustará la asistencia eléctrica de acuerdo con la velocidad del vehículo. Como resultado, se puede girar fácilmente el volante a baja velocidad y girar relativamente constante a alta velocidad.

El sistema EPS proporciona asistencia de dirección para el vehículo. El aceite de la dirección asistida no es necesario para el sistema, lo que brinda una gran comodidad para el mantenimiento diario del vehículo.

Cuando el suministro de energía está encendido, la MIL de EPS se ilumina momentáneamente. La luz de advertencia del EPS no se apaga o se ilumina cuando el vehículo está en operación, indicando que hay una falla en el sistema EPS. En caso de dicha condición, existe la necesidad de ir al Centro de Servicio Postventa para revisar oportunamente.

Cuando el sistema EPS está bajo condiciones extremas de trabajo de carga alta durante un tiempo prolongado (Por ejemplo, el volante se “gira hasta el extremo” durante un tiempo prolongado, o el vehículo se mueve al garaje a una velocidad baja repetidamente a un ángulo amplio), la función de protección térmica puede activarse debido a la temperatura excesivamente alta de los elementos eléctricos.

El sistema reducirá la asistencia eléctrica después de que entre en el estado de protección térmica, y en el momento en que tenga que dirigir la rueda con gran fuerza. Si necesita

restaurar la asistencia eléctrica normal, puede girar el volante en un ángulo menor o aumentar la velocidad. Puede volver a arrancar el vehículo si es necesario.

Si el vehículo se atasca

Precaución

Cuando el vehículo queda atrapado en nieve, charcos o suelo arenoso, debe sacar el vehículo de la trampa tan pronto como sea posible.

Primero, verifique si hay obstrucciones o personas alrededor del vehículo.

Durante la operación, el vehículo puede moverse repentinamente hacia adelante o hacia atrás, golpeando a la persona u objeto a su lado.

Cuando se atasque en nieve, lodo o en otro terreno inestable, por favor consulte los siguientes procedimientos para liberarse.

1. Gire el volante completamente a la izquierda y luego gírelo completamente a la derecha. Esto creará un área libre alrededor de las ruedas delanteras.

2. Coloque la reversa y conduzca hacia atrás y adelante.
3. Reduzca la marcha en vacío de las ruedas tanto como sea posible.
4. Después de conectar la velocidad, presione suavemente el pedal del acelerador.

Si no logra sacar el vehículo de la trampa, es necesario remolcar el vehículo.

Emergencias

Si se perfora la llanta durante la conducción



Advertencia

No frene repentinamente cuando se perfora una llanta. El frenado repentino puede hacer que el vehículo gire hacia un lado y ocasione un choque.

Si se perfora una llanta al conducir, el conductor deberá sostener el volante con fuerza para controlar la dirección de conducción, desacelerar lentamente, encender las intermitentes de advertencia de peligro y, presionar suavemente el pedal del freno para estacionar el vehículo en una zona segura.

Se detecta una falla durante la conducción

Si se detecta una falla durante la conducción, el conductor deberá encender las intermitentes de advertencia de peligro, desacelerar lentamente, y estacionar el vehículo en una zona segura en la acera.

Coloque un triángulo de advertencia en una posición 50 m detrás del vehículo durante el día o colóquelo en una posición 100 m detrás del vehículo durante la noche. Por favor, siga las leyes y regulaciones de tránsito.

Después de la inspección, envíe el vehículo al Centro de Servicio Postventa para inspección y mantenimiento.

El triángulo de advertencia se encuentra debajo de la segunda hilera de asientos o se lo entrega una persona de ventas durante la entrega del vehículo.

Operación en Nieve pesada

- Disminuya la velocidad cuando el vehículo gire en una esquina, vaya cuesta arriba o cruce un puente.
- Evite estacionarse en las banquetas duras ya que esto puede dificultar el espacio para la nieve.

- Por favor, mantenga una distancia segura de otros vehículos se limitará el frenado innecesario.
- La limpieza frecuente de la nieve alrededor del vehículo puede evitar dificultad para arrancar el vehículo.

Vadeo

Nota

EL vadeo es sólo necesario para situaciones de emergencia. No realice vadeo excepto en una emergencia.

En caso de emergencia, coches de pasajeros, nuevos vehículos de energía y HEVs puede pasar a través del agua acumulada con una profundidad máxima de 200 mm a una velocidad no mayor de 10 km/h camiones y SUVs pueden pasar a través de agua acumulada con una profundidad máxima de 300 mm a una velocidad no mayor de 10 km/h. El conductor deberá ser más cuidadoso en agua corriente.

Durante el vadeo, se deberá mantener el vehículo a una velocidad baja y no deberá detenerse. Después del vadeo, revise si el freno, el claxon, la iluminación del vehículo, y la dirección asistida del volante funcionan bien tan pronto como sea posible.

Dispositivo de advertencia de peatón

Nota

BEV tiene menos ruido durante la conducción, y por lo tanto el sistema de advertencia de peatón a baja velocidad puede jugar un buen papel en la alerta de peatón. Sólo cuando no hay peatones en una distancia corta y el ambiente circundante obviamente no requiere de un tono de advertencia, se puede deshabilitar el sistema.

Nota

La función de advertencia de peatón automáticamente reanuda el estado abierto después de que se enciende de nuevo el vehículo.

BEV tiene menos ruido durante la conducción, y por lo tanto el sistema de advertencia de peatón a baja velocidad puede jugar un buen papel en la alerta de peatón. El sistema de advertencia operará cuando el vehículo esté viajando a una velocidad de 0~25 km/h o esté retrocediendo. El dispositivo de advertencia de peatón del vehículo emitirá el sonido de alerta correspondiente.

La función de advertencia de peatón se puede habilitar o deshabilitar en las siguientes 2 formas:

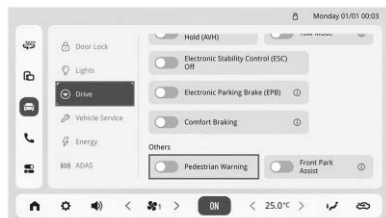

Como se muestra en la figura anterior, toque el icono de [Configuración del vehículo] en la barra de navegación izquierda en la pantalla de la consola central IVI para ajustar a través de [Conducir-Otros-Alerta de peatón].



Como se muestra en la figura anterior, toque el icono de [Centro de control] en la barra de navegación izquierda en la pantalla de la consola central IVI para ajustar a través de [Alerta de peatón].

(¡la función de advertencia de peatón se puede apagar únicamente cuando no hay otros usuarios del camino en una distancia corta y no se necesita obviamente un sonido de alerta en el ambiente!).

Sistema de Grabador de datos de evento del vehículo (EDR)

Su vehículo está equipado con el Grabador de datos de evento (EDR). Puede grabar automáticamente información acerca de la operación del vehículo y del estado del sistema de seguridad durante un periodo de tiempo (Datos de aproximadamente 5 segundos antes del accidente y datos aproximadamente 150 milisegundos después del accidente) antes y después de un evento específico tal como una colisión del vehículo.

El sistema puede resolver efectivamente las dificultades para determinar la causa de accidentes e identificar la responsabilidad de accidentes, proporcionar un soporte efectivo para los accidentes de tráfico en carretera, asegurar la equidad y justicia de procesamiento del accidente, y ayudar a crear un buen y ordenado entorno de tránsito vial.

Arranque y Operación Rodaje de vehículo nuevo Asentamiento de vehículo nuevo

Las siguientes medidas se pueden tomar dentro del kilometraje inicial de 500 km, que pueden mejorar el desempeño, promover la economía del vehículo y extender la vida útil:

- Evite cualquier detenimiento de emergencia excepto en una emergencia. Esto ayuda a que los frenos se asienten mejor.
- Intente no acelerar el vehículo bruscamente o conducir a alta velocidad para evitar daños al motor y ahorrar energía.
- No remolque ningún otro vehículo con su vehículo.

Modos de potencia

Estado de HV (Alto voltaje)

Después de desasegurar el vehículo, abra la puerta en el lado del conductor. El instrumento se encenderá y el vehículo entrará en el estado de HV.

Cuando se alcanza el estado de alto voltaje, todos los circuitos de operación de alto voltaje se encuentran conectados. Pise el pedal del freno para ingresar al estado de Listo, de modo que el vehículo se pueda conducir en velocidad.

Estado de READY (Listo) (Estado de conducción)

Al llegar al estado de Listo, el motor propulsor está listo y se puede conducir el vehículo. El estado "READY" (Listo) es similar al estado de arranque de un vehículo de motor de combustión interna.

Cómo ingresar al estado de "READY"

1. La llave legal está dentro del vehículo
2. Conductor ocupado
3. Presione el pedal del freno hasta que el indicador READY (Listo) se ilumine en el grupo de instrumentos, y el vehículo ingrese en el estado de READY.

El vehículo sale del estado de READY a Alto voltaje

Cuando la puerta esté abierta y el cinturón de seguridad se encuentre sin abrochar, el vehículo saldrá del estado de READY al estado de alto voltaje a una baja velocidad.

El vehículo sale del estado de Listo a Apagado

1. Después de apagar y cerrar las puertas, realice el aseguramiento remoto o el apagado remoto.
2. Utilice el interruptor de apagado de emergencia (para uso de emergencia).

Preparativos antes de ingresar en el estado de "Listo":

- Revise si el indicador EPB está encendido.
- Asegúrese que no existan barreras alrededor del vehículo.
- Asegúrese que todas las ventanas y puertas estén limpias y transparentes.
- Verifique si las condiciones de las llantas y la presión de inflado son adecuadas y si existen materiales extraños.

- Asegúrese que los asientos y los espejos retrovisores estén en las posiciones adecuadas. Ajustelos si es necesario.
- Abróchese el cinturón de seguridad y pida a los pasajeros abrochar sus cinturones de seguridad.

Si el vehículo no puede ingresar al Estado de "Listo"

Si el indicador "READY" del grupo de instrumentos no se ilumina, esto indica que el vehículo no ha ingresado al estado de "READY". Por favor verifique si se oprimió el pedal del freno.

Si el indicador READY en el grupo de instrumentos sigue apagado, se recomienda ponerse en contacto con el Centro de Servicio Postventa para obtener asistencia

Arranque de emergencia

Batería insuficiente de la llave inteligente puede ocasionar que el sistema no encuentre la llave y, por lo tanto, que el motor no arranque.



Coloque el lado de la llave inteligente con el logotipo de Chevrolet cerca de la posición de almacenamiento en la consola (como se muestra en la figura anterior). Pise el pedal del freno para poner el vehículo en estado de READY.

Si no se puede desasegurar el vehículo debido a la batería baja de la llave inteligente, por favor consulte el contenido en [Llaves, Puertas, y Bloqueo de Ventanas y Puertas].

Unidad eléctrica de impulso

Palanca de cambios

Nota

No permita que los niños operen la perilla de cambios para evitar un arranque accidental del vehículo.

Nota

Al cambiar entre la velocidad de D o de R, se debe presionar el pedal del freno para asegurar que la velocidad sea inferior a 3 km/h, de otra manera, la velocidad no se podrá activar.

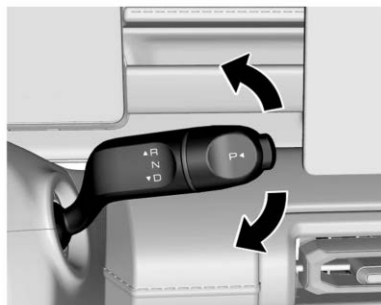

Cambie la palanca de acuerdo con las marcas en la palanca.

Únicamente en estado de READY, puede conducir en velocidad. Al activar en velocidad de "D" o de "R", debe presionar primero el pedal del freno de otra manera no podrá activar la velocidad de propulsión.

Pise el pedal del freno, seleccione el modo de Conducción (D) para movimiento hacia adelante o el modo de Reversa (R) para movimiento hacia atrás, después mueva la palanca de cambios electrónica hacia arriba para cambiar al modo de Reversa (R). Mueva la palanca de cambios electrónica hacia abajo para cambiar al modo de Conducción (D).

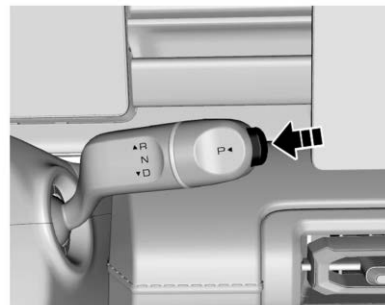

Como se muestra en la figura, presione el botón de cambios para cambiar a la velocidad P (posición de estacionamiento), la cual es

la velocidad de estacionamiento. Antes de estacionarse, por favor detenga el vehículo en un lugar estable y confiable. Presione el botón de cambios para cambiar a P, y el vehículo se estacionará automáticamente.

La velocidad actual (P, R, N, D) se muestra en el grupo de instrumentos.

P: Estacionar

R: Reversa

N : Neutral

D: Conducir

Frenos

El sistema de frenos está diseñado para funcionar bajo un amplio rango de condiciones de manejo.

En el proceso de frenado, la velocidad del vehículo se reduce a través de la fricción de frenado y la fricción entre las llantas y el suelo.

Los pequeños sonidos de fricción de frenado y los sonidos de fricción entre las llantas y el suelo son normales y no se necesita un tratamiento especial. También es normal que se produzcan rechinidos ocasionales al frenar. Se pueden producir rechinidos por causas tales como otros materiales que pueden

adherirse a las balatas de freno durante el funcionamiento del vehículo, el vehículo está fuera de servicio por un largo tiempo, o las balatas de freno se oxidan después de llover. Si los rechinidos se producen a una frecuencia más baja, no hay necesidad de un tratamiento especial.

Para evitar que el recorrido del pedal se vea afectado, no coloque una alfombra gruesa en el área del pedal del freno. Si su vehículo está equipado con tapetes, asegúrese que no interfiera con el recorrido del pedal.

Si el pedal del freno no regresa o el recorrido del pedal de freno se vuelve más largo, esto puede indicar un sistema de frenos defectuoso.

Cuando conduce su vehículo en un área de gran altitud, el frenado continuo puede hacer que aumente la fuerza del pedal de freno.

Para garantizar un funcionamiento correcto del sistema de frenos cuando el vehículo es nuevo o después de instalar nuevas balatas de freno, evite el frenado de emergencia o frenado extendido durante los primeros 200 km.



Advertencia

Después de conducir en aguas profundas, lavar el vehículo o usar los frenos en exceso al bajar por una pendiente, los frenos podrían perder temporalmente su poder de detención. Esto puede deberse a componentes de frenado mojados o sobrecalentados.

Si sus frenos pierden temporalmente su potencia de frenado por el sobrecalentamiento: Cambie a una velocidad menor al bajar por pendientes. No aplique los frenos en forma continua.

Si sus frenos pierden temporalmente su potencia por componentes mojados, el procedimiento siguiente ayudará a restaurar su desempeño normal:

1. Revise que detrás de usted no hay otros vehículos.
2. Mantenga una velocidad segura al frente con bastante espacio a los lados y hacia atrás.
3. Aplique suavemente los frenos hasta que se restaure el desempeño normal.

Si el sistema de frenos no puede frenar temporalmente debido a un sobrecalentamiento, ponga una velocidad más baja al conducir cuesta abajo y use el motor para frenar.

Si el sistema de frenos no puede frenar temporalmente debido a componentes húmedos, se puede recuperar el desempeño normal:

1. Verifique si hay vehículos detrás de su vehículo.
2. Mantenga una velocidad de conducción segura para asegurarse que haya suficiente espacio detrás de su vehículo y en ambos lados de su vehículo.
3. Presione con cuidado el pedal del freno hasta que se recupere el desempeño normal.

Distribución electrónica de fuerza de frenado (EBD)

El sistema de Distribución Electrónica de Fuerza de Frenado (EBD) utiliza la computadora de alta velocidad para inducir y calcular respectivamente el terreno diferente en el que están en contacto las cuatro ruedas, y así calcular los diferentes valores de fricción en el

momento en que el vehículo frena. Por lo tanto, cuatro ruedas pueden frenar de diferentes formas y fuerzas en función de las diferentes condiciones, y pueden ajustarse rápidamente durante el movimiento, para garantizar que el vehículo sea estable y seguro.

Sistema de frenos antibloqueo (ABS)

Como un sistema electrónico de freno avanzado, el sistema de frenado antibloqueo (ABS) es útil en evitar que el vehículo resbale y pierda el control. El sistema le permite sortear obstáculos durante frenado repentino y proporciona capacidad máxima de frenado al reducir patinaje en superficies resbaladizas.

Al encender el vehículo, la luz de advertencia del ABS se ilumina momentáneamente. Si la luz de advertencia del ABS no se apaga o se ilumina durante la conducción, indica que el sistema está fallando. Póngase en contacto de inmediato con el Centro de Servicio Post-venta. Consulte "Instrumentos y controles - Luz de advertencia del ABS".

El ABS controlará la velocidad de cada rueda durante el frenado. Si una rueda tiende a bloquearse, el sistema controlará los frenos

de dos ruedas delanteras y dos ruedas traseras, respectivamente. Cuando el ABS funciona, el pedal del freno a menudo vibra ligeramente con ruido.

Si la luz de advertencia del ABS no se apaga o se ilumina durante la conducción, se recomienda revisar la causa de la falla en el Centro de Servicio Postventa.

Si el sistema de ABS está fallando, podría no funcionar, las ruedas podrían bloquearse en un detenimiento de emergencia y el vehículo podría no ser dirigible o podría cambiar de dirección repentinamente.

El ABS no cambiará el tiempo requerido para la conexión del freno, ni acortará la distancia de frenado. Se tiene que asegurar la distancia de frenado suficiente incluso si se encuentra equipado el ABS.

Freno de estacionamiento eléctrico

Frenado electrónico de estacionamiento (EPB)

Interruptor de EPB de botón de velocidad P

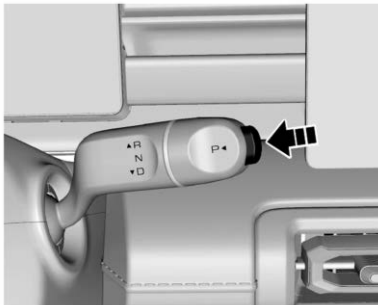

Interruptor suave de EPB

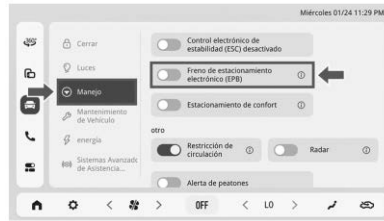

Ajuste a través de [Configuración del vehículo-Conducción-Chasis-Sistema de EPB] en la pantalla de control central del vehículo.



El interruptor de acceso directo está puesto en el [Centro de control-EPB] en la barra de navegación izquierda de la pantalla de control central del vehículo.

Aplicación manual/Liberación del freno de estacionamiento

Aplice el freno de estacionamiento manualmente

Cuando el vehículo esté estacionario, presione el botón de velocidad P o el interruptor suave de EPB en el tablero de control central de IVI, y el conjunto de mordaza de freno del EPB se fija para estacionarse.

Liberación manual del freno de estacionamiento

1. Pise el pedal del freno y presione el interruptor suave de EPB en el vehículo para liberar el freno de estacionamiento.
2. Abroche el cinturón de seguridad, cambie de velocidad P o N a velocidad D o R y libere el freno de estacionamiento (no se liberará cuando el vehículo esté en una pendiente pronunciada).

Aplicación/liberación automática del freno de estacionamiento

Aplicación automática del freno de estacionamiento

Cuando el vehículo llegue a un detenimiento, apague el vehículo o abra la puerta del conductor con la velocidad en D o en R, y el conjunto de mordaza de freno del EPB se fijará automáticamente para estacionamiento.

Liberación automáticamente del freno de estacionamiento

Al prepararse para arrancar, abra el cinturón de seguridad del conductor y el vehículo entrará en el estado de READY. Presione el pedal del acelerador cuando la palanca de cambios esté en la posición D o R, y el freno de estacionamiento se liberará automáticamente.

Frenado dinámico

Cuando el vehículo está en operación, en caso de emergencia, se puede activar el frenado dinámico presionando de forma prolongada el botón P para desacelerar el vehículo. Suelte el botón de velocidad P para dejar de frenar.

Re-fijación contra deslizamiento

Si el freno de estacionamiento se encuentra en el estado de fijación, se detecta que las ruedas ruedan, el EPB se volverá a fijar inmediatamente para evitar el deslizamiento.

Sostenimiento automático de vehículo (AVH)

Después de activar esta función, cuando el conductor pisa sobre el pedal del freno y después libera el pedal del freno, la presión hidráulica en el sistema de freno se mantiene para mantener el vehículo estacionario, eliminando la necesidad de utilizar el freno electrónico de estacionamiento. Cuando el conductor pise sobre el pedal del acelerador y necesite arrancar, la presión hidráulica se liberará automáticamente para liberar el freno.

Interruptor de Sostenimiento automático del vehículo (AVH)

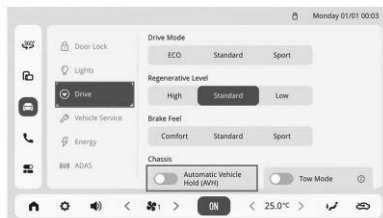

Ajuste a través de [Configuración del vehículo-Conducción-Chasis-Estacionamiento automático] en la pantalla IVI de la consola central.



El interruptor de acceso directo está puesto en el [Centro de control-Estacionamiento automático] en la barra de navegación izquierda de la pantalla IVI de la consola central.

Condiciones para Activación manual de la función de AVH

Condiciones para habilitar la función:

1. El vehículo entra en el estado de READY.
2. La puerta del conductor está cerrada.
3. El conductor ha abrochado el cinturón de seguridad.

Cuando se cumplan las condiciones anteriores al mismo tiempo, presione el interruptor suave de AVH para iniciar el estacionamiento automático.

Una vez que se abra, el sistema recordará automáticamente, y en ciclos de encendido subsecuentes, si se cumplen las condiciones anteriores, la función se activará automáticamente. Presionando el interruptor nuevamente cerrará la función.

Condiciones para Activación automática de la función de AVH

Condiciones para habilitar la función:

1. El vehículo entra en el estado de READY.
2. La puerta del conductor está cerrada.
3. El conductor ha abrochado el cinturón de seguridad.
4. Detener el vehículo al conducir subiendo una pendiente pronunciada con la palanca de cambios en la posición D o R.

Cuando se cumplan las condiciones anteriores al mismo tiempo, la función de AVH se activará automáticamente, para evitar el desplazamiento y otras situaciones.

Si no es necesario encender automáticamente el AVH, se puede apagar presionando el interruptor de AVH después que el AVH se encienda automáticamente. En este ciclo de encendido, el AVH no se encenderá automáticamente otra vez.

Sistemas de control de recorrido

Control de estabilidad electrónica (ESC)

El sistema de Control electrónico de estabilidad es un nuevo tipo de sistema de seguridad activo, que representa el desarrollo adicional de las funciones del sistema de frenos antibloqueo (ABS) y del sistema de control de tracción (TCS). Además, se agregan el sensor de tasa de viraje, el sensor de aceleración lateral y el sensor de ángulo de giro del volante. La fuerza motriz y la fuerza de frenado de las ruedas delanteras y traseras, izquierda y derecha se controlan a través de la ECU, que garantiza la estabilidad lateral del vehículo. Cuando el conductor opera más allá de los valores límites, tal como girar a alta velocidad, el sistema de ESC interviene automáticamente para restaurar el control del vehículo y garantizar seguridad. Los

indicadores relevantes para el sistema de ESC constan de MIL (luz indicadora de falla) del ABS, de MIL de EBD, de MIL de ESC y de indicador de ESC OFF (ESC apagado).

1. Los indicadores se iluminan para auto-inspección cuando se encienden los instrumentos. Los 4 indicadores normalmente se encienden durante 3 segundos, indicando que el sistema de ESC está realizando una auto-inspección y que los indicadores funcionan normalmente. Los 4 indicadores se apagan 3 segundos más tarde en condiciones normales. Cuando existen fallas (tal como instalación negligente, conector flojo, comunicación de CAN anormal) en el sistema de ESC, sólo la luz de ESC OFF se apagará 3 segundos más tarde, y las otras 3 lámparas normalmente estarán encendidas.
2. En el proceso de conducir, si la función de ESC está activa, la luz de ESC parpadeará, indicando al usuario que el sistema de ESC está funcionando. Si las funciones del sistema de ESC son anormales pero las funciones del sistema de ABS+EBD son normales, la luz de ESC normalmente está encendida, indicando que el sistema de ESC falla. Si el sistema de ESC y la función

del ABS son anormales y las funciones del sistema de EBD son normales, la luz de ESC y la luz del ABS están normalmente encendidas. Si el sistema de ESC, el ABS y la función del sistema de EBD son anormales, la luz de ESC, la luz del ABS y la luz de EBD están normalmente encendidas.

- La luz de ESC OFF se usa para indicar que la función de ESC se deshabilitó (la luz estará normalmente encendida por tanto tiempo como la función de ESC esté deshabilitada la lámpara se apagará si se habilita la función). Si el usuario deshabilita el ESC, algunas funciones de ESC se deshabilitarán y la luz de ESC OFF se iluminará. Si el ESC está funcionando cuando se va a deshabilitar, la función de ESC no se deshabilitará inmediatamente y se deshabilitará una vez que finalice el trabajo. Si el usuario habilita nuevamente el ESC, se restaurarán todas las funciones.
- Cada vez que se arranque el vehículo, el sistema de ESC se activará automáticamente.

Control electrónico de estabilidad (ESC) encendido/apagado

Nota

El sistema de ESC podría no ser capaz de ayudarlo a salir de la situación fuera de control en el estado final con seguridad. Por lo tanto, tenga cuidado durante la conducción diaria.

Será mejor apagar el sistema de ESC al cruzar sobre un pavimento arenoso y rocoso. Cuando sea momento de que el sistema de ESC funcione en un pavimento helado, cubierto de nieve y resbaladizo, no se deberá apagar el sistema de ESC.

La función de ESC se habilita de forma predeterminada. Si necesita deshabilitarla, puede hacerlo de las siguientes 2 maneras. Después de que se apaga el vehículo, el indicador de "ESC OFF" está en el grupo de instrumentos. Después de volver a arrancar, se apaga el indicador de "ESC OFF" en el grupo de instrumentos. Normalmente, no se recomienda desactivar el sistema ESC. El sistema se debe deshabilitar temporalmente únicamente cuando el vehículo sale de un atolladero, sube sobre un campo nevado, etc. La función de ESC se puede establecer a través de los siguientes 2 métodos:

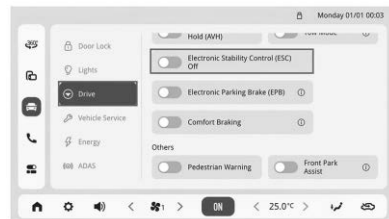

Como se muestra en la figura anterior, oprima el icono de [Configuración del vehículo] en la barra de navegación izquierda en la pantalla de control central del vehículo para ajustar a través de [Conducción-Chasis-ESC].

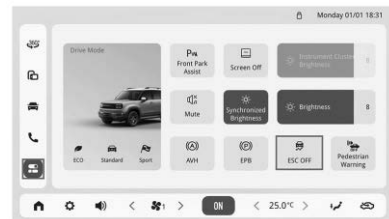

Como se muestra en la figura anterior, oprima el icono de [Centro de control] en la barra de navegación izquierda de la pantalla de control central del vehículo para ajustar a través del [ESC].

Control de modo del conductor

Ajuste de modo de conducción: Modo Más económica/Normal/Sport

Nota

Cuando el modo de conducción ECO (Más económica) se activa:

- La energía de calefacción del HVAC se optimizará automáticamente para máxima eficiencia de energía.
- Incluso con la batería a carga completa (SOC del 100%) y la temperatura puesta al máximo.
- La temperatura del flujo de aire puede ser menor que la configuración del modo de conducción convencional.

Esta es una función de diseño sistemático del modo ECO (Más económica), no una falla.

El vehículo soporta 3 modos de conducción: ECO (Más económica), Normal, y modo Sport.

Con sus requisitos de conducción, puede cambiar el modo de conducción en las siguientes 2 formas.

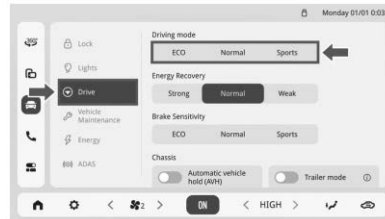

Como se muestra anteriormente, toque el icono de [Configuración del vehículo] en la barra de navegación izquierda en la pantalla de la consola central IVI para cambiar a través de [Conducción- - Modo de conducción].



Como se muestra en la figura anterior, toque el icono de [Centro de control] en la barra de navegación izquierda en la pantalla de la consola central IVI para cambiar a través del [Modo de conducción].

Sistemas de asistencia al conductor

Sistema de asistencia de conducción inteligente*

El Sistema de asistencia avanzada del conductor (ADAS) está compuesto de tres partes: sensores de detección, controles de decisión, y actuadores. De acuerdo con la configuración del vehículo, éste incluye las funciones de asistencia de conducción correspondientes, habilitando al conductor para detectar posibles peligros tan rápidamente como sea posible y mejorar la seguridad activa. Las funciones específicas se detallan en la tabla a continuación.

S/N	Categoría de función	Funciones específicas	Descripción breve de funciones	Velocidad de operación del vehículo
1	Conducción inteligente	ACC: Control de velocidad constante adaptativo*	Ajuste automáticamente la velocidad del vehículo y mantenga una "distancia" desde el vehículo al frente.	0-130km/h
2		IDA: Asistencia de conducción inteligente	Ajuste automáticamente la velocidad del vehículo y mantenga una "distancia" desde el vehículo al frente. Mantenga el vehículo conduciendo a la mitad de la línea de carril.	0-130km/h
3		BCA: Asistencia de velocidad constante en curva*	Durante el control de velocidad constante, permite que el vehículo desacelere cuando entra en la sección de curva basándose en el radio de la curva adelante y en la velocidad actual automáticamente.	0-130km/h

S/N	Categoría de función	Funciones específicas	Descripción breve de funciones	Velocidad de operación del vehículo
4	Seguridad inteligente	LDW: Advertencia de desvío del carril*	Recuerda al conductor de la desviación siempre que el vehículo se desvía del carril "inconscientemente".	60-130km/h
5		LDP: Prevención de desvío del carril*	Proporciona asistencia de dirección para que el conductor evite que el vehículo se desvíe de la línea de carril.	60-130km/h
6		ELK: Conservación del carril de emergencia*	Proporciona asistencia de dirección para que el conductor evite colisiones con vehículos que se aproximan en los carriles adyacentes o con las orillas del camino.	60-130km/h
7		FCW: Advertencia de colisión frontal*	Detectar cualquier colisión frontal potencial y recordar al conductor que frene a través de gráficos, palabras y sonido.	30-130km/h
8		AEB: Frenado automático de emergencia*	Activar frenado limitado automáticamente para reducir la velocidad del vehículo si el conductor no responde cuando se aproxima una colisión.	10-130km/h
9		AFS: Sistema inteligente de luces altas*	El vehículo puede cambiar automáticamente las luces altas/bajas en base a las condiciones de tráfico y ambientales.	30-130km/h

Descripción:

1. Este manual toma una configuración de modelo de vehículo como ejemplo para introducción. Las imágenes del manual son únicamente para referencia. El vehículo real deberá prevalecer en caso que las imágenes sean inconsistentes con el vehículo real.
2. Este manual describe las características del sistema de asistencia de conducción inteligente. Por favor, consulte la configuración real del vehículo para obtener detalles de función específicos.
3. La tabla anterior muestra la velocidad de operación del vehículo soportada por el sistema de asistencia avanzada de conducción inteligente de este vehículo. Por favor, consulte el vehículo real respecto al desempeño específico.

Precauciones para Conducción segura

 **Peligro**

El sistema de asistencia de conducción inteligente sólo es una función de asistencia de conducción y no puede reemplazar

(Continúa)

Peligro (Continúa)

completamente el control del conductor del vehículo. Como la primera persona es responsable de conducir, el conductor debe ser cuidadoso y evitar confiar en exceso en el sistema. Durante el uso, el conductor tiene que sostener el volante con firmeza, monitorear el vehículo y las condiciones del camino, y tomar control del vehículo en caso de emergencia.

Control de velocidad constante avanzado

ACC sólo es una función de asistencia de conducción y no puede reemplazar completamente el control del conductor del vehículo. Durante la activación de esta función, debe tener cuidado. No confíe completamente en el sistema para reducir la velocidad del vehículo. Por favor observe las condiciones del camino al frente y prepárese para tomar medidas correctivas en cualquier momento de otra manera, se podrían ocasionar lesiones graves o la muerte.

Asistencia de conducción inteligente

(Continúa)

Peligro (Continúa)

1. IDA sólo es una función de asistencia de conducción y no puede reemplazar completamente el control del conductor del vehículo. Mientras esta función está activa, tienen que permanecer vigilante y no confiar en el sistema para reducir completamente la velocidad del vehículo. No dependa de esta función para desacelerar lo suficiente el vehículo para evitar colisiones. Siempre observe las condiciones del camino al frente y prepárese para tomar acciones correctivas en cualquier momento, o podría resultar en lesiones graves o la muerte.
2. Por favor, tome el volante inmediatamente si necesita girar, hacer una vuelta en U o pasar por carreteras con curvas cerradas o sinuosas. No use esta función bajo dichas circunstancias.

Advertencia de alejamiento del carril

(Continúa)

Peligro (Continúa)

La advertencia de desvío del carril es una función de asistencia de conducción que no puede hacer frente con todo el tráfico, el clima, y las condiciones del camino. Puede fallar o retrasarse debido a influencias climáticas y medioambientales. Por favor siempre ponga atención a las condiciones de tráfico y a las circunstancias del camino, y no dependa de la función de advertencia de desvío del carril.

Prevención de desvío del carril

Prevención de desvío del carril es sólo para asistencia, y el sistema no puede identificar y responder eficientemente a las líneas de carril en todas las circunstancias muchas situaciones no previstas afectarán la operación del sistema de prevención de desvío del carril, tal como la cobertura de la línea del carril y la ruptura de la línea del carril. El conductor debe conducir cuidadosamente y juzgar las condiciones del camino efectivamente para garantizar la seguridad de conducción.

Conservación del carril de emergencia

(Continúa)

Peligro (Continúa)

ELK sólo es una función auxiliar que no puede identificar efectivamente los bordes de carril o responder a los vehículos opuestos en todas las circunstancias. Muchas situaciones imprevistas afectarán la operación de ELK, por lo que el conductor debe conducir con cuidado y juzgar las condiciones del camino de manera efectiva para garantizar la seguridad al conducir.

Sistema FCS

1. El sistema FCS (incluyendo advertencia de colisión frontal y el frenado automático de emergencia) sólo es una función de asistencia de conducción. Por favor siempre ponga atención a las condiciones de tráfico y al ambiente del camino, y desacelere a tiempo cuando haya un riesgo de colisión. No dependa completamente del juicio del sistema de FCS de otra manera, se podría producir frenado inoportuno o lesiones mayores.

(Continúa)

Peligro (Continúa)

2. Cuando se activa la advertencia de colisión frontal, el vehículo proporciona una advertencia de icono, texto o audible. El conductor tiene responsabilidad de tomar medidas inmediatas para prevenir que el vehículo experimente un mayor peligro. No confíe únicamente en la intervención de frenado de emergencia automático.
3. El sistema FCS puede dar una alerta temprana o frenar cuando no hay riesgo de colisión, como por ejemplo, falla de los sensores de la cámara o limitación de funciones debido a condiciones ambientales externas (lluvia intensa, nieve intensa, cobertura de polvo, etc.). Por lo tanto, el conductor debe mantener la concentración en la conducción y prestar atención a las condiciones del tráfico en todo momento para poder predecir y tomar las medidas necesarias para evitar el peligro.

Sistema adaptable de iluminación frontal

(Continúa)

Peligro (Continúa)

El sistema de iluminación frontal adaptable sólo es una función auxiliar y puede no ser adecuada para todas las situaciones de conducción. El conductor tiene que mantener el control del vehículo, conducir con cuidado, y tomar toda la responsabilidad por la seguridad del vehículo.

Indicador de FCS OFF (FCS apagada)*

Cuando este indicador se ilumina, significa que "FCS" o "ESC" está desactivado y la conducción normal no es afectada. Puede activar las funciones por medio de los interruptores "FCS" y "ESC" en la pantalla táctil de la IVI.

Indicador de advertencia de falla de la FCS*

Si este indicador de advertencia se ilumina, indica que hay una falla en FCS. Sin embargo, no afecta la conducción manual normal. Por favor visite una estación de servicio autorizada para inspección en una manera oportuna.

Indicador de LDW y LDP OFF (apagado)*

Cuando este indicador se ilumina, indica que la "LDW" o "LDP" está desactivada. La conducción normal no se verá afectada. Puede activar las funciones por medio de los interruptores "LDW" y "LDP" en la pantalla táctil de la IVI.

Indicador de advertencia de falla de LDW, LDP y ELK*

Si este indicador de advertencia se ilumina, indica que hay una falla en LDW, LDP o ELK. Sin embargo, no afecta la conducción manual normal. Por favor visite una estación de servicio autorizada para inspección en una manera oportuna.

Control de velocidad constante avanzado/Luz de advertencia de falla de asistencia de conducción inteligente*

Si este indicador de advertencia se ilumina, indica que hay una falla en ACC. Sin embargo, no afecta la conducción manual normal. Por favor vaya a una estación de servicio autorizada para reparación.

Indicador de advertencia de falla del AFS*



Si este indicador de advertencia se ilumina, indica que hay una falla en el interruptor de luz alta/baja inteligente. Sin embargo, no afecta la conducción manual normal. Por favor vaya a una estación de servicio autorizada para reparación.

Sensor de cámara*



Precaución

Cuando el campo de visión de la cámara se limite debido a las condiciones ambientales externas, su capacidad de reconocimiento visual disminuirá. Las siguientes condiciones ocasionarán que la cámara no identifique objetivos con precisión a tiempo o que lleve a identificación falsa:

(Continúa)

Precaución (Continúa)

1. Encontrar condiciones meteorológicas severas, tales como lluvia intensa, nieve, niebla y polvo, o condiciones oscuras
2. Encontrar condiciones de temperatura extremadamente caliente o fría
3. La cámara está expuesta a fuentes de luz directa o las condiciones de iluminación son deficientes
4. Hay cambios repentinos en las condiciones de iluminación (tales como entrar o salir de un túnel, o la transición de una zona de iluminación de fondo a luz solar directa al mediodía);
5. La superficie de la cámara está cubierta por materias extrañas o el campo de visión está bloqueado de Advertencia, tal como con hielo y nieve, polvo, agua de lluvia, etc.
6. El parabrisas del vehículo se deformó o se dañó, o el color de su superficie cambia
7. El vehículo opera abruptamente o se sacude mucho

Sensor de cámara (1)

Este vehículo está equipado con un sensor de cámara y la figura anterior muestra su ubicación de instalación en el vehículo.

El sistema de asistencia de conducción adquiere la información sobre las condiciones ambientales y del camino a través del sensor de la cámara y realiza las funciones correspondientes después de análisis y juicio.

Por lo tanto, la operación normal del sensor es un requisito previo para la operación normal del sistema de asistencia de conducción. Las siguientes precauciones necesitan su atención y observación:

Precauciones:

1. Mantenga limpio el parabrisas. El parabrisas deberá limpiarse a tiempo si está manchado con gotas de agua, nieve, tierra, etc.
2. No pegue calcomanías (incluyendo las transparente) ni cualquier otro objeto en el área de la cámara.

3. Cualquier niebla, condensación o congelamiento en el área de la cámara del parabrisas se deberá retirar mediante la función de desempañamiento del parabrisas del aire acondicionado.
4. No cubra la cámara con la película de la ventana sobre el parabrisas.
5. Póngase en contacto con el centro de servicio local si se necesita un reemplazo del parabrisas.
6. No cambie la posición de instalación ni la dirección de la cámara.
7. No instale accesorios en el cofre del motor que puedan obstruir el campo de visión de la cámara.
8. No modifique ni instale los faros ni otras luces del vehículo.
9. La cámara podría no funcionar en condiciones de clima frío y severo, por favor conduzca cuidadosamente.
10. Está estrictamente prohibido reemplazar, modificar o instalar cámaras sin autorización. Sólo se permiten cámaras reconocidas por distribuidores para uso de otra manera, las

funciones correspondientes podrían no funcionar correctamente, y podría ocurrir interferencia de radio.

11. Si hay una colisión cerca del punto de instalación de la cámara, provocando falla de la cámara o pérdida de desempeño de la función de asistencia de conducción inteligente, por favor póngase en contacto con una estación de servicio autorizada de GM.

ACC***Nota**

ACC es una función de asistencia de conducción. Durante el uso, el conductor tiene que sostener el volante con firmeza, monitorear el vehículo y las condiciones del camino, y tomar control del vehículo en caso de emergencia.

El ACC es una función de asistencia de conducción que proporciona una experiencia de manejo cómoda en autopistas o carreteras urbanas rápidas. Cuando se activa el ACC, el vehículo continuará funcionando hacia adelante a la velocidad crucero establecida cuando el frente del vehículo esté despejado. Si hay cualquier vehículo al frente (y moviéndose

más lento que este vehículo), el ACC permitirá que el vehículo mantenga una distancia segura de los vehículos al frente automáticamente.

Función de arranque



Cuando el vehículo esté en velocidad D, presione brevemente el botón On/Off (encendido/apagado) en el volante para activar la función de ACC.

Función activada

Después de que se activa la función de ACC, únicamente se proporciona asistencia de control de velocidad. Usted tiene que controlar el volante. Cuando la función de ACC esté activa, el tablero de instrumentos mostrará el

indicador de cruce como una luz azul sólida. El número en el interior indica la velocidad cruce deseada.

- Mientras el vehículo esté detenido, presione y mantenga oprimido el pedal del freno, cambie a velocidad D y active el ACC. Después de soltar el pedal del freno, presione suavemente el pedal del acelerador para arrancar el vehículo y habilitar la función de velocidad constante.
- Cuando el vehículo esté funcionando en velocidad D, active el ACC para habilitar la función de velocidad constante.

Objetos para seguimiento

Precaución

Si no hay un gráfico azul que se muestra para indicar el vehículo al frente, esto indica que el Control de velocidad constante adaptativo no acelera ni desacelera con el vehículo al frente. Usted tiene que controlar activamente la velocidad del vehículo en esa circunstancia.

(Continúa)

Precaución (Continúa)

El sistema sólo proporciona asistencia. Usted tiene que permanecer precavido en la conducción y responder proactivamente todo el tiempo.



El vehículo al frente que es seguido por este vehículo se mostrará en forma del icono azul en los instrumentos.

Ajuste la velocidad establecida

- Durante la activación del ACC, el sistema controlará inteligentemente la velocidad del vehículo en base a las condiciones del tráfico en carretera al frente.

Cuando no se detecta un vehículo al frente, o cuando la distancia al vehículo al frente excede la distancia

segura establecida, el sistema acelerará o desacelerará para mantener la velocidad establecida;

Cuando el sistema detecta que hay un vehículo al frente y está a menos de la distancia segura establecida, desacelerará de forma inteligente conforme se necesite para mantener una distancia de seguimiento segura con el vehículo al frente;

Cuando el vehículo que está adelante está detenido, el sistema controlará el vehículo para desacelerar hasta que se detenga;

Si el detenimiento de seguimiento dura un cierto periodo de tiempo y el vehículo al frente arranca, el sistema controlará el vehículo para arrancar también si el detenimiento de seguimiento dura más que un cierto periodo de tiempo, el sistema recordará al conductor "Pisar el acelerador para arrancar".

- Después de activar el ACC, si la velocidad del vehículo al momento de la activación es ≤ 30 km/h, la velocidad cruce se establecerá automáticamente a 30 km/h.

Si la velocidad del vehículo al momento de la activación está entre 30 km/h y 130 km/h, entonces la velocidad actual del vehículo se establecerá como la velocidad del control de velocidad constante;

Si la velocidad del vehículo es de 130 km/h, el ACC no se puede activar.

El conductor puede presionar el botón de cambio ascendente/descendente para incrementar/disminuir la velocidad cruce. La velocidad establecida se muestra en tiempo real en el grupo de instrumentos como un número dentro del icono del indicador azul.

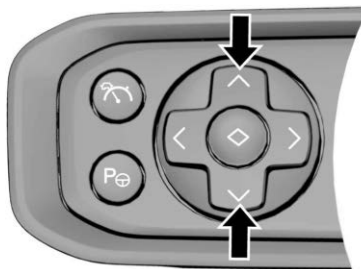

1. Cada tirón corto cambia la velocidad a un múltiple de 5 por ejemplo, de 31 km/h a 35 km/h. Con cada tirón largo, la velocidad aumentará o disminuirá continuamente por 1 km/h.
2. La velocidad máxima que se puede establecer es de 130 km/h, y la mínima es de 20 km/h.
3. Durante la velocidad constante, puede pisar el pedal del acelerador para acelerar, la velocidad cruce establecida del vehículo permanece sin cambios.
4. Durante la velocidad constante, puede presionar hacia abajo el "botón de cambio" de regulación de la velocidad para establecer la velocidad actual del vehículo como la velocidad cruce deseada.
5. Durante la velocidad constante, si la velocidad del vehículo es mayor a 135 km/h, se saldrá del ACC inmediatamente.

Ajuste de distancia de seguimiento

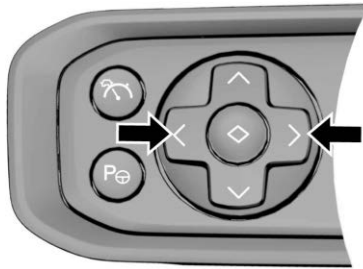

Si es necesario ajustar la distancia de seguridad del vehículo que sigue al vehículo al frente, puede presionar brevemente la izquierda o derecha del botón de cambio en el lado izquierdo del volante para reducir o aumentar el tiempo de distancia.



Como se muestra en la figura anterior, hay un total de 4 niveles de distancia ajustables. Presione brevemente el botón de "Izquierda" para disminuir el nivel por uno, con el más bajo siendo el Nivel 1 presione brevemente el botón de "Derecha" para subir el nivel por uno, con el más alto siendo el Nivel 4.

Entre mayor sea el nivel, más grande será la distancia de seguimiento el Nivel 4 proporciona la distancia de seguimiento más lejana. Mientras menor es la distancia de seguimiento, se deja menos tiempo de reacción para el conductor.

El nivel después de cada ajuste se mostrará en el instrumento.

El sistema memorizará el nivel seleccionado por el conductor. Cada vez que se vuelve a arrancar el vehículo, se predetermina en el nivel establecido previamente.

Control del conductor

Durante la activación del ACC, si el conductor presiona el pedal del acelerador, la velocidad del vehículo se controlará completamente por el conductor si el conductor suelta el pedal del acelerador, el sistema reanudará automáticamente el control de la velocidad del vehículo.

Durante la activación de ACC, si el conductor presiona el pedal del freno, el ACC saldrá inmediatamente y no reanudará el control automáticamente.

La función de Control de velocidad constante es sólo una función de asistencia de conducción, y cualquier operación activa por el conductor es superior al sistema. Durante la activación de esta función, por favor esté preparado para tomar el control del vehículo en cualquier momento de acuerdo con la situación real y su propio juicio.

Salir de la función

Peligro

ACC (Control de velocidad constante avanzado) sólo es una función de asistencia de conducción y no puede reemplazar completamente el control del conductor del vehículo. Durante la activación de esta función, debe tener cuidado. No dependa completamente del sistema para reducir la velocidad del vehículo. Por favor observe las condiciones del camino al frente y prepárese para tomar medidas

(Continúa)

Peligro (Continúa)

correctivas en cualquier momento de otra manera, se podrían ocasionar lesiones graves o la muerte.

**Advertencia**

Antes de activar el ACC, el conductor deberá consultar este manual para la introducción y limitación de funciones correspondientes.

"ACC" es una función de conducción auxiliar y no puede manejar todo tráfico, clima, y condiciones del camino. Por favor permanezca vigilante, conduzca con seguridad, y mantenga el control del vehículo.

Precaución

La función de ACC se puede cancelar o deshabilitar bajo las siguientes circunstancias:

(Continúa)

Precaución (Continúa)

1. La velocidad del vehículo excede 130km/h
2. Se pisa el pedal del freno cuando el vehículo no está estacionario
3. La velocidad no está en la posición D (Conducción)
4. El EPB no está liberado
5. La puerta está abierta
6. El conductor no abrocha el cinturón de seguridad
7. El sistema no está disponible debido a la falla del sistema o falla del vehículo.
8. La energía del vehículo está por debajo del 8%;

Precaución

Esta función no es compatible en los siguientes escenarios:

1. Fuerte lluvia, niebla y otros escenarios de clima severos

(Continúa)

Precaución (Continúa)

2. Luz fuerte que altera el campo de visión de la cámara
3. Identificación de luces de tráfico en intersecciones
4. Girar a la izquierda, girar a la derecha y hacer una vuelta en U en intersecciones
5. Caminos sin endurecimiento, llenos de baches, con hielo o resbalosos
6. Condiciones complejas del camino (incorporación de carriles, rampas ascendentes y descendentes, glorietas, etc.).
7. Emergencias repentinas en el camino, incluyendo ajuste temporal de construcción de carretera
8. La cámara tiene bloqueo a causa de polvo, lodo, hielo y nieve
9. Objetos estacionarios inamovibles al frente, los cuales pueden ser piedras, cercas, paredes, etc.

Precaución

Por favor esté vigilante y prepárese para tomar control del vehículo en los siguientes escenarios:

1. Vehículos cruzando rápido, vehículos sin motor y peatones
2. Giros
3. En vehículos que se aproximan en dirección opuesta a este carril
4. Embotellamiento rápido a distancia corta
5. Siguiendo peatones y vehículos sin motor
6. Rebasar a través de una intersección o aplicar freno de emergencia.

Las advertencias y precauciones anteriores no cubren todas las situaciones que pueden afectar el funcionamiento normal del ACC. Se recomienda a los conductores ser precavidos, priorizar la seguridad vial en todo momento y tomar el control del vehículo a tiempo en caso de una situación peligrosa.

Durante la activación de ACC, puede salir de la función por cualquiera de las siguientes operaciones:

1. Presionar el botón de Cruise ON/OFF (Encendido/apagado de velocidad constante);
2. Pisar el pedal del freno.

IDA*

Nota

IDA es una función de asistencia de conducción. Durante el uso, el conductor tiene que sostener el volante con firmeza, monitorear el vehículo y las condiciones del camino, y tomar control del vehículo en caso de emergencia.

IDA es una función de asistencia de conducción mejorada que proporciona una experiencia de manejo cómoda en autopistas o carreteras urbanas rápidas. Puede controlar de forma inteligente el vehículo para que circule por su propio carril bajo la supervisión del conductor y controlar la velocidad de acuerdo con las condiciones del tráfico que se encuentra al frente, para realizar funciones de asistencia a la conducción como seguimiento de vehículo y respuesta a embotellamientos.

Operación

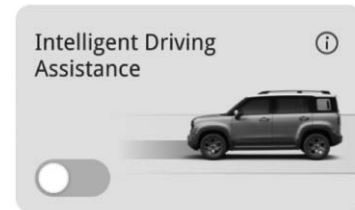

Asegúrese de que el interruptor de función de IDA esté encendido antes de activarla. Puede activar esta función navegando a "Configuración del vehículo" → "Asistencia de conducción" → Interruptor de "IDA" en la pantalla táctil IVI.

Cuando el interruptor de "IDA" se apaga, la asistencia de conducción proporciona únicamente la función de ACC.

¡Para garantizar seguridad, por favor realice las operaciones anteriores cuando el vehículo esté en la posición de velocidad "P"!

Función de arranque

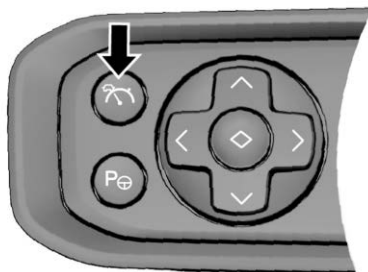

Presione brevemente el interruptor en el volante para activar IDA.

El rango de uso de la IDA es de 0 a 130 km/h, adecuado para condiciones de carretera con líneas de carril visiblemente claras.

Cuando las condiciones del camino cumplan las condiciones de servicio de la IDA, se mostrará un icono de volante blanco grisáceo en el tablero de instrumentos. En este momento, presione de forma prolongada el botón de IDA para iniciar el sistema de IDA.

Función activada

 Advertencia

El vehículo podría salir de su carril de circulación. Para evitar accidentes, siempre esté listo para dirigir manualmente. Es posible que Super Cruise no detecte su carril en las curvas de la carretera. Es posible que Super Cruise no detecte las marcas que muestran su carril. Es posible que no tenga tiempo para reaccionar a un vehículo en el carril al lado de su vehículo mientras está en curvas en el camino. Super Cruise puede regresar el control al conductor con mayor frecuencia al conducir en una curva cerrada.



Después de que se active la asistencia de conducción inteligente, el instrumento mostrará las líneas de carril y los iconos del volante en azul. El sistema ayudará a controlar el volante y la velocidad del vehículo. El tablero

de instrumentos y de control central indicará el estado de control a través de iconos y de cambios de color:

1. Si el icono de ajuste de velocidad constante es azul, indica que el sistema está tomando el control de la velocidad del vehículo
2. Si la línea de carril se resalta en azul, esto indica que el vehículo está funcionando a lo largo del centro del carril
3. Si el vehículo que va adelante está azul (si lo hubiese), esto indica que el sistema está monitoreando el rastreo de este vehículo

Control del conductor

IDA es sólo una función de asistencia de conducción, y cualquier operación activa por el conductor es superior al sistema.

Cuando esta función está activada, el conductor puede intervenir y tomar el control en cualquier momento. En este momento, el sistema liberará brevemente el volante o el control de velocidad como se indica:

1. El conductor sólo presiona el pedal del acelerador, y después el sistema ya no controla la velocidad, pero sólo controla el volante

2. Cuando el conductor gire el volante más allá de cierto alcance, el sistema ya no controlará el volante pero sólo mantendrá el control de velocidad.
3. Cuando el conductor suelte el pedal del acelerador o deje de girar el volante, la IDA se reanuda automáticamente y continuará tomando el control del volante y el control de velocidad.

Función de salida

Durante la activación de IDA, puede salir de la función por cualquiera de las siguientes operaciones:

1. Pisar el pedal del freno;
2. Presione el interruptor del volante para desactivar la función de asistencia de conducción inteligente (IDA).

Cuando se sale de IDA, si necesita usar la función de nuevo, debe volver a activar la función.

Manos libres/Control del conductor y recordatorio

Peligro

IDA (Asistencia de conducción inteligente) sólo es una función de asistencia de conducción y no puede reemplazar completamente el control del conductor del vehículo. Durante la activación de esta función, debe tener cuidado. No dependa del sistema para reducir completamente la velocidad del vehículo o desacelerar el vehículo lo suficiente para evitar la colisión. Por favor observe las condiciones del camino al frente y prepárese para tomar medidas correctivas en cualquier momento de otra manera, se podrían ocasionar lesiones graves o la muerte. Por favor tome el control del volante de inmediato si necesita girar, realizar una vuelta en U o pasar a través de caminos sinuosos y de curvas cerradas. No use esta función bajo dichas circunstancias.

Advertencia

Antes de activar la IDA, el conductor deberá consultar este manual para la introducción y limitación de funciones correspondientes.

IDA es una función de asistencia de conducción. Ésta no puede manejar todo el tráfico, el clima y las condiciones del camino. Por favor siempre permanezca vigilante, conduzca con seguridad, y mantenga el control sobre el vehículo

La IDA es una función auxiliar para asegurar la comodidad de conducción, no es una función anti-colisión. La función tiene una desaceleración máxima limitada, de forma que debe tener mucho cuidado y monitorear de cerca las condiciones del camino durante su activación.

Precaución

Por favor esté vigilante y prepárese para tomar control del vehículo en los siguientes escenarios:

(Continúa)

Precaución (Continúa)

1. Vehículos cruzando rápido, vehículos sin motor y peatones
2. Vuelta cerrada
3. En vehículos que se aproximan en dirección opuesta a este carril
4. Embotellamiento rápido a distancia corta
5. Siguiendo peatones y vehículos sin motor
6. Superficie del camino con desgaste excesivo, líneas de carril no claras o irregulares
7. Rebasar a través de una intersección o aplicar freno de emergencia.

Precaución

La IDA se puede cancelar o deshabilitar bajo las siguientes circunstancias:

1. La velocidad del vehículo excede 130km/h

(Continúa)

Precaución (Continúa)

2. Se pisa el pedal del freno cuando el vehículo no está estacionario
3. El conductor controla violentamente el volante
4. La velocidad no está en la posición D (Conducción)
5. El EPB no está liberado
6. La puerta está abierta
7. El conductor no abrocha el cinturón de seguridad
8. No se cumplen las condiciones del carril
9. El sistema no está disponible debido a la falla del sistema o falla del vehículo.
10. El nivel de la batería del vehículo es menor al 8%.

Precaución

La función no es compatible en los siguientes escenarios:

(Continúa)

Precaución (Continúa)

1. Fuerte lluvia, niebla y otros escenarios de clima severos
2. Luz fuerte que altera el campo de visión de la cámara
3. Identificación de luces de tráfico en intersecciones
4. Girar a la izquierda, girar a la derecha y hacer una vuelta en U en intersecciones
5. Caminos sin endurecimiento, llenos de baches, con hielo o resbalosos
6. Condiciones complejas del camino (incorporación de carriles, en y fuera de rampas, gloriets, etc.);
7. Emergencias repentinas en el camino, incluyendo ajustes temporales debido a construcción del camino
8. La cámara tiene obstrucción, la cual puede ocasionarse por polvo en el aire, lodo, hielo, nieve, etc.
9. Objetos estacionarios inamovibles al frente, los cuales pueden ser piedras, cercas, paredes, etc.

Las advertencias y precauciones anteriores no cubren todas las situaciones que afectan el funcionamiento normal de IDA. Preste siempre atención a la seguridad del camino, conduzca con atención y tome el control del vehículo a tiempo en caso de una situación peligrosa.

Primer recordatorio de manos libres/control de conductor: Cuando el sistema detecta que el conductor no ha estado sosteniendo el volante durante un período prolongado, éste emitirá un gráfico y recordatorio de texto diciendo "Por favor sostenga el volante".

En este momento, el sistema continuará controlando la velocidad del vehículo y el volante. Debe sujetar de inmediato el volante. Una vez que el sistema detecte que está sosteniendo el volante, el recordatorio de solicitud dejará de enviarse.



Segundo recordatorio de manos libres/control de conductor: Cuando el primer recordatorio de manos libres/control de conductor ha estado

activo durante un período de tiempo y el sistema detecta que el conductor aún no está sosteniendo el volante, realizará una gráfica y recordatorio de texto que indique "Por favor tome control del volante".

En este momento, el sistema continuará controlando la velocidad del vehículo y el volante. Debe sujetar de inmediato el volante. Una vez que el sistema detecta que está sosteniendo el volante, el recordatorio se detendrá.



Tercer aviso de control de manos libres: Si la segunda indicación de control de manos libres persiste durante un periodo de tiempo y el sistema detecta que el conductor todavía no está sosteniendo el volante, éste emitirá un gráfico y aviso de texto diciendo "Por favor tome control del vehículo inmediatamente. Se ha salido el sistema".

En este momento, el sistema ha salido del control del volante. Debe tomar inmediatamente el control del volante para evitar peligro. Una vez que el sistema detecte que está sosteniendo el volante, el aviso de solicitud dejará de ser enviado.



Durante el recordatorio de manos libres/control del conductor, cuando usted tome el control del vehículo, tal como girar el volante o presionar el pedal del acelerador, la función de IDA reanudará el control normal si presiona el pedal del freno, se saldrá la función de IDA y se entregará el vehículo a usted para su control.

BCA*

 Peligro

Si el radio de la curva al frente es demasiado pequeño, la BCA podría no ser capaz de reducir la velocidad del vehículo hasta un nivel de conducción seguro. Por favor conduzca cuidadosamente. Durante el uso, el conductor tiene que sostener el volante con firmeza, monitorear el vehículo y las condiciones del camino, y tomar control del vehículo en caso de emergencia.

El sistema ajustará automáticamente la velocidad del vehículo en base al tamaño de la curva para mejorar la seguridad después de que se active el Control de velocidad constante adaptativo (ACC).

Sistema de FCS*

Nota

El sistema de seguridad de pre-colisión (FCS) es una función de asistencia al conductor que no puede manejar todo el tráfico, clima, y condiciones del camino, ni puede detectar vehículos con precisión, vehículos que no sean de motor, ni peatones bajo ninguna circunstancia. Afectado por factores

de interferencia, el sistema puede fallar o retrasarse. Durante el uso, el conductor tiene que sostener el volante con firmeza, monitorear el vehículo y las condiciones del camino, y tomar control del vehículo en caso de emergencia.

El Sistema de Seguridad de colisión frontal incluye dos funciones de asistencia de seguridad activa: FCW y AEB. Si hay un riesgo de colisión adelante, las alertas de Seguridad de colisión frontal alerta al conductor a desacelerar por medio de icono, de texto y de sonido hasta que el vehículo se detenga o se elimine el riesgo. Si la desaceleración insuficiente incrementa el riesgo de accidente o el conductor no desacelera el vehículo, el frenado automático de emergencia ayuda en el frenado.

El rango de operación de la advertencia de pre-colisión (FCW) es de 10 km/h a 130 km/h.

El rango de operación de frenado automático de emergencia (AEB) es de 10 km/h a 130 km/h.

FCW



Cuando se activa la advertencia de colisión frontal, emitirá advertencias de problema a través de la siguiente información:

Icono: En los instrumentos, la advertencia de color amarillo/naranja en el frente del vehículo indica que hay un riesgo de colisión.

Texto: Los instrumentos muestran "Por favor frene/mantenga una distancia segura".

Activación de AEB



Las advertencias y precauciones anteriores no cubren todas las situaciones que afectan el funcionamiento normal de IDA. Preste siempre

atención a la seguridad del camino, conduzca con atención y tome el control del vehículo a tiempo en caso de una situación peligrosa.

Cuando el conductor no desacelere o la desaceleración del vehículo es insuficiente, resultando en un incremento adicional de riesgo de colisión, el frenado automático de emergencia activará el frenado auxiliar y emitirá advertencias de problema a través de la siguiente información:

Icono: En los instrumentos, la advertencia de color rojo en el frente del vehículo indica que hay un grave peligro de colisión.

Texto: "Frenado de emergencia en curso" se muestra en los instrumentos.

Encender o apagar



Después de arrancar el vehículo, FCS se predetermina en el estado ON (encendido). Puede encender o apagar esta función a través del interruptor "Configuración" → "Asistencia de conducción" → "FCS" en la pantalla táctil deIVI.

Después de apagar el vehículo, el sistema no memorizará su selección. Una vez que el vehículo se encienda de nuevo, el estado del interruptor de función se establecerá de acuerdo con el estado encendido del sistema.

Después de que se apaga, la advertencia de colisión frontal y el frenado automático de emergencia se apagarán al mismo tiempo.

Indicador FCS OFF (apagado)

 **Peligro**

El sistema de FCS (incluyendo advertencia de colisión frontal y frenado automático de emergencia) sólo es una función de conducción auxiliar. Por favor siempre ponga atención a las condiciones de tráfico y al ambiente del camino, desacelere a tiempo cuando exista un riesgo de colisión para evitar ésta. No dependa

(Continúa)

Peligro (Continúa)

del juicio del sistema de FCS de otra manera, se podría producir frenado inoportuno o lesiones mayores.

Cuando se activa la advertencia de colisión frontal, el vehículo proporciona una icónica, advertencia de texto o audible. El conductor tiene la responsabilidad de tomar medidas inmediatas para prevenir que el vehículo tenga mayor peligro. No dependa de la intervención de frenado automático de emergencia.

El frenado de emergencia automático se diseñó para reducir la velocidad del vehículo tanto como sea posible para minimizar el grado de impacto frontal. La dependencia excesiva en el frenado de emergencia automático para evitar una colisión puede causar lesiones personales graves o la muerte.



Cuando se desactiva FCS, se mostrará el indicador FCS OFF en el instrumento.

Antes de usar el sistema de seguridad previa de colisión (FCS), el conductor debe consultar este manual para una introducción a funciones relevantes y a sus limitaciones

1. El sistema de FCS es una función de conducción auxiliar y no puede funcionar de manera eficiente en todas las circunstancias de conducción, incluyendo condiciones diversas de tráfico, de clima y de condiciones del camino. El conductor debe observar las condiciones del camino al operar el vehículo e intervenir activamente para tomar el control del vehículo cuando sea necesario.
2. No conduzca activamente el vehículo hacia vehículos, vehículos sin motor, o peatones para probar las funciones del sistema de seguridad de pre-colisión (PCS).
3. El Sistema de pre-colisión (PCS) reconoce y evalúa el área al frente del vehículo, Advertencia utilizando la cámara de vista frontal. El rango de monitoreo del sensor de la cámara de vista frontal es limitado y, las condiciones del camino y del clima pueden tener impacto en la capacidad de monitoreo del PCS. Varios factores pueden reducir

o afectar la efectividad del PCS, llevando potencialmente a advertencias innecesarias, no efectivas o imprecisas, a intervenciones de frenado, o a fallas del sistema. Por favor conduzca cuidadosamente, usted siempre lleva la responsabilidad final de la conducción segura.

4. El sistema de FCS puede proporcionar una advertencia temprana o frenado cuando no hay riesgo de colisión, como fallas de cámara y de sensores de radar o limitación en funciones debido a condiciones ambientales externas (lluvia intensa, nieve pesada, cobertura de polvo, etc.). Por lo tanto, el conductor tiene que enfocarse en la conducción y prestar atención a las condiciones de tráfico del camino en todo momento de la Advertencia para predecir y tomar todas las medidas para evitar peligro.
5. Cuando el sistema de Frenado automático de emergencia (AEB) ayuda en el frenado del vehículo, proporciona una experiencia de frenado rápido que difiere de los hábitos generales de conducción, provocando posiblemente incomodidad.

6. El sistema PCS sólo funciona cuando el vehículo está en velocidad de conducción y no funciona en reversa.
7. El sistema de FCS puede recordar efectivamente al conductor de desacelerar para evitar colisión o asistir en el frenado para reducir el grado de colisión en la mayoría de los casos. Se recomienda que esta función deberá activarse.

Limitaciones y errores

Precaución
<p>El frenado automático de emergencia podría no funcionar en los siguientes escenarios:</p> <ol style="list-style-type: none"> 1. Cuando el sistema de ESC se apaga manualmente u ocurre falla del sistema de ESC. 2. El vehículo está fuera de estabilidad. 3. La cámara tiene manchas o está cubierta. 4. La vista de la cámara se bloqueó por el limpiador. <p style="text-align: right;">(Continúa)</p>

Precaución (Continúa)

5. El disco de freno está demasiado caliente, frío o mojado.
6. Los faros se modificaron
7. Si el conductor presiona el pedal del acelerador firmemente o gira el volante, el sistema puede determinar que se está realizando una acción evasiva por medio del conductor y podría inhibir la función de frenado automático (incluso si la función de frenado automático está activa actualmente).
8. La velocidad del vehículo está fuera del rango de operación del frenado automático de emergencia.
9. El frente del vehículo se eleva o se baja, por ejemplo, en caminos irregulares.

Precaución

La FCW podría no funcionar correctamente en los siguientes escenarios:

(Continúa)

Precaución (Continúa)

1. La velocidad del vehículo está fuera del rango de operación.
2. El conductor hace una gran dirección activa.
3. El conductor presiona el pedal del acelerador rápidamente y con fuerza en una manera sustantiva.
4. La FCS o el ESC se deshabilitaron.
5. El vehículo está fuera de estabilidad.
6. La cámara tiene bloqueo.
7. Los sensores tienen daño o los parámetros de calibración son anormales.
8. El vehículo se conduce en caminos resbalosos en climas severos, tal como tormenta, niebla, nieve o tormenta de arena.
9. El vehículo opera a través de zonas de vapor o de humo.

(Continúa)

Precaución (Continúa)

10. Se está conduciendo el vehículo en zonas en las que el brillo ambiental cambia de manera repentina, tal como en la entrada o la salida de túneles y estacionamientos subterráneos.
11. La cámara está expuesta directamente a fuerte luz, por ejemplo, al sol o a las luces de vehículos en sentido opuesto.
12. Cuando el ambiente alrededor se oscurece, tal como temprano en la mañana o al anochecer, o durante la noche, o en un túnel.
13. Durante la conducción en curva, girando a la izquierda o a la derecha, o dentro de unos cuantos segundos después de que el giro termina (se suprime el frenado automático de emergencia).
14. El vehículo se sacude.
15. Al conducir cuesta arriba.
16. Hay un objetivo en movimiento directamente detrás del vehículo en una distancia corta.

(Continúa)

Precaución (Continúa)

17. Condiciones complejas y de tráfico cambiante.

18. El conductor desensambla o reemplaza la cámara y otros sensores sin permiso.

El sistema FCS depende del reconocimiento y el monitoreo de los sensores de la cámara de visión delantera, y no siempre puede detectar varios objetos, peatones, vehículos no automotores o vehículos. Hay muchas razones que pueden causar acciones innecesarias, degradación del desempeño o falla en funcionar. El conductor debe conducir con atención y no confiar excesivamente en las funciones de advertencia de colisión frontal y de frenado automático de emergencia.

Limitado por el monitoreo del sensor de la cámara frontal, el frenado automático de emergencia puede no funcionar en las siguientes situaciones debido a un objeto no reconocido:

1. El vehículo al frente se cargó con objetos más allá de la defensa trasera (tal como camiones cargados con artículos excesivamente largos).

2. El espacio al suelo del vehículo al frente es extremadamente alto.

3. El vehículo al frente es de forma irregular, por ejemplo, tractor o carretilla.

4. El vehículo al frente está expuesto directamente a la luz solar o a cualquier otro rayo de luz.

5. Algún vehículo se mueve desde el frente del vehículo o aparece desde un lado de algún otro vehículo.

6. Maniobras abruptas por el vehículo al frente, tal como cambio de dirección, aceleración, o desaceleración de emergencia.

7. El vehículo se mueve abruptamente a la parte trasera del vehículo que va delante.

8. Otros vehículos vienen desde la dirección opuesta.

9. El vehículo al frente no está justo al frente del vehículo en cuestión.

10. Hay una pared grande o un objeto de un solo color al frente.

11. La parte trasera del vehículo que va adelante es pequeña o baja, tal como camionetas sin carga, remolques de plataforma y remolques de tractocamiones.

12. El extremo trasero del vehículo que está al frente es bajo, por ejemplo, remolque de tractocamión.

13. Hay otros objetivos interfiriendo u obstrucciones cerca del objetivo clave.

14. El peatón es obstruido por obstáculos durante un tiempo prolongado antes de ser detectado, resultando en observación tardía, tal como salidas presurosas de zonas ciegas.

15. Para vehículos que cruzan.

16. Peatones o vehículos sin motor cruzan el camino cuando la velocidad del vehículo supera los 40 km/h.

17. Cuando el peatón o vehículos sin motor cruzan el camino demasiado rápido (peatones a velocidades mayores de 6.5 km/h, bicicletas a velocidades mayores de 15 km/h, vehículos eléctricos de pedales a velocidades mayores de 20 km/h).

Todas las advertencias y restricciones anteriores no son exhaustivas de todas las situaciones que pueden provocar que el sistema FCS no funcione normalmente, y estas funciones también pueden dejar de funcionar como está previsto por otros motivos. Es responsabilidad del conductor estar vigilante.

y siempre poner atención al camino, al tráfico y a las condiciones de seguridad del vehículo durante la conducción para anticipar y tomar medidas tan pronto como sea posible para evitar riesgos de colisión.

LDW*

Nota

La advertencia de desvío del carril es una función de asistencia de conducción que no puede hacer frente con todo el tráfico, el clima, y las condiciones del camino. Puede fallar o retrasarse debido a influencias climáticas y medioambientales. Durante el uso, el conductor tiene que sostener el volante con firmeza, monitorear el vehículo y las condiciones del camino, y tomar control del vehículo en caso de emergencia.

Cuando la advertencia de desvío del carril funciona bajo la condición de que las líneas de carril sean claramente visibles, si el sistema determina que el conductor no tiene una intención obvia de cambiar dirección y cumple con las condiciones de advertencia, la función de advertencia de desvío del carril se activará automáticamente y advertirá al conductor a través de indicadores visuales y de vibración del volante. Cuando se encienda la luz

direcciona, no se proporcionará advertencia para la advertencia de desvío del carril en el mismo lado.

Indicación de advertencia

La advertencia de desvío del carril se emitirá a través de la siguiente información:



Como se indica en la figura anterior: En el instrumento, la línea lateral del carril donde se desvía el vehículo se muestra como advertencia de color naranja, indicando que existe peligro de desvío del carril.

Encender o apagar

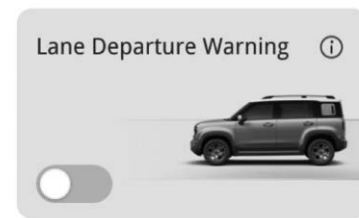

Después de arrancar el vehículo, el Sistema de advertencia de desvío del carril se establece en el estado abierto predeterminado. Puede habilitarlo o deshabilitarlo navegando hasta "Configuración" → "Asistencia de conducción" → interruptor de "Advertencia de desvío del carril" en la pantalla táctil IVI. Después de apagar el vehículo, el sistema no memorizará su selección. Una vez que el vehículo se encienda de nuevo, el estado del interruptor de función se establecerá de acuerdo con el estado encendido del sistema. El sistema de advertencia de desvío del carril puede recordar efectivamente al conductor mejorar la vigilancia en la conducción en la mayoría de los casos y reducir el peligro

de desvío del carril debido a ausencia o a otras razones. Se recomienda que active esta función.

LDP*

Nota

LDP es una función auxiliar que no puede identificar efectivamente las líneas de carril y responder en cada situación. Muchas situaciones imprevistas, como líneas de carril bloqueadas o incompletas, pueden afectar la operación del LDP. Durante su uso, el conductor debe sujetar firmemente el volante, monitorear el vehículo y las condiciones del camino, y asumir el control del vehículo en caso de emergencia.

LDP funciona cuando las líneas de carril están claramente visibles. Si el sistema detecta que el vehículo "inadvertidamente" cruza la línea de carril, proporcionará asistencia de dirección para guiar el vehículo de nuevo a su carril original. Cuando esta función está activada, la línea de carril en el lado de desvío se volverá roja en el tablero de instrumentos y se escuchará una alarma audible. Cuando la luz direccional se enciende, no se evitará el desvío del carril en el mismo lado.

Indicación de advertencia

LDP será advertido por la siguiente información:



Como se muestra en la figura anterior: La línea de carril en el lado de desvío del instrumento es roja para advertencia, indicando que hay un riesgo de desvío.

Encender o apagar

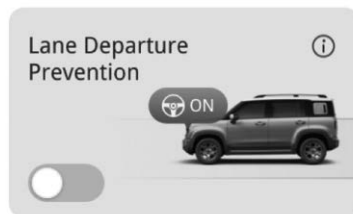

Después de arrancar el vehículo. Puede encender o apagar esta función a través del interruptor "Configuración" → "Asistencia de conducción" → "LDP" en la pantalla táctil deIVI.

ELK*

Nota

ELK sólo es una función auxiliar que no puede identificar efectivamente los bordes de carril o responder a los vehículos opuestos en todas las circunstancias. Muchas situaciones imprevistas, afectarán el funcionamiento de ELK. Durante su uso, el conductor debe sujetar firmemente el volante, monitorear el vehículo y las condiciones del camino, y asumir el control del vehículo en caso de emergencia.

ELK funciona cuando las líneas de carril o los bordes del camino están claramente visibles. Cuando el sistema considera que el conductor no tiene una intención obvia de cambiar de dirección pero el vehículo se desvía del carril, proporcionará asistencia de dirección para evitar golpear el borde del camino o colisionar con vehículos opuestos en carriles adyacentes. Cuando se activa la función, la línea de carril lateral en el instrumento se encenderá en rojo y se dará una alarma de voz.

Indicación de advertencia

Nota

Antes de activar la LDW, LDP y ELK, el conductor deberá leer este manual para aprender sobre la introducción y las restricciones de las funciones relevantes

- La LDW, LDP, y ELK sólo funcionan cuando la velocidad del vehículo está entre 60 km/h y 150 km/h.
- La LDW detecta la información al frente del vehículo a través de sensores tales como cámaras. Puede no funcionar debido al clima, tipo de objetivo al frente y otros factores, por ejemplo:
 - La cámara se encuentra fallando.
 - La cámara se encuentra sucia.
 - Ambiente oscuro o de luz intensa
 - El vehículo delantero está demasiado cerca para bloquear el campo de visión de la cámara
 - Condiciones climáticas severas como tormentas de lluvia y de nieve
 - Caminos irregulares, líneas de carril que no son claras y desgaste serio
 - Curvas con curvatura grande.

La información anterior no describe todas las situaciones que pueden limitar las funciones de LDW, LDP, y ELK. Por favor ponga atención a las condiciones del camino al frente y mantenga un ojo en información del camino para garantizar la seguridad de la conducción. No dependa excesivamente de esta función.

Cuando ELK está activado, la línea de carril en el lado de desvío se volverá roja en el tablero de instrumentos, indicando un riesgo de colisión. La información de advertencia de LDP se muestra en la figura.



Después de arrancar el vehículo, ELK se predetermina en el estado ON (encendido). Puede encender o apagar esta función a través del interruptor "Configuración" → "Asistencia de conducción" → "ELK" en la pantalla táctil deIVI. Después de apagar el vehículo, el sistema no memorizará su selección. Una vez

que el vehículo se encienda de nuevo, el estado del interruptor de función se establecerá de acuerdo con el estado encendido del sistema.

AFS*

Nota

El sistema de iluminación frontal adaptable sólo es una función auxiliar y puede no ser adecuada para todas las situaciones de conducción. Durante el uso, el conductor tiene que sostener el volante con firmeza, monitorear el vehículo y las condiciones del camino, y tomar control del vehículo en caso de emergencia.

AFS es una función para mejorar la comodidad de conducción. Puede solicitar automáticamente encender o apagar las luces altas de acuerdo con el tráfico y los factores ambientales. Esta función puede optimizar el uso de faros durante la conducción nocturna. Si no se detecta ningún otro vehículo ni participantes del tráfico, el sistema activará las luces altas. Si hay condiciones de vehículos que se aproximan, seguimiento de vehículo o iluminación de luces de calle, la luz alta se apagará.

Cuando la velocidad del vehículo sea ≥ 30 km/h, el sistema cambiará automáticamente entre las luces altas y las bajas.

Cuando la velocidad del vehículo es menor a 20 km/h, se sale de la función del sistema.

El conductor aún puede cambiar manualmente entre las luces altas y bajas incluso si la función de cambio automático está activada.

Indicación de advertencia



Primero, encienda la luz automática en la IVI. Luego gire el interruptor de los faros a AUTO. Cuando el sistema determine que se cumplieron las condiciones de luz alta y las solicite, el tablero de instrumentos mostrará el icono anterior.

Encender o apagar



Después de arrancar el vehículo, el interruptor de luz alta/baja inteligente se Apaga de forma predeterminada. Puede activar o desactivar el interruptor de luz alta/baja inteligente mediante "Configuración" → "Asistencia de conducción" → "Interruptor de luz alta/baja inteligente" en la pantalla táctil de IVI. El sistema recordará su elección, y el estado del interruptor de la luz alta/baja inteligente permanecerá sin cambio cuando se encienda de nuevo el vehículo.

Carga

Cuándo cargar

Especificación de carga

Métodos de determinar si un vehículo necesita cargar

1. Si las condiciones lo permiten, se recomienda que cargue el vehículo cuando lo estacione. Carga superficial y descarga superficial son propicias para prolongar la vida de la batería. No espere hasta que la batería se agote antes de recargar, lo cual podría no ser propicio para su siguiente viaje ni para la vida útil de la batería.
2. Si la luz de advertencia de SOC bajo se enciende durante la conducción, esto indica que el paquete de la batería de tracción está bajo y necesita cargarse tan pronto como sea posible.
3. Cuando el indicador de SOC indica energía restante baja, o el rango de conducción no puede cumplir la demanda de viaje, se requiere carga.

Duración de carga

La potencia nominal del sistema de carga de CA que se equipó para este vehículo es de 6.6 kW, y la velocidad de carga real se ve afectada por factores tales como el conector de carga, la temperatura ambiente, y la estabilidad del suministro de energía. (Nota: Si hay una diferencia entre el suministro de energía externa y la potencia nominal de la máquina de carga, la potencia de carga se alineará con la más pequeña).

Revisar antes de cargar



Advertencia

Asegúrese que el enchufe y la terminal del cable de carga estén en buenas condiciones, sin residuos, sin desgaste ni daños, y conectados de forma segura al puerto de carga del vehículo. Si la carga del vehículo es intermitente, desconecte el cable y revise respecto a daño. Una terminal, o un enchufe del cable de carga de CA o CD desgastados o dañados pueden provocar lesiones personales y/o daños al vehículo, el puerto de carga u otra propiedad.

1. Apagado del vehículo.
2. No suba en el vehículo al cargar. Asegure la ventilación de lugares de carga, y no cargue en espacios confinados ni estrechos.
3. Antes de cargar, por favor revise si el revestimiento y la carcasa del cable de carga están rotos. Si es así, por favor póngase en contacto con el centro de servicio para reparación o reemplazo. Cerciórese de que el cable de carga esté en un estado de extensión natural, y que no cuelgue en el aire.
4. Durante la carga, se deben tomar las medidas de protección adecuadas para evitar que los niños y otras personas irrelevantes se aproximen al vehículo de carga y al cable de carga.
5. Durante la carga, se debe observar que no debe quedar agua de lluvia residual en el receptáculo eléctrico de carga ni en su cercanía.
6. No cargue el vehículo en un ambiente donde haya lluvia, nieve o agua acumulada, o fuente de fuego cercana. Además, no lo cargue en clima tormentoso. En caso de lluvia, nieve, agua creciente y viento fuerte durante la carga, detenga la carga y separe el cable de carga. De otra manera, existe riesgo de fuga eléctrica.
7. Si la proximidad del puerto de carga se moja durante la carga, por favor extraiga el enchufe de carga del receptáculo eléctrico del suministro de energía y después desconecte la pistola de carga del puerto de carga mientras garantiza la seguridad. Si es necesario, por favor utilice guantes de aislar y póngase en contacto con el centro de servicio para pruebas y confirmación tan pronto como sea posible.
8. Cuando toque el enchufe de carga, por favor mantenga sus manos secas, y utilice guantes de aislar si es necesario.
9. Se recomienda que la temperatura ambiente de la carga esté entre 0°C y 35°C, y evite cargar en baja o alta temperatura (se recomienda cargar el vehículo al mediodía en invierno, y en la mañana o por la tarde en verano). Evite cargar en un ambiente de alta temperatura tal como luz solar directa. Si el vehículo está equipado con un sistema de calefacción de batería eléctrica, cuando la temperatura interna de la batería de energía sea menor

a 0°C durante la carga, el sistema de batería eléctrica se calentará automáticamente primero y a continuación, el paquete de la batería eléctrica se carga después del calentamiento.

10. El enchufe de carga es un dispositivo eléctrico de alto voltaje, el cual queda estrictamente prohibido para niños. Está estrictamente prohibido que los niños operen durante la carga. Si hay muchos niños o personas que caminen frecuentemente en el área de carga, se deben colocar letreros de seguridad.
11. Bloquee las puertas antes de salir del vehículo para evitar robos.

Las puertas bloqueadas permiten la carga máxima de 6.6 kW (permite un tiempo de carga más rápido). La tasa de carga máxima de las puertas desbloqueadas es 3.3 kW. Bloquear las puertas también activa el mecanismo de bloqueo para la pistola de carga.

Notas

Nota

Las baterías son productos químicos especiales que requieren uso y mantenimiento adecuados. La carga completa y la descarga

completa de rutina son críticas para el mantenimiento de su desempeño. Además, la capacidad de la batería está sujeta a la atenuación natural debido a las propiedades químicas. Cuando encuentre una disminución en el rango del SOC, se recomienda revisarla en el centro de servicio. Si la consistencia de la batería resulta estar dentro del rango normal, esta disminución se debe a la atenuación normal de la capacidad de la batería.

1. Para prolongar la vida útil de servicio del paquete de batería de tracción y garantizar la seguridad de la conducción; no conduzca cuando el SOC esté demasiado bajo (< 10%).
2. No use el paquete de batería de tracción a bordo para otros propósitos.
3. El manejo inadecuado de la batería de tracción puede provocar accidentes graves, como daños a la batería o lesiones personales. Para evitar accidentes, se debe prestar atención a los siguientes asuntos:
 - No exponga el vehículo al ambiente arriba de 45°C durante más de 24 horas, y coloque el vehículo en un ambiente frío a tiempo.

- No coloque el vehículo en un ambiente de -25°C durante más de 7 días, y coloque el vehículo en un ambiente cálido a tiempo. Si el vehículo está en un ambiente de baja temperatura (debajo de -25°C) por un tiempo prolongado, el paquete de batería de tracción puede congelarse en el interior, resultando en una falla en cargar y proporcionar energía de propulsión al vehículo, lo cual es muy peligroso.
4. Para aumentar la vida útil de servicio y la seguridad de los paquetes de batería, se recomienda:

- El vehículo sin sistema de calefacción de la batería no se puede cargar cuando la temperatura interna de la batería de tracción es menor a 0°C. Por lo tanto, a una baja temperatura ambiente, por favor cargue el vehículo tan pronto como sea posible dentro del lapso de una hora después de estacionar. Si el vehículo no se puede cargar debido a la baja temperatura de la batería de tracción, mueva el vehículo a un lugar tibio o conduzca durante un periodo de tiempo antes de cargar.
- Cuando el vehículo se va a almacenar durante un tiempo prolongado (más de 1 mes), cargue la batería a aproximadamente 50%, y desconecte la terminal negativa de la batería de 12 V en el compartimiento.
- Por favor intente evitar aceleración o desaceleración bruscas durante la conducción.

Antes de que se necesite guardar el vehículo durante mucho tiempo (más de un mes), es necesario cargar la batería a más del 50%. Después del estacionamiento de tiempo prolongado, realice el mantenimiento de carga

al menos una vez cada 3 meses (emplee carga lenta de CA para cargar completamente el vehículo, luego descargue a 50%~70% antes de estacionar). Las fallas del vehículo que se ocasionan por la descarga excesiva de la batería de tracción debido al estacionamiento de tiempo prolongado y a no mantener conforme se requiere no están cubiertas por la garantía.

Operación de carga y asuntos que necesitan atención

Preparativos

Estacione el vehículo en un lugar estable y confiable, apague el suministro de energía, retire el cable de carga del vehículo, y verifique si el cable está intacto. (Nota: La vista externa del enchufe de carga es solamente para ilustración. La apariencia final deberá estar sujeta al objeto físico).

Carga de conexión

Operación de carga y asuntos que necesitan atención

Preparativos

Estacione el vehículo en un lugar estable y confiable, apague el suministro de energía, retire el cable de carga del vehículo, y

verifique si el cable está intacto. (Nota: La vista externa del enchufe de carga es solamente para ilustración. La apariencia final deberá estar sujeta al objeto físico).

Carga con suministro de CA



Advertencia

El uso de receptáculos eléctricos de carga de CA que no cumplan con las especificaciones eléctricas del mercado de ventas original del vehículo puede causar daños al vehículo y provocar una situación peligrosa de incendio.



1. Como se muestra en la figura, jale la manija de liberación de la cubierta del puerto de carga (cerciórese de que el cofre esté completamente cerrado), y la cubierta del puerto de carga se abrirá automáticamente.



2. Como se muestra en la figura, abra la cubierta del puerto de carga haciendo que emerja hacia arriba.
3. Como se muestra en la figura, retire la cubierta guardapolvo del receptáculo eléctrico.

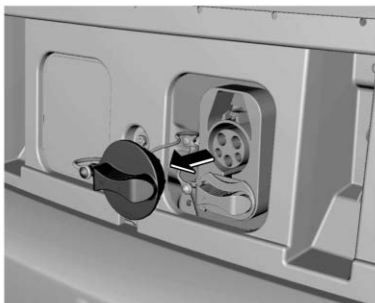

Tipo I (norma Americana)

4. Inserte el enchufe en el receptáculo eléctrico

Conecte el enchufe en un tomacorriente de CA que cumpla con las normas eléctricas domésticas del mercado de venta original del vehículo. Al cargar, no utilice otros aparatos eléctricos en el mismo tomacorriente ni en el mismo circuito de energía.



5. Retire el tapón de la pistola de carga, luego inserte el enchufe en el puerto de carga del vehículo.
Retire el tapón de la pistola de carga.



Inserte la pistola de carga en el puerto de carga.



Muestra el icono de "Cargando", porcentaje de batería actual, conexión de carga y el icono de estado de carga.

Una vez finalizada la carga, desconecte el cable del cargador portátil o de vehículo eléctrico en un plazo de 24 horas.

6. Desbloquee el vehículo para permitir que el enchufe de carga se desconecte del vehículo.

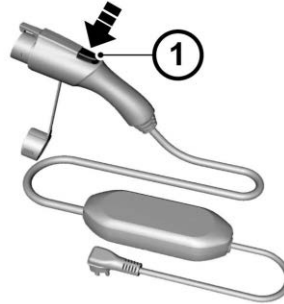

Tipo I (norma Americana)

Presione el botón en el enchufe de carga y cubra la tapa del puerto de carga.

7. Cierre el tapón guardapolvo del puerto de carga.

Como se muestra en la imagen, coloque la cubierta guardapolvo en el receptáculo eléctrico.

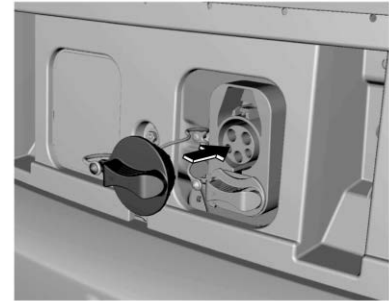

Tipo I (norma Americana)



8. Cerrar la cubierta del puerto de carga

Como se muestra en la figura, presione la parte media e inferior de la cubierta del puerto de carga hasta que se escuche un sonido de "clic" para cerrar la cubierta del puerto de carga. (Al cerrar la cubierta del puerto de carga, cerciórese de que la cubierta guardapolvo del receptáculo eléctrico de carga se haya cerrado).

Carga rápida CD*

Advertencia

El agua, humedad, y otros objetos extraños pueden representar un riesgo cuando use el cable de carga. Cuando cargue en exteriores, conecte en un tomacorriente eléctrico que sea a prueba de intemperie y evite situaciones en que el agua pueda gotear a lo largo del cable de carga a la entrada del vehículo o el tomacorriente de la red eléctrica. No coloque la caja de control y el cable de carga en una ubicación donde se pueda sumergir en agua. No use el cable de carga en condiciones de clima severo.

Nota

Cargar en condiciones de alta temperatura ocasionará que la temperatura de la batería se eleve rápidamente. La máquina de carga limitará la potencia de carga de acuerdo a la temperatura de la batería para evitar sobrecalentamiento, resultando en una extensión del tiempo de carga. Éste es un fenómeno normal.

Nota

Cuando cargue su vehículo en invierno, debido a la temperatura, entre más baja sea la temperatura de la batería, más largo será el tiempo de carga. Por lo tanto, debe programar la carga razonablemente para no retrasar su viaje.

Nota

Si la carga normal falla durante el uso de instalaciones de carga públicas, por favor primero verifique si las instalaciones de carga públicas que se utilizan funcionan normalmente.

Algunos modelos soportan carga rápida por medio del suministro de energía de corriente directa CD. Para carga de CD, por favor siga las instrucciones de operación del equipo de carga o cargue bajo la guía del personal de la estación de carga.

Cable de carga

INSTRUCCIONES RELATIVAS AL RIESGO DE INCENDIO O DESCARGA ELÉCTRICA

INSTRUCCIONES IMPORTANTES DE SEGURIDAD



Peligro

Este símbolo indica riesgo de descarga eléctrica.

Si alguna parte del cable de carga está dañada, no toque el cable de carga, ya que esto podría provocar que la corriente eléctrica fluya hacia su cuerpo.

El vehículo puede incluir un cable de carga portátil que se usa para cargar la batería de alto voltaje. Cuando se usa correctamente, el cable de carga proporciona una conexión segura entre un tomacorriente estándar y el cargador a bordo de su vehículo. Consulte *Norma de Radiofrecuencia* ⇨ 217.

Cuando guarde el cable de carga en el vehículo, asegúrese que la bolsa del cable de carga esté asegurada. Dependiendo de la ubicación de almacenamiento, ate la bolsa del cable de carga al vehículo.

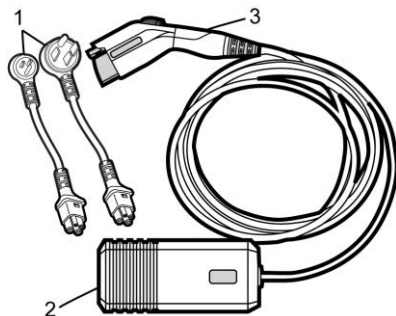

1. Conectores intercambiables de alta y baja potencia en base a la región (la ilustración es sólo de referencia)
2. Caja de control del cable de carga e indicador de estado del cable de carga
3. Tapón de vehículo de cable de carga

Información importante sobre carga portátil de vehículo eléctrico

⚠ Advertencia

Cuando use productos eléctricos, siempre se deben seguir precauciones básicas, incluyendo las siguientes:

- Lea todas las advertencias e instrucciones de seguridad antes de usar este producto. La falla en seguir las advertencias y las instrucciones puede resultar en descarga eléctrica, incendio, y/o lesiones serias.
- Nunca deje a los niños desatendidos cerca del vehículo mientras que el vehículo está cargando y nunca permita que los niños jueguen con el cable de carga.
- Si el enchufe provisto no se adapta al tomacorriente eléctrico, no modifique el enchufe. Pida que un electricista calificado revise el tomacorriente eléctrico.
- No coloque los dedos dentro del conector del vehículo eléctrico.

⚠ Advertencia

El uso incorrecto de cables portátiles de carga de vehículo eléctrico puede causar un incendio, choque eléctrico, o quemaduras, y puede resultar en daño a la propiedad, lesiones serias o la muerte.

- No use cables de extensión, cintas de energía de tomacorrientes múltiples, divisores, adaptadores de conexión a tierra, protectores de pico, o dispositivos similares.
- No use un tomacorriente eléctrico que esté desgastado o dañado, o que no sostenga el conector firmemente en su lugar.
- No use un tomacorriente eléctrico que no esté conectado a tierra adecuadamente.
- No use un tomacorriente eléctrico que esté en un circuito con otras cargas eléctricas.
- No envuelva el cable de carga alrededor del alojamiento de la caja de control.

 **Advertencia**

- Para reducir el riesgo de incendio, las instalaciones deben cumplir con los requerimientos del Código Eléctrico Nacional, ANSI/NFPA 70 (EUA), Código Eléctrico Canadiense CSA 22.1 e IEC 60364 - Instalaciones eléctricas en edificios, dependiendo de la región en la que se instale la unidad. El instalador deberá cumplir con cualquier requerimiento local adicional ordenado por el país y/o municipio.
- No use este producto si el cable eléctrico flexible o el cable del vehículo eléctrico está deshilachado, tiene aislamiento roto, o muestra cualquier otra señal de daño.
- Sólo para Canadá: No para uso en cocheras comerciales.
- No use este producto si el encerramiento o el enchufe del vehículo está roto, agrietado, abierto, o muestra cualquier otra indicación de daño.

(Continúa)

Advertencia (Continúa)

- El enchufe se debe conectar en un tomacorriente eléctrico apropiado que esté instalado adecuadamente de acuerdo con todos los códigos y mandatos locales. No modifique el enchufe incluido con el producto. Si el enchufe no se adapta al tomacorriente eléctrico, pida que un electricista calificado instale un tomacorriente eléctrico adecuado. Si falta la conexión a tierra, los indicadores del cable de carga indicarán una falla del sistema eléctrico y el vehículo puede no cargar.

 **Advertencia**

Conectar los componentes de carga incorrectamente o a un tomacorriente dañado puede causar daño al vehículo o a la propiedad, lesiones personales o la muerte. Cuando cargue su vehículo, asegúrese que todos los componentes estén conectados correctamente, que no haya daños y que el tomacorriente tenga energía.

 **Advertencia**

Desconectar el cable de carga del tomacorriente mientras carga puede resultar en daños y/o lesiones. No desconecte mientras el vehículo se esté cargando.

 **Advertencia**

El agua, humedad, y otros objetos extraños pueden representar un riesgo cuando use el cable de carga. Cuando cargue en exteriores, conecte en un tomacorriente eléctrico que sea a prueba de intemperie y evite situaciones en que el agua pueda gotear a lo largo del cable de carga a la entrada del vehículo o el tomacorriente de la red eléctrica. No coloque la caja de control y el cable de carga en una ubicación donde se pueda sumergir en agua. No use el cable de carga en condiciones de clima severo.

⚠ Advertencia

Revise el tomacorriente/enchufe eléctrico mientras carga y descontinúe el uso si el tomacorriente/enchufe eléctrico parece caliente. Usar un tomacorriente/enchufe caliente podría provocar daños al vehículo o a la propiedad, lesiones personales o la muerte. Pida que un electricista calificado dé servicio al tomacorriente eléctrico.

⚠ Advertencia

El agua, humedad, y otros objetos extraños pueden dañar el cable de carga portátil. Los daños al cable de carga podrían resultar en una falla eléctrica, daños al vehículo, una descarga eléctrica o la muerte. Proteja el cable de carga portátil contra agua, humedad y objetos extraños en todo momento.

Precaución

Enrollar o almacenar el cable de carga en un lugar en el que pueda ser aplastado o forzado en un espacio para formar un círculo de menos de 178 mm (7 pulg.) puede dañar el cable. Evite restringir la rotación del cable de carga o aplicar una fuerza excesiva para jalar mientras se enrolla.

Precaución

El uso de fuentes eléctricas no aprobadas para cargar puede causar daño al sistema de carga. No intente usar el cable de carga con fuentes de energía eléctrica que no sean de servicios públicos, como equipos generadores de respaldo.

Precaución

Los tomacorrientes eléctricos se pueden desgastar con el uso normal o pueden dañarse con el paso del tiempo haciéndolos inadecuados para la carga del vehículo eléctrico. Revise regularmente

(Continúa)

Precaución (Continúa)

los tomacorrientes respecto a desgaste y rupturas. No lo use si está desgastado o dañado.

Antes de conectar el cable de carga a cualquier tomacorriente eléctrico, pida que un electricista calificado revise y verifique el sistema eléctrico (tomacorriente eléctrico, cableado, empalmes, y dispositivos de protección) sea adecuado para servicio pesado.

Instalación y operación del cable de carga portátil

El cable de carga debe estar en un circuito derivado individual dedicado. Un circuito dedicado asegura que haya suficiente energía disponible sin sobrecargar el sistema.

Si no se utiliza un circuito dedicado, el interruptor de circuito podría dispararse o abrirse. Si no hay un circuito dedicado disponible, comuníquese con un electricista calificado. Consulte "Instrucciones de conexión a tierra" más adelante en esta sección.

El cable de carga debe operar a una temperatura entre -30 °C (-22 °F) y 50 °C (122 °F).

1. Conecte los conectores deseados en la caja de control antes de hacer cualquier otra conexión.



Alinee las clavijas y empuje firmemente hasta que escuche la conexión del conector en su lugar. Asegúrese que no pueda ver ningún plástico rígido negro brillante. Si el conector no está completamente insertado en la caja de control, el cable de carga no funcionará correctamente.

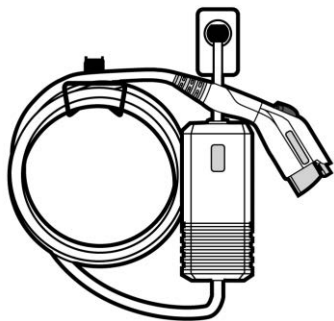

2. Monte el cable de carga para reducir la tensión en el tomacorriente/enchufe. Monte la caja de control en un lugar adecuado para evitar el estrés físico en los tomacorrientes y los componentes del cable de carga.

Monte la caja de control directamente en la pared o montante cerca de un tomacorriente adecuado. Los ojales de retención en la caja de control están optimizados para usarse con tornillos para paneles de yeso #10.

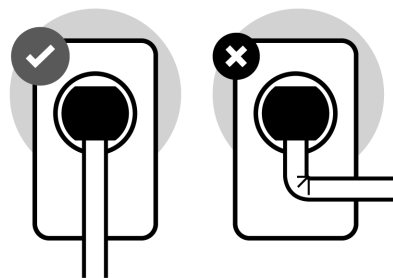

3. Manipule los cables eléctricos con cuidado. No doble, tire ni aplaste bruscamente los cables.
4. Conecte el enchufe de accesorio al tomacorriente eléctrico. Consulte la sección "Indicador de estado del cable de carga" para asegurarse que el cable de carga funciona correctamente.
5. Inserte el enchufe del vehículo en el puerto de carga del vehículo para iniciar la carga.
6. Para desconectar el cable de carga, mantenga presionado el botón de liberación del seguro en el enchufe

del vehículo. Una vez desconectado del vehículo, el cable de carga se puede desconectar de la pared.

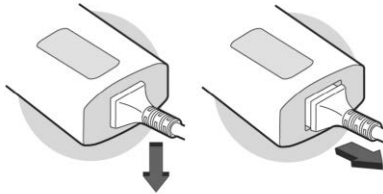

7. Para retirar el conector de la caja de control, jale hacia abajo y afuera al mismo tiempo.

Indicador de estado de cable de carga

Después de conectar el cable de carga, realizará una prueba automática rápida.

Verifique el estado del cable de carga en la caja de control del cable de carga. El cable de carga utiliza una combinación de indicadores rojo y verde para mostrar el estado del cable de carga.

Si el indicador de estado de cable de carga no está encendido, asegúrese que el tomacorriente tenga energía.

Verde	Rojo	Razón	Acción
-	-	El cable de carga no tiene energía.	Verifique que todos los componentes estén conectados correctamente, que no haya daños y que el tomacorriente tenga energía. Si el error continúa, contacte a su distribuidor.
On (Encendido)	-	El cable de carga está listo para usarse.	Conecte el cable de carga en el puerto de carga del vehículo para comenzar a cargar.
Parpadeo	-	El vehículo está cargando activamente.	No se necesita ninguna acción.
Parpadeo	Parpadeo	Se ha producido un error y el cable de carga se está reiniciando.	Espere a que el cable de carga vuelva a ser verde fijo. Si se reinicia dos o tres veces más, desconecte el cable de carga del vehículo. Si el error continúa, contacte a su distribuidor.
-	Cuatro parpadeos	Se ha producido un error o el tipo de conector no es válido y se reinicia el cable de carga.	Revise la conexión entre el conector y la caja de control para asegurarse que esté completamente conectado o intente otro conector.
-	Tres parpadeos	La temperatura de la caja de control está fuera del rango normal.	Mueva el cable de carga de la luz solar directa y/o de superficies calientes como el pavimento de asfalto, o espere hasta que el cable de carga se haya calentado.
Parpadeo	Tres parpadeos	La caja de control del cable de carga se sobrecalienta, la carga continúa a una velocidad reducida.	Si desconectar y volver a conectar el cable de carga en el vehículo no funciona, aleje el cable de carga de la luz solar directa y/o de superficies calientes como el pavimento de asfalto.

Verde	Rojo	Razón	Acción
Parpadeo	Un parpadeo	El enchufe CA o el tomacorriente eléctrico se sobrecalienta, la carga continúa a una velocidad reducida.	Desconecte del tomacorriente. Si el error persiste, solicite que un electricista calificado revise y repare el problema.
-	Un parpadeo	El cargador está solucionando problemas después de un error y requiere un reinicio.	<p>Pruebe las siguientes acciones para restaurar la tasa de carga completa:</p> <ul style="list-style-type: none"> - Verifique que todos los componentes estén conectados correctamente. Asegúrese que los conectores estén completamente insertados en la caja de control o el cable de carga no funcionará correctamente. - Desconecte y conecte el conector. - Si el cable de carga está en un ambiente cálido, intente cargarlo en un área más fresca. - Pruebe con un tomacorriente o conector diferente, si está disponible. <p>Si el error continúa, contacte a su distribuidor.</p>
-	Dos parpadeos	Hay una falla de interrupción del circuito por falla a tierra (GFCI).	Después de 15 minutos, se reiniciará automáticamente. Pruebe con un conector diferente, si está disponible. Si el error continúa, contacte a su distribuidor.

Verde	Rojo	Razón	Acción
-	On (Encendido)	Hay una falla interna en el juego de cable.	Desconecte inmediatamente del tomacorriente y del vehículo. Póngase en contacto con su distribuidor para reemplazarlos.
-	Parpadeo	El cable de carga está reiniciado.	Espere a que el cable de carga vuelva a ser verde fijo. Si el indicador cambia a un modo de falla diferente, consulte esa línea en esta tabla y siga la acción correspondiente. Si no se encuentra el modo de falla, contacte a su distribuidor.

Reinicio automático del cable de carga

Su cable de carga está equipado con la función de reinicio automático. Al cargar su vehículo, si se detecta un error, la función de reinicio automático funciona para eliminar el error y reanudar la carga.

Si el error es causado por una falla de interrupción del circuito por falla a tierra (GFCI), el cargador intenta reiniciarse durante un intervalo de 15 minutos. Después del cuarto intento de reinicio, el cargador se apaga y el indicador rojo permanece encendido. Desconecte y vuelva a conectar el cable de carga para reiniciar la carga. Si este error continúa, deje de cargar su vehículo. Vea a su distribuidor para que realice el servicio.

Selección de nivel de carga



Advertencia

Usar un nivel de carga del vehículo que exceda el circuito eléctrico o la capacidad del tomacorriente eléctrico puede comenzar un incendio o dañar el circuito eléctrico. Use el menor nivel de carga del vehículo hasta que un electricista calificado revise la capacidad del circuito eléctrico. Use el menor nivel de carga del vehículo si no se conoce la capacidad del circuito eléctrico o del tomacorriente eléctrico.

La selección del nivel de carga se puede realizar usando la pestaña Configuración en la aplicación de Carga en la pantalla de infoentretenimiento.

Solución de problemas

Confirme que el enchufe de conexión no esté demasiado caliente para sujetar antes de desconectar el cable de carga del vehículo.

Si no está caliente, reinicie manualmente el cable de carga desconectando y volviendo a conectar el enchufe en el tomacorriente. Si vuelve a ocurrir la misma falla, pruebe el cable de carga con un tomacorriente diferente.

El cable de carga controla la temperatura en varios lugares y puede reducir la potencia de carga o interrumpir la carga si la temperatura

sube demasiado. Los indicadores de estado del cable de carga se iluminan e identifican esta falla. En climas cálidos, aleje el cable de carga de la luz solar directa y/o de superficies calientes como el pavimento de asfalto durante aproximadamente 30 minutos.

Advertencia

Si hay signos de derretimiento o quemado, no toque el cable de carga ni el enchufe de conexión. Solicite que un electricista calificado revise y repare el problema.

Si no hay signos de daño, verifique qué tan firme es el ajuste del enchufe. Si el enchufe se sale fácilmente del tomacorriente, pruébelo en un tomacorriente en buen estado. Si la condición de falla regresa, haga que su distribuidor revise su cable de carga. Si la falla no regresa, deje de usar el circuito con sospecha y solicite que un electricista calificado revise y repare el problema.

Instrucciones de conexión a tierra

Advertencia

La conexión inadecuada de la tierra del cable de carga puede causar una descarga eléctrica. Revise con un electricista calificado si hay duda sobre si el circuito de carga está conectado a tierra adecuadamente. No modifique el enchufe incluido con el producto. Si no se adapta al tomacorriente eléctrico, pida que un electricista calificado instale un tomacorriente eléctrico adecuado.

El circuito de carga debe estar aterrizado. Si falla o se descompone el circuito de carga, la conexión a tierra proporciona una trayectoria de resistencia mínima para la corriente eléctrica para reducir el riesgo de descarga eléctrica. Este producto está equipado con un cable que tiene un conductor de conexión a tierra de equipo y un enchufe de conexión a tierra. El enchufe se debe conectar en un tomacorriente apropiado que esté instalado y conectado a tierra adecuadamente de acuerdo con todos los códigos y mandatos locales.

Mantenimiento por el usuario

No se puede dar servicio al cable de carga portátil. No intente realizar mantenimiento en el cable de carga, consulte a su distribuidor para las partes de reemplazo. Limpie el cable de carga y la caja de control con un trapo seco y no use ningún producto de limpieza.

Movimiento y almacenamiento

Precaución

Cuando mueva el equipo del cable de carga, tenga cuidado de evitar daños al equipo. No tuerza, jale o arrastre el cable de carga. No levante o lleve el equipo únicamente por el cable de carga.

Mantenga el cable de carga montado y conectado en el tomacorriente eléctrico para uso diario. Si el cable de carga no se usará durante un periodo prolongado, desconecte y guárdelo en un lugar limpio y con temperatura controlada entre -40 °C (-40 °F) y 85 °C (185 °F).

Información de la FCC (Comisión federal de comunicaciones)

Consulte *Norma de Radiofrecuencia* ⇨ 217.

Especificaciones de cable de carga

Voltaje: 85–265 volts, fase sencilla CA/sólo fase dividida

Frecuencia: 45–66 Hz

Encerramiento: NEMA 4X

Corriente: Máx. 32 amps (especifica para enchufe de red eléctrica)

Juego de cable NEMA 5–15P máx.: 12 amps

Juego de cable NEMA 14–50P máx.: 32 amps

CONSERVE ESTAS INSTRUCCIONES

Remolque transporte

Arrastre de remolque

Modo de remolque

Interruptor suave de Modo de remolque

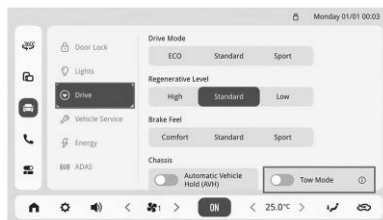

Ajuste a través de [Configuración del vehículo-Conducción-Chasis-Modo de remolque] en la pantalla de la consola central IVI.

Activar Modo de remolque

Nota

En el modo del remolque, el vehículo está en riesgo de deslizamientos. Ponga atención al estado del vehículo para evitar deslizamientos.

1. Cuando el vehículo se encuentre estacionario, presione el pedal del freno con la velocidad puesta en N y presione el interruptor de modo de remolque para entrar al modo de remolque.
2. Después de ingresar al modo de remolque, el EPB se liberará automáticamente. En el modo de remolque, la función de sujeción automática del EPB se deshabilita después de apagar, el EPB no se sujeta, y se puede arrastrar el vehículo.

Salir del Modo de remolque

1. Cuando el vehículo está estacionario, se puede salir del modo de remolque presionando el botón de velocidad P (Estacionamiento), el interruptor suave de EPB de IVI, el interruptor suave del modo de remolque de IVI o insertando la pistola de carga. Después de salir, el EPB se fijará automáticamente.
2. Se puede salir del modo de remolque cambiando la velocidad a las posiciones D o R, y una vez que se salga, el EPB no se fijará.
3. El vehículo no saldrá del modo de remolque cuando se encienda y apague.

Cuidado del vehículo

Información general

Accesorios y modificaciones	159
Almacenamiento del vehículo	160

Verificaciones del vehículo

Vista general del compartimiento del motor	160
Líquido de la transmisión automática	161
Sistema de enfriamiento	161
Líquido del lavaparabrisas	162
Frenos	163
Líquido de frenos	163
Cambio de la pluma limpiaparabrisas	164

Reemplazo de focos

Reemplazo de focos	166
--------------------------	-----

Sistema eléctrico

Fusibles	170
----------------	-----

Ruedas y llantas

Ruedas y llantas	171
Llantas para invierno	173
Profundidad de la rodada	173
Rotación de la llanta	174
Cadenas para llantas	174
Juego de reparación de llanta	175
Cambio de llanta	175

Arranque con cables pasacorriente

Arranque con cables pasacorriente	179
---	-----

Remolque del vehículo

Remolque del vehículo	181
-----------------------------	-----

Información general

Accesorios y modificaciones

Apéndices y reacondicionamiento del vehículo

Recomendamos el uso de partes y componentes originales así como aquéllos especialmente adecuados para este vehículo aprobados por nuestra empresa. No podemos garantizar la compatibilidad de otros productos con el vehículo, incluso si estos productos cumplen con los requisitos que se especificaron o están aprobados de otra manera.

Sin la aprobación de MG, no haga ninguna modificación al sistema eléctrico.

No reacondicione el vehículo. El reacondicionamiento puede afectar el desempeño, la durabilidad y la seguridad del vehículo. Cualquier problemas causados por el reacondicionamiento no está dentro del alcance de la garantía. La Compañía no será responsable de los problemas de seguridad que se ocasionen por reacondicionamiento.

Reciclaje de batería de tracción

Si necesita reemplazar la batería de energía, asegúrese de que la batería anterior se entregue a un centro de servicio de reciclaje designado por GM para un reciclaje adecuado. Desechar baterías de tracción contaminará el medio ambiente e incluso ocasionará lesiones físicas. De acuerdo con las leyes y regulaciones aplicables, este tipo de desperdicio debe reciclarse y desecharse.

Consulte el sitio web oficial o consulte al centro de servicio local para obtener reglas de reciclaje específicas.

Almacenamiento del vehículo

Almacenamiento a Largo plazo

Varios meses para el almacenamiento del vehículo:

- Limpiar y encerar el vehículo.
- Revise el recubrimiento de cera del compartimiento delantero y de la parte inferior del vehículo.
- Limpie y proteja el sello de hule.
- Vacíe el depósito del líquido de lavado.

- Ajuste la presión de las llantas de acuerdo al valor especificado bajo carga completa.
- Cargue la batería de tracción hasta 60%.
- Estacione el vehículo en un área seca y bien ventilada.
- Verifique que el EPB esté aplicado y que el vehículo no se mueva.
- Cierre todas las puertas y bloquee el vehículo.
- Desconecte la abrazadera de cable de la terminal negativa de la batería de 12V. Por favor observe que todos los sistemas estén fuera de servicio en este momento, por ejemplo, sistema de alarma antirrobo.

Antes de que se necesite guardar el vehículo durante mucho tiempo (más de un mes), es necesario cargar la batería a más del 50%. Después del estacionamiento de largo plazo, realice el mantenimiento de carga por lo menos una vez cada 3 meses (use carga lenta de CA para cargar completamente el vehículo, luego descargue a 50%~70% antes de estacionar). Las fallas del vehículo que se ocasionen por la descarga excesiva de la batería de tracción debido al estacionamiento de largo plazo y a la falta para mantener conforme se requiere no están cubiertas por la garantía.

Poner el vehículo en operación de nuevo

- Conecte la abrazadera del cable a la terminal negativa de la batería de 12V. Active el dispositivo electrónico de la ventana eléctrica.
- Verifique la presión de las llantas.
- Llène el depósito del líquido de lavado.
- Revise el nivel de refrigerante.
- Revise la batería de tracción y cárguela completamente antes de ponerla en uso de nuevo.

Verificaciones del vehículo

Vista general del compartimiento del motor

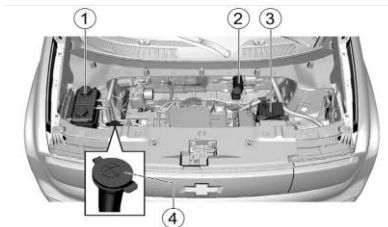

Compartimiento delantero

1. Refrigerante
2. Depósito del líquido de frenos
3. Batería de 12 V
4. Depósito de líquido de lavado del parabrisas

Batería de 12 V

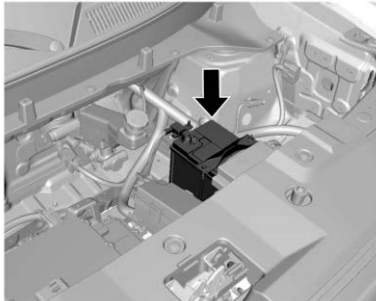

La batería de 12V está en la parte inferior derecha del compartimiento delantero.

Líquido de la transmisión automática

Revise si el Fluido reductor tiene fuga

Este trabajo requiere habilidades y equipo profesionales. Para evitar lesiones personales o daño al vehículo, se recomienda que realice este trabajo en el Centro de Servicio Postventa.

Sistema de enfriamiento

Refrigerante

Advertencia

Vapor del refrigerante a muy alta temperatura puede salir bajo presión, lo que puede causar lesiones serias.

Nunca retire la tapa del contenedor del refrigerante cuando el motor y el radiador estén calientes.

Advertencia

El refrigerante del motor es una sustancia peligrosa.

(Continúa)

Advertencia (Continúa)

- Evite la exposición repetida o prolongada al refrigerante.
- En caso de contacto con refrigerante, lave la piel y las uñas con agua y jabón.
- Mantenga fuera del alcance de los niños.
- El refrigerante es irritante para la piel y puede causar una enfermedad o la muerte si se ingiere.

Nota

El agua ordinaria o el refrigerante en proporción de mezcla incorrecta causará daños al sistema de enfriamiento.

Está prohibido utilizar agua ordinaria, alcohol o metanol en el vehículo para anti-congelante.

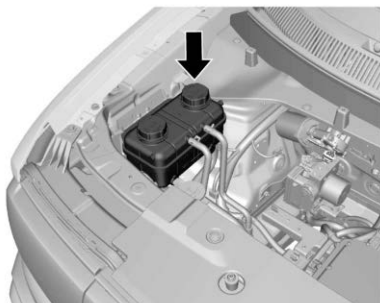

El sistema de enfriamiento está lleno de refrigerante de glicol etileno. En la relación de mezcla correcta, este refrigerante proporciona excelente desempeño contra la corrosión y anticongelante para sistemas de enfriamiento y de aire caliente.

El depósito de refrigerante se ubica en el lado del compartimiento delantero, y su posición no se puede observar fácilmente. Por favor visite un Centro de Servicio Postventa para que técnicos profesionales revisen el nivel de refrigerante, y si es necesario, agreguen o reemplacen el refrigerante.

Líquido del lavaparabrisas

Líquido de lavado del parabrisas

Precaución

- No use fluido de lavador que contenga cualquier tipo de recubrimiento repelente al agua. Esto puede causar que los limpiadores traqueteen o salten.
- No use refrigerante para motor (anticongelante) en el lavaparabrisas. Eso puede dañar el sistema del lavador de parabrisas y la pintura.
- No mezcle agua con líquidos listos para usarse. El agua puede provocar que la solución se congele y dañe el tanque del líquido y otras partes del sistema del lavaparabrisas.
- Si usa líquido concentrado para lavaparabrisas, siga las instrucciones del fabricante para agregar agua.
- Cuando haga mucho frío, llene el tanque del líquido del lavaparabrisas solamente hasta tres cuartas partes

(Continúa)

Precaución (Continúa)

de su capacidad. Esto permitirá la expansión del líquido en caso de congelación, lo cual podría dañar el tanque si está completamente lleno.

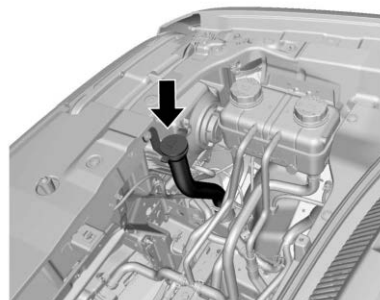

Antes de conducir, asegure que el depósito contenga un volumen suficiente del líquido de limpieza especificado.

En clima frío, no se puede llenar en exceso el depósito del líquido de lavado del parabrisas.

El líquido del lavaparabrisas se expandirá a bajas temperaturas debido a congelamiento. Un contenedor demasiado lleno no tiene suficiente espacio para la expansión, lo que resulta en daño.

Frenos

Revise la carrera del pedal de freno

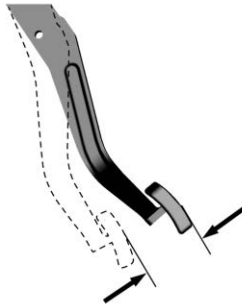

Carrera del pedal de freno:

Para evitar afectar la carrera del pedal, no coloque una alfombra gruesa en el área del pedal del freno.

El rango razonable de carrera libre del pedal de freno es de 0 a 30 mm.

Si el pedal del freno no regresa o la carrera del pedal del freno se vuelve más larga, por favor vaya al Centro de Servicio Postventa para inspección. Esto puede indicar fallas del sistema de freno.

Líquido de frenos

El vehículo está equipado con un depósito de líquido de frenos. El líquido de frenos absorbe la humedad, y el líquido con un contenido excesivo de agua reducirá la eficiencia del sistema de freno hidráulico. Reemplace el fluido conforme las instrucciones en este manual para evitar la corrosión del sistema hidráulico.

Utilice siempre el líquido de frenos recomendado por GM. Agregue líquido en el depósito para alcanzar un nivel adecuado. El nivel del líquido no deberá estar debajo a la marca MIN o arriba de la marca MAX.

Un nivel bajo en el depósito de líquido de frenos se puede ocasionar por una fuga en el sistema de frenos o un desgaste normal de las zapatas/balatas de freno. Por favor póngase en contacto con el Centro de Servicio Postventa para revisar si el sistema necesita reparación. Si es necesario realizar reparaciones, agregue líquido después de reparar el sistema de freno hidráulico.

Cuando el nivel de líquido de frenos es menor que la marca de MIN, la luz de advertencia del sistema de freno (⚠) se encenderá. Consulte "Luz de advertencia del sistema de freno", en "Dispositivo de instrumentos y control".

Reabastecer líquido de frenos

Precaución

El líquido de frenos/embrague es un irritante para la piel y los ojos.

- No permita que el líquido de frenos/embrague entre en contacto con su piel u ojos. Si lo hace, lave la zona afectada con agua y jabón o detergente para manos.

Precaución

Un sobre flujo de líquido de frenos/embrague en el motor puede hacer que el líquido se queme.

No sobrellene el depósito.

Un incendio en el motor puede ocasionar lesiones y daños a su vehículo y a otra propiedad.

Precaución

- No deseche el líquido de frenos/embrague usado como desecho regular.
- Asegúrese de utilizar las organizaciones locales autorizadas de gestión de residuos.

El líquido de frenos/embrague usado y los recipientes son peligrosos. Son perjudiciales para la salud y el medio ambiente.

Nota

Antes de abrir la tapa de llenado, limpie el área alrededor de la tapa de relleno del depósito de líquido de frenos.

La contaminación del sistema de líquido de frenos afectará el desempeño del sistema, resultando en costosas reparaciones.

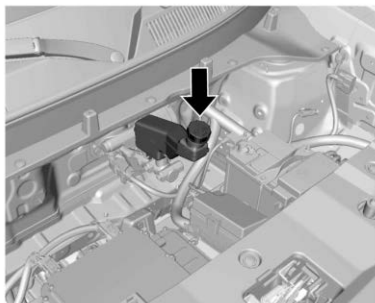

1. Limpie completamente la suciedad alrededor del tapón de relleno del depósito.
2. Abra el tapón de relleno.
3. Agregue el líquido de frenos recomendado por GM hasta la marca MAX (máximo) del depósito. Tenga cuidado de no derramar el líquido sobre la superficie de la pintura. En caso de derramarse sobre la superficie de la pintura, lave el área con agua fría inmediatamente.
4. Vuelva a instalar la tapa de relleno del depósito.

Cambio de la pluma limpiaparabrisas**Limpiaparabrisas**

Las materias extrañas en el parabrisas y la plumilla reducirán la efectividad del limpiador. Si la plumilla no funciona correctamente, limpie el parabrisas y la plumilla con líquido de lavado especial o neutro. Enjuague bien con agua. Si es necesario, repita la operación anterior. No limpie el parabrisas con sustancias corrosivas o materiales que no puedan retirarse del vidrio (por ejemplo, silicona).

Las cintas tienen una capa de grafito en la superficie para lubricación y protección. Se deben proteger contra una limpieza excesiva y un pulido indebido.

No encienda el limpiaparabrisas cuando la superficie de la ventana esté seca. Estacione el vehículo en un lugar fresco tanto como se posible para evitar la exposición a alta temperatura, que acelerará el envejecimiento y la deformación de las cintas. Retire las materias extrañas, como excrementos de aves, el polvo y las hojas de la

superficie de la ventana antes de encender el limpiaparabrisas, de lo contrario, se reducirá la vida útil de las cintas.

El mantenimiento del limpiador delantero

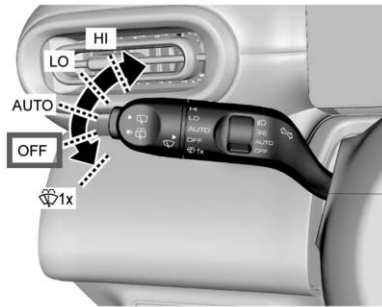

Antes de encender el interruptor de [Mantenimiento del limpiador], coloque el limpiador en [OFF] (apagado).

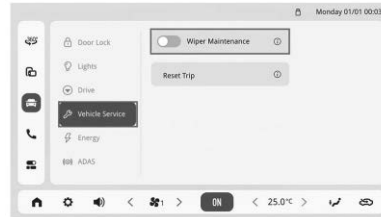

El interruptor de servicio del limpiador se puede encender o apagar en [Configuración del vehículo-Mantenimiento del vehículo] del tablero de control central IVI

Después de encender la función de mantenimiento del limpiaparabrisas, el limpiador girará a la posición de mantenimiento.

Cambio de la pluma del limpiaparabrisas

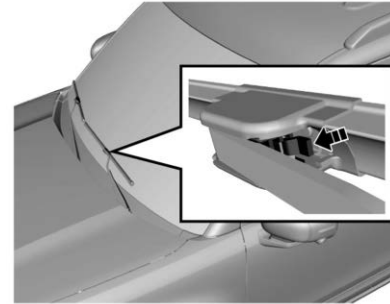

Encienda [Mantenimiento del limpiador]. Después de que el limpiador gire automáticamente a la posición de mantenimiento, saque del limpiador y presione el botón de liberación para retirar la plumilla.

Durante la instalación, instale la plumilla del limpiador en el brazo del limpiador y sujétela firmemente.

Cambio de la pluma del limpiador del medallón

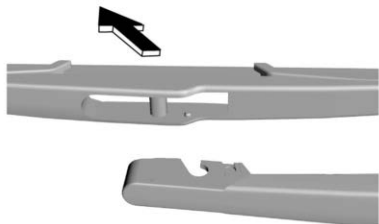

Levante el brazo del limpiador para la operación. Los pasos de reemplazo son los siguientes:

1. Coloque la plumilla del limpiador en un cierto ángulo, como se muestra en la figura anterior.
2. Saque la plumilla del limpiador en la dirección de la flecha.
3. Instale una nueva en el brazo del limpiador.

Limpiador automático

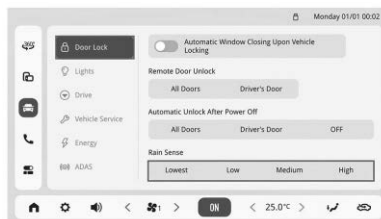

Como se muestra en la figura anterior, se puede ajustar la sensibilidad de detección de lluvia.

Mientras mayor es la sensibilidad del sensor de lluvia, más fácilmente funciona el limpiador automático. Ajustar la sensibilidad no afecta la velocidad del limpiador automático, la cual cambia automáticamente con la cantidad de lluvia que cae.

Sensor de luz y lluvia

El sensor de luz/lluvia se usa para inducir la iluminación y vapor de agua en la superficie de la ventana, y proporciona señales inductivas para que los módulos de iluminación y de control del limpiador realicen la función de control automático de iluminación y de limpiador.

En caso de alguna mancha o de nieve y hielo en la posición de instalación del sensor del parabrisas delantero, se puede afectar el sensor. Por favor límpielo oportunamente.

Reemplazo de focos

Precaución

Los bulbos de halógeno contienen gas presurizado. Siempre manipule los focos de halógeno con cuidado y deséchelos adecuadamente.

- Proteja sus ojos cuando trabaje con los focos.
- Proteja los focos contra la abrasión y los rasguños.
- Cuando el bombillo está encendido fuera de una instalación sellada, protéjalo del contacto con líquidos.
- Ilumine el foco sólo después de haberla instalado en un portalámparas.
- Si un faro está agrietado o dañado, reemplácelo.

(Continúa)

Precaución (Continúa)

- No toque el foco de repuesto con los dedos desnudos.
- Mantenga los bombillos alejados de los niños.
- Deseche los focos usados con cuidado. De otra manera, los focos pueden explotar.

Precaución

- Limpie los focos de halógeno con alcohol o alcoholes minerales y un paño que no sea de lana. No toque los focos con las manos desnudas.

Las huellas de dedos en un foco de halógeno pueden acortar drásticamente su vida útil.

Precaución

El reemplazo de cualquier foco puede requerir habilidades profesionales y equipo especial.

(Continúa)

Precaución (Continúa)

Se recomienda que su distribuidor realice el reemplazo.

La instalación incorrecta puede causar lesiones personales o daños al vehículo.

Formación de neblina de la luz

Cuando el faro esté encendido, se generará una gran cantidad de calor, el cual necesita disiparse a través del orificio de la ventila en la lámpara, de modo que la lámpara no está completamente sellada, y aire húmedo puede entrar a la lámpara a través del orificio de ventilación. Cuando la temperatura en la lámpara es obviamente mayor que la temperatura ambiente o la humedad del ambiente es alta, por ejemplo, en clima frío o húmedo, o cuando el vehículo está funcionando en lluvia, o después de lavarlo, el vapor de agua dentro de la lámpara se condensará en la superficie de la cubierta de la lámpara, resultando en neblina de agua (similar al fenómeno de empañamiento del vidrio de la ventana). Es normal que la función de iluminación y la vida útil de servicio de los faros no se verán afectadas. Estacione el vehículo en un zona seca, ventilada y la

humedad se disipara gradualmente. La neblina de agua se disipa más rápido cuando se está conduciendo el vehículo con las luces encendidas o expuestas a la luz solar, pero aún pueden quedar residuos en las esquinas de las lámparas.

Puede tomar de 2 a 3 días para que la neblina de agua se disipe completamente. Si hay muchas gotas de agua o acumulación de agua en la lámpara, por favor póngase en contacto con el centro de servicio para mantenimiento.

Especificaciones del foco

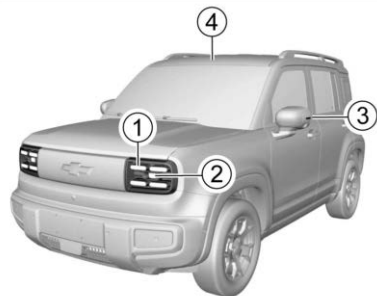

N/S	Foco	Potencia	Observaciones
1	Luz direccional	Diodos emisores de luz (LED)	
2	Lámpara de luz baja/luz alta	Diodos emisores de luz (LED)	
3	Luces direccionales laterales	Diodos emisores de luz (LED)	
4	Luz de lectura	Diodos emisores de luz (LED)	
5	Luz de posición	Diodos emisores de luz (LED)	
6	Luz direccional trasera	Diodos emisores de luz (LED)	

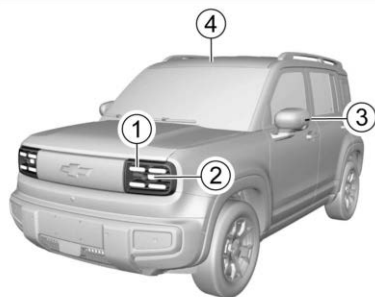

N/S	Foco	Potencia	Observaciones
7	Luz de freno trasera	Diodos emisores de luz (LED)	
8	LUZ DE REVERSA	Diodos emisores de luz (LED)	
9	Faros antiniebla traseros	Diodos emisores de luz (LED)	
10	Luz de freno montada en alto	Diodos emisores de luz (LED)	

Sistema eléctrico

Fusibles

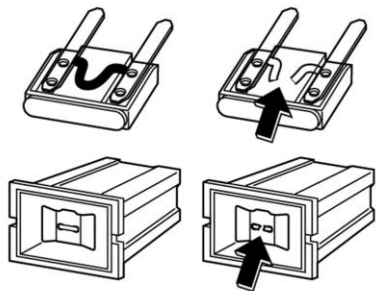

Reemplazo de fusible:

1. Abra la cubierta de la caja de fusibles.
2. Identifique los fusibles dañados encontrando fusibles quemados.
3. Utilice un extractor de fusibles para retirar los fusibles fundidos. El extractor de fusibles se encuentra en la cubierta de la caja de fusibles del compartimiento delantero.
4. Determine la causa del fusible fundido y elimine la falla.

5. Instale nuevos fusibles con corriente nominal que cumpla con los requisitos.

Caja de fusibles

Caja de fusibles interior

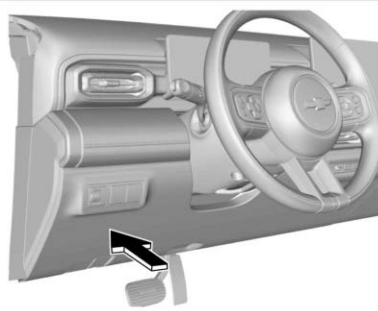

El bloque de fusibles interior se ubica en el tablero de instrumentos, y su etiqueta se adhirió dentro del refuerzo de la rodilla en el lado del conductor.

Caja de fusibles del compartimiento delantero

Precaución

Nunca retire los fusibles quemados con herramientas conductoras. Siempre utilice el extractor de fusibles. El uso de metal y otros conductores puede provocar un cortocircuito, daños en el sistema eléctrico o un incendio. Por lo tanto, puede causar lesiones personales graves.

Precaución

Al usar un fusible sustituto o un fusible del tipo o valor nominal equivocado se puede dañar el sistema eléctrico o incluso iniciarse un incendio.

Use sólo un fusible especificado y no uno de tipo o valor nominal distinto a lo especificado en este manual.

Dicho uso puede dar como resultado lesiones personales o daño a su vehículo o a otra propiedad.

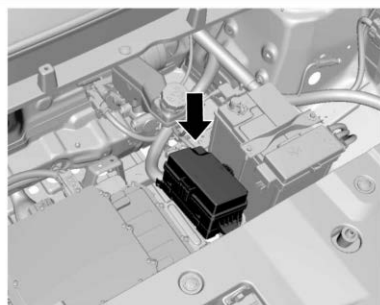

La caja de fusibles del compartimiento delantero se ubica en el compartimiento delantero.

Ruedas y llantas

Precaución

Al reemplazar las ruedas y las llantas, asegúrese de utilizar ruedas y/o llantas de las especificaciones correctas. El uso de ruedas y/o neumáticos de otras especificaciones puede resultar en un

(Continúa)

Precaución (Continúa)

funcionamiento anormal del ABS y otros componentes relevantes e incluso causar un choque.

Consulte con su distribuidor antes de reemplazar las llantas y/o ruedas originales.

No hacerlo puede causar lesiones personales y dañar el vehículo u otras propiedades.

Las llantas originales garantizan una combinación óptima de comodidad de conducción, vida útil de la banda de rodamiento y desempeño.

El automóvil no se proporciona con llanta de refacción, gato y llave de casquillo. Si necesita cambiar la llanta, por favor póngase en contacto con el centro de servicio para reemplazo de la rueda y la llanta.

Mantenimiento

Nota

Asegúrese de revisar la presión de las llantas cuando el vehículo se encuentre en estado frío. Ésta no se puede basar en una lectura posterior

a que la haya incrementado la temperatura de la llanta. Las llantas se calientan después de recorrer 1.6 km y no se enfriarán por completo dentro de las 3 horas después de detenerse.

La presión de las llantas deberá cumplir con las disposiciones de este Manual para garantizar una combinación óptima de comodidad de conducción, seguridad y capacidad de conducción.

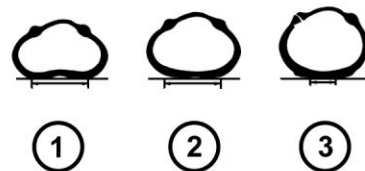

1. Baja presión
2. Presión cómoda
3. Presión de inflado en exceso

Consulte "Datos técnicos", para la presión correcta de las llantas.

Cuando el vehículo se encuentre en un estado frío, revise la presión de las llantas con un calibrador de presión para llantas preciso. Después de verificar la presión de las llantas, apriete la tapa del núcleo de la válvula.

Revise la presión de las llantas por lo menos una vez al mes. La presión incorrecta de las llantas puede:

- Incrementar el desgaste de las llantas.
- Afecta la maniobrabilidad y seguridad del vehículo.
- Afectará la comodidad de conducción.
- Reduce la economía de propulsión.

Nota

- Se prohíbe la sobrecarga del vehículo.
- Asegúrese de mantener una presión de inflado adecuada de las llantas.
- Asegúrese de verificar la presión de inflado de las llantas en estado frío (temperatura ambiente).

Una presión de la llanta excesivamente baja causará sobrecalentamiento de la llanta, lo que provocará daños internos y una banda de rodamiento en capas e incluso que la llanta reviente al conducir a alta velocidad. Incluso

si la presión de la llanta se restaura más tarde, conducir bajo presión excesivamente baja puede haber dañado la llanta.

Mantenimiento de llantas y ruedas

Pasar sobre objetos afilados puede dañar las llantas y las ruedas. Si es inevitable, por favor disminuya la velocidad.

No toque la acera al estacionarse.

Precaución

Puede ser peligroso usar ruedas o pernos y tuercas de las ruedas incorrectos en su vehículo. Eso podría afectar el frenado y el manejo del vehículo, provocar que las llantas pierdan aire y hacer que usted pierda el control del vehículo. Podría ocurrir un accidente en la que usted u otras personas resultaran lesionados. Use siempre la rueda y los pernos y las tuercas de la rueda correctos para remplazo.

Precaución

No todos los materiales para sellar llantas son iguales. Los selladores para llantas no aprobados podrían dañar los sensores TPMS. El daño de los sensores del sistema TPMS causado por un sellador para llantas incorrecto no está cubierto por la garantía del vehículo. Siempre use solamente el sellador de llantas aprobado por GM, disponible con su distribuidor o incluido con el vehículo.

Revisión regular de las llantas

- Daño a la apariencia.
- Materias extrañas.
- Perforación.
- Corte.
- Grietas.
- Sobresale en la pared lateral.

También se debe revisar si las ruedas tienen daño.

Los defectos de las llantas, incluyendo los que se mencionaron anteriormente, pueden resultar en pérdida del control del vehículo y en lesiones físicas.

En caso de daño o de desgaste anormal de las llantas o las ruedas, por favor consulte al Centro de Servicio Postventa para obtener ayuda.

El vehículo está equipado con llantas radiales. GM sugiere reemplazar con llantas radiales del mismo tamaño, patrón, desgaste de banda de rodamiento, temperatura, y velocidad nominal.

Llantas para invierno

Llanta de invierno

El uso de llantas de invierno cuando se conduce en carreteras heladas y con nieve puede mejorar la seguridad de conducción de los vehículos. Por favor seleccione llantas para invierno con estructura de llanta radial y utilice dichas llantas de invierno en las cuatro ruedas. Por favor utilice la presión de llanta especificada. No conduzca el vehículo a una velocidad superior a la velocidad máxima especificada por el fabricante de la llanta. Además de las llantas de invierno, también se pueden seleccionar llantas para todo clima.

Profundidad de la rodada

Indicador de desgaste de la banda de rodamiento interna

Precaución

Puede ser peligroso usar ruedas o pernos y tuercas de las ruedas incorrectos en su vehículo. Eso podría afectar el frenado y el manejo del vehículo, provocar que las llantas pierdan aire y hacer que usted pierda el control del vehículo. Podría ocurrir un accidente en la que usted u otras personas resultaran lesionados. Use siempre la rueda y los pernos y las tuercas de la rueda correctos para remplazo.

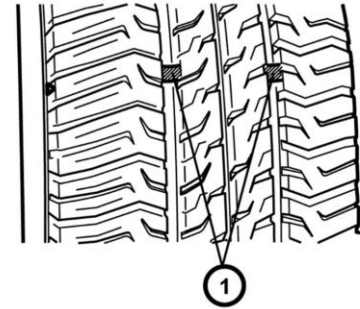

Revise con regularidad la profundidad de la banda de rodamiento de la llanta conforme el indicador de desgaste de la banda de rodamiento ①. La marca en la pared de la llanta indica la posición del indicador de desgaste de la banda de rodamiento.

La llanta se debe reemplazar cuando aparezca el indicador de desgaste de la banda de rodamiento. Cuando la profundidad de la banda de rodamiento es igual o inferior a 1.6 mm debido al desgaste, el indicador de desgaste de la banda de rodamiento aparecerá entre las ranuras de la banda de rodamiento.

Rotación de la llanta

Precaución

El uso de las tuercas incorrectas o apretar las tuercas de manera inadecuada puede provocar que la rueda se afloje o, incluso, que se salga. Esto podría dar como resultado una colisión. Asegúrese de usar las tuercas de rueda correctas. Si necesita reemplazarlas, asegúrese de obtener tuercas de rueda originales nuevas. Deténgase en algún lugar tan pronto como sea posible y apriete las tuercas con un torquímetro a la especificación de apriete adecuada. Apriete las tuercas de la rueda a la especificación de torque de 100–130 N•m.

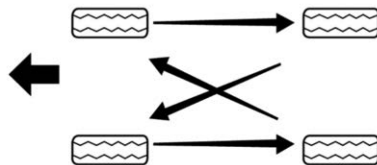

Las llantas delanteras y las llantas traseras tienen diferentes funciones y, por lo tanto, tienen diferentes niveles de desgaste.

Las llantas delanteras se desgastan más rápido que las llantas traseras. Para prolongar la vida útil de la llanta y evitar un desgaste desigual de la banda de rodamiento:

1. Haga la rotación de las llantas de acuerdo con los procedimientos de mantenimiento de este Manual.
2. Mantenga una presión de llantas adecuada.
3. Verifique el apriete de las tuercas/birlos.

Cadenas para llantas

Cadena para llantas

Nota

Después de instalar las cadenas para llantas, se recomienda conducir el vehículo a una velocidad menor de 30 km/h, o a la velocidad limitada recomendada por el fabricante de la cadena para llantas, la que sea menor.

Las cadenas para llantas sólo se deben usar para emergencias o en áreas claramente definidas por la ley y deben instalarse en las ruedas de tracción. Tenga especial cuidado al conducir un vehículo equipado con cadenas para llantas. En comparación con las llantas sin cadenas para llantas, cuando las llantas tienen instaladas cadenas para llantas, la maniobrabilidad del vehículo es deficiente y la cadena de la llanta puede dañar la llanta, la suspensión o la carrocería del vehículo. Por lo tanto, utilice cadenas para llantas finas tanto como sea posible para asegurar suficiente espacio entre la llanta y otras partes en el alojamiento de la rueda. Cuando utilice cadenas para llantas, lea atentamente las instrucciones de instalación y otras instrucciones relacionadas del fabricante de las cadenas para llantas.

Juego de reparación de llanta

Herramientas del vehículo*

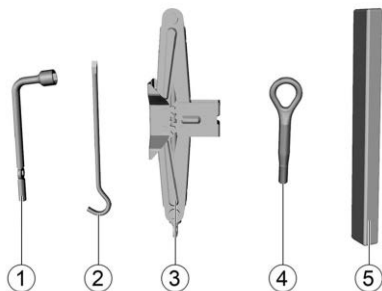

1. Llave de tuerca de rueda
2. Estribo de gato
3. Gato
4. Gancho para remolcar
5. Triángulo de Advertencia

No tenga a nadie debajo de un vehículo que esté soportado únicamente por un gato. Un elevador de vehículo es necesario si alguien desea revisar debajo del vehículo.

- Peso máx.: 1000 kg
- Peso de trabajo: 180–395 mm

Juego de reparación de llanta*

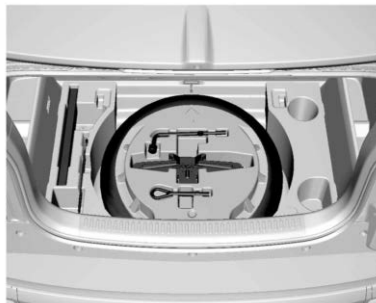

La llanta de refacción, el gato y las herramientas están debajo del compartimento de equipaje y se pueden ver después de levantar el piso del compartimento de equipaje. Las herramientas del vehículo incluyen un estribo de gato, una llave de casquillo, destornillador.

Cambio de llanta

Llanta de refacción*

Precaución

No use cadenas para llantas en llantas de repuesto. Es posible que no sean adecuados para llantas de repuesto y pueden dañar su vehículo.

Aunque la llanta de refacción se infló, tendrá fugas después de un período de tiempo. La presión de inflado se debe verificar regularmente.

Consulte la etiqueta de información de carga de las llantas para conocer la presión de inflado correcta.

No use su llanta de refacción para otros vehículos. No mezcle sus llantas o ruedas de refacción con ruedas o llantas de otros vehículos, ya que no están balanceadas.

Su llanta de refacción se debe colocar junto con su rueda.

Cambio de llanta

Precaución de seguridad de reemplazo de llantas:

1. Luz de advertencia de peligro encendida.
2. Salga de la carretera a un lugar seguro y permanezca alejado del tráfico.
3. Estacione el vehículo en una superficie plana y dura donde el vehículo no se deslice. Saque el triángulo de advertencia y colóquelo en una posición adecuada detrás del vehículo.
4. Apague el motor y retire la llave.
5. Coloque la palanca de cambios a la 1 (primera) velocidad o R (reversa) y apriete el freno de estacionamiento.
6. Todos los pasajeros deben salir del vehículo y permanecer en un lugar seguro.

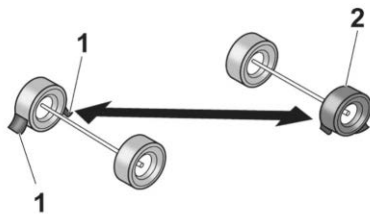

7. Asegure la llanta que se encuentra diagonal de la llanta que se va a reemplazar con calzas de rueda.

No cumplir estas precauciones de seguridad puede hacer que su vehículo se salga del gato, provocando lesiones serias.



Retirar la llanta de refacción

1. Abra la puerta trasera y retire el piso del compartimento de equipaje. El gancho del piso se puede colgar en la bisagra del lado derecho de la puerta trasera.
2. Retire el soporte de la herramienta en la llanta de refacción.
3. Gire la tuerca de mariposa en el centro de la llanta de refacción en sentido contrario a las manecillas del reloj para retirarla, y después colóquela adecuadamente.

4. Retire la llantas de refacción. Coloque la llanta de refacción en la parte inferior del vehículo cerca de la rueda que se va a reemplazar para evitar que el vehículo caiga repentinamente.

No retire ninguna tuerca antes de levantar las ruedas del suelo.

Remplazo de las llantas

Advertencia

No aplique grasa a la superficie de montaje de la rueda, asientos cónicos de la rueda, o las tuercas o pernos de la rueda. La grasa aplicada a estas áreas podría causar que una rueda se suelte o salga, resultando en un accidente.

Precaución

El uso de las tuercas incorrectas o apretar las tuercas de manera inadecuada puede provocar que la rueda se afloje o, incluso, que se salga. Esto podría dar como resultado una colisión. Asegúrese de usar

(Continúa)

Precaución (Continúa)

las tuercas de rueda correctas. Si necesita reemplazarlas, asegúrese de obtener tuercas de rueda originales nuevas. Deténgase en algún lugar tan pronto como sea posible y apriete las tuercas con un torquímetro a la especificación de apriete adecuada. Vea Capacidades y especificaciones en el Índice para obtener la especificación de torque de las tuercas de la rueda.

Precaución

Cuando utilice el gato, el vehículo se puede poner inestable y moverse, dañando el vehículo y causando lesiones personales.

- Utilice el gato incluido en la posición correcta de elevación.
- Cuando instale el gato para elevar el vehículo, debe estar perpendicular al piso.
- No se ponga debajo de un vehículo elevado con gato.

(Continúa)

Precaución (Continúa)

- No arranque el vehículo mientras esté levantado.
- Antes de levantar el vehículo con el gato, pida que todos los pasajeros salgan del vehículo y llévelos a una distancia segura del vehículo y del tráfico.
- Use el gato sólo para cambiar ruedas.
- No eleve el vehículo con el gato en una superficie inclinada o resbalosa.
- Utilice la posición de elevación más cercana a la rueda que requiera cambio.
- Bloquee la rueda diagonalmente opuesta a la rueda que se va a cambiar utilizando los bloques para llantas en el juego de herramientas, si está equipado.
- Antes de levantar, asegúrese que el freno de estacionamiento esté activado y que la palanca de cambios esté en 1 (Primera) o R (Reversa).
- No levante el vehículo y cambie la rueda cerca de tráfico.

Precaución

Es peligroso meterse debajo de un vehículo elevado con un gato. Si el vehículo se resbala del gato usted podría sufrir lesiones graves o incluso podría perder la vida. Nunca se meta debajo de un vehículo que esté soportado únicamente por un gato.



1. Use una llave de casquillo para destornillar la tuerca de la rueda una vuelta.

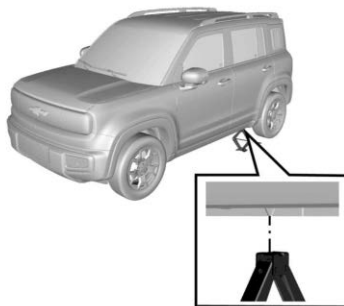

2. Como se muestra en la figura, las bridas en la parte inferior del lado del vehículo tienen marcas triangulares en los lados delantero y trasero, que representan la posición del punto de elevación.
3. Coloque el gato justo debajo de la marca de triángulo más cercana a la llanta que se necesita reemplazar. Alinee la ranura en la cabeza del gato con el pliegue del borde.

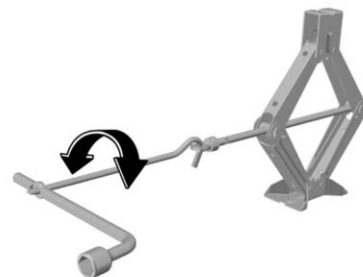

4. Conecte la llave para tuerca de la rueda y el estribo del gato al gato como se muestra.



5. Gire el estribo del gato en sentido de las manecillas del reloj para permitir que el gato suba lentamente y asegúrese que la cabeza del gato esté firmemente presionada en la posición de elevación. No intente levantar el vehículo antes de colocar el gato en una posición adecuada. El gato debe estar firmemente sujeto entre el vehículo y el suelo.
6. Después de asegurarse que el gato esté en la posición correcta, continúe girando la llave de casquillo hasta que la llanta esté a unos 3 cm del suelo.
7. Gire en sentido contrario a las manecillas del reloj para retirar completamente la tuerca de la rueda.
8. Retire la rueda que va a reemplazar.
9. Instale la llanta de refacción en el cubo de la rueda.
10. Instale todas las tuercas de la rueda y apriételas inicialmente.
11. Gire el estribo del gato en sentido contrario a las manecillas del reloj para bajar el vehículo al suelo de manera estable.

Cuando el gato hidráulico levante el vehículo, asegúrese que el gato hidráulico esté colocado adecuadamente (no colocado sobre una superficie resbaladiza).

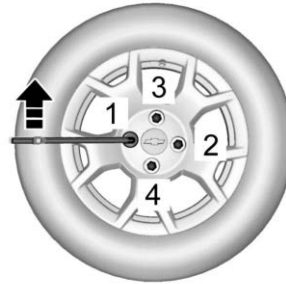

12. Apriete la tuerca de la rueda de acuerdo a la secuencia 1-2-3-4 anterior. El valor de apriete es de 90 a 100 N•m para la rueda de hierro y 100 a 130 N•m para la rueda de aleación de aluminio.
13. Coloque la llanta desinflada en el lugar de almacenamiento de la llanta de refacción y asegúrela adecuadamente.
14. Vuelva a colocar las herramientas en el juego de herramientas y asegúrelas.

No coloque gatos ni herramientas en el compartimiento de pasajeros. En el caso de una parada de emergencia o colisión, el equipo no fijado puede volar en el vehículo y dañar al pasajero.

Cuando la condición de levantamiento del vehículo sea insatisfactoria o si no tiene la confianza de completar este trabajo con seguridad, consulte a su distribuidor.

Arranque con cables pasacorriente

Si no puede desbloquear el vehículo con el controlador remoto, o el grupo de instrumentos no muestra nada, la batería de 12V podría estar baja.

En este caso, puede emplear prestada la batería de 12 V de otro vehículo para proporcionar energía para su vehículo a través del arranque con cables pasacorriente.

Si la batería está descargada, por favor llame al centro de servicio para manejarla a menos que tenga suficiente conocimiento eléctrico y pueda manejarla con seguridad.

Preparación antes del Arranque con cables pasacorriente

Nota

Apague el audio y otros equipos antes del arranque con cables pasacorriente del vehículo.

1. Jale hacia arriba el freno de estacionamiento.
2. Apague todos los accesorios eléctricos.

Conectar el cable pasacorriente



Advertencia

La última conexión al vehículo a cargar NO se debe hacer a la terminal negativa (-) de la batería.

Conecte la abrazadera para esta última conexión a un soporte de acero atornillado al bloque del motor.

Esta última conexión debe estar lo más lejos de la batería que sea posible.

El conectar el cable a la terminal negativa de la batería descargada podría resultar en un arco y posiblemente en una explosión de la batería.

(Continúa)

Advertencia (Continúa)

Esto puede resultar en lesiones personales o daños al vehículo.

Precaución

Las baterías conllevan un riesgo de explosión. Es posible que el ácido de la batería lo quemé, y un corto circuito puede provocar lesiones personales y daños a su vehículo.

- Mantenga las baterías alejadas de las llamas y chispas.
- No se apoye en la batería al arrancar con cables pasacorriente el vehículo.
- No permita que las terminales de cable entren en contacto entre sí.
- Proteja sus ojos cuando trabaje cerca de las baterías.
- No permita que el ácido de la batería entre en contacto con los ojos y la piel, las telas y las superficies pintadas.

(Continúa)

Precaución (Continúa)

- Asegúrese que la batería que se va a utilizar para el arranque con cables pasacorriente tenga el mismo voltaje nominal que la batería descargada.
- No desconecte la batería descargada del vehículo.

El incumplimiento de las precauciones anteriores o las instrucciones a continuación pueden provocar una explosión de la batería, quemaduras por el ácido de la batería o corto circuitos. Esto puede causar daños a los sistemas eléctricos de ambos vehículos y provocar lesiones graves a las personas.

Nota

No utilice la batería como fuente de alimentación para otros aparatos durante mucho tiempo. De lo contrario, es fácil hacer que la batería pierda energía e incluso puede provocar accidentes.

Nota

El automóvil eléctrico no arrancará al empujarlo.

En caso de arranque con cables pasacorriente del vehículo, conecte el cable pasacorriente en el siguiente orden:

1. Sujete un extremo del primer cable de puente a la terminal positiva de la batería viva. (Hay una marca de "+" en el alojamiento de la batería o en la terminal)
2. Sujete el otro extremo de este cable de puente a la terminal positiva de la batería agotada. (Hay una marca "+" en la terminal)
3. Sujete un extremo del segundo cable de puente a la terminal negativa de la batería viva. (Hay una marca de "-" en el alojamiento de la batería o en la terminal)
4. Conecte el otro extremo de este cable a la tierra de la carrocería del vehículo sin energía.
5. Después de la conexión, siga los pasos de arranque para hacer que el vehículo entre en el estado de "READY" y complete el arranque.
6. Para retire el cable de puente con cuidado en orden inverso, primero retire el cable negativo y luego el cable positivo.

7. Mantenga el vehículo en estado de READY o cargue por lo menos 2 horas para mejor mantenimiento de la batería de 12V.

Se recomienda ponerse en contacto con el centro de servicio para una carga dedicado de la batería de 12V lo antes posible.

Remolque del vehículo

Precaución

- Nunca permita que los pasajeros se sienten en el vehículo remolcado.
- Nunca permita que la velocidad de remolque exceda la velocidad de seguridad o el límite de velocidad establecido.
- Nunca use partes dañadas que no estén completamente aseguradas firmemente al vehículo a remolcar. El incumplimiento de las precauciones anteriores podría provocar lesiones personales.

Precaución

No remolque el vehículo con equipos de tipo de cadena de elevación. Se tienen que utilizar placas o equipos de elevación de ruedas.

Si tiene que remolcar al vehículo desde la parte delantera, por favor utilice dispositivo de arrastre que soporte las ruedas debajo de las ruedas traseras. Las ruedas traseras no deben estar en el suelo cuando el vehículo se arrastre desde la parte delantera. Si las ruedas traseras están en el suelo al remolcar, esto provocará daños serios al motor del vehículo.

Si es necesario remolcar el vehículo, por favor póngase en contacto con el Centro de Servicio Postventa o con una empresa de servicio de arrastre profesional.



Remolcar con un elevador de ruedas

1. Encienda las luces de advertencia de una situación peligrosa.
2. Libere el freno de estacionamiento. La batería de 12V debe ser funcional para liberar el freno de estacionamiento.
3. Las ruedas delanteras deben estar fuera del suelo al remolcar.

Remolcar con remolque de plataforma

Nota

Si tiene que remolcar al vehículo desde la parte delantera, por favor utilice dispositivo de arrastre que soporte las ruedas debajo de las ruedas traseras. Las ruedas traseras no deben

estar en el suelo cuando el vehículo se arrastre desde la parte delantera. Si las ruedas traseras están en el suelo al remolcar, esto provocará daños serios al motor del vehículo.

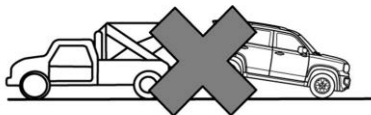
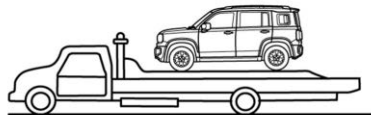

Al remolcar el vehículo con un remolque de cama plana, apague el vehículo y verifique que esté firmemente fijo al remolque.

Remolque de emergencia

Si no está disponible la grúa en caso de emergencia, puede asegurar la cuerda en el gancho de remolcar delantero debajo del vehículo para tracción temporal del vehículo. Cuando el vehículo es remolcado a través del

gancho de remolque delantero, sólo se puede usar una cuerda de remolque. No utilice una barra de remolque rígida.

Sólo se puede remolcar su vehículo por medio de otros vehículos, pero no se usa para remolcar otros vehículos.

Gancho de remolque delantero

Precaución

La velocidad de arrastre no deberá exceder 30 km/h, y la distancia de arrastre no deberá exceder 40 km. Cuando se requiera remolcar larga distancia, por favor póngase en contacto con el Centro de Servicio Postventa o con una compañía de servicio de arrastre profesional para obtener ayuda.

Nota

El vehículo puede sufrir daños cuando es remolcado por cuerdas. Para reducir el daño:

- El gancho de remolcar se debe utilizar cuando otro equipo de remolcar no está disponible.
- El vehículo se deberá remolcar desde la parte delantera solamente.
- Mantenga la cuerda de remolcar fuera de contacto con la defensa.
- Asegúrese que ambos extremos de la cuerda de remolcar estén firmemente asegurados en el gancho de remolque. Jale la cuerda de remolcar para inspección.
- Conduzca el vehículo a baja velocidad y evite dar vueltas cerradas.

Nota

El vehículo puede salirse de control cuando es remolcado por cuerdas.

Para reducir el daño:

- La distancia de arrastre no deberá ser demasiado larga, y el vehículo debe remolcarse a baja velocidad.
- No remolque el vehículo si la rueda, el eje, la dirección o el freno se dañaron.

- No bloquee la dirección de modo que el vehículo no pueda girar.

Nota

El vehículo puede salirse de control cuando es remolcado por cuerdas.

Para reducir el daño:

- La distancia de arrastre no deberá ser demasiado larga, y el vehículo debe remolcarse a baja velocidad.
- No remolque el vehículo si la rueda, el eje, la dirección o el freno se dañaron.
- Está prohibido retirar la llave del interruptor, de otra manera la dirección se bloqueará y el auto no podrá girar.

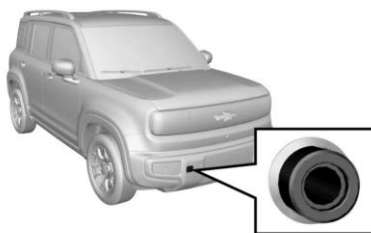

Hay una cubierta de orificio en el lado izquierdo de la defensa delantera del vehículo. Ábrala y se puede ver el orificio de fijación para la instalación del gancho.

Coloque el gancho de remolcar en el vehículo, saque el gancho de remolcar e instálelo en el orificio de fijación, gire el gancho de remolcar para apretarlo al extremo e inserte una llave de casquillo en el orificio del gancho de remolcar para ayudar a apretar. Asegúrese que el gancho de remolque esté instalado firmemente antes de remolcar el vehículo. Al remolcar, el conductor tiene que controlar la dirección y el frenado desde el interior del vehículo. Después de la tracción, retire el gancho de remolcar y cierre la cubierta del orificio, y luego coloque el gancho de remolcar de regreso en su lugar.

Servicio y mantenimiento

Información general

Información general 184

Programa de mantenimiento

Programa de mantenimiento185

Inspección de vehículo de múltiples puntos (MPVI)

Inspección de vehículo de múltiples puntos (MPVI) 186

Mantenimiento y cuidados adicionales

Mantenimiento y cuidados adicionales ...187

Información general

Su vehículo representa una inversión importante. Esta sección describe el mantenimiento requerido para el vehículo. Siga esta programación para ayudar a proteger su vehículo contra gastos de mantenimiento mayores debidos a la negligencia o mantenimiento inadecuado. También podría ayudar a mantener el valor del vehículo al venderlo. Es responsabilidad del propietario realizar todos los servicios de mantenimiento.

Su distribuidor cuenta con técnicos especializados que pueden realizar el mantenimiento adecuado utilizando partes genuinas de repuesto. También cuenta con herramientas y equipos actualizados para obtener diagnósticos rápidos y precisos. Muchos distribuidores incluso cuentan con horario extendido los sábados, transporte de cortesía y programación de citas en línea para ayudarle con sus necesidades de servicio.

Su distribuidor reconoce la importancia de brindarle servicios de mantenimiento y reparaciones a un precio competitivo. Con técnicos especializados, el distribuidor es a donde debe acudir para mantenimiento

de rutina como rotaciones de llantas, así como artículos de mantenimiento adicionales como llantas, frenos, baterías y hojas de limpiaparabrisas.

Precaución

Los daños causados por mantenimiento inadecuado podrían conllevar reparaciones costosas, que podrían no estar cubiertas por la garantía del vehículo. Los intervalos de mantenimiento, verificaciones, inspecciones, niveles de fluidos y lubricantes son importantes para mantener este vehículo en buenas condiciones de operación.

No realice lavados químicos no aprobados por GM en el vehículo. El uso de lavados, solventes, limpiadores, o lubricantes que no estén aprobados por GM podría dañar el vehículo, y requerir reparaciones costosas que no están cubiertas por la garantía del vehículo.

La rotación de llantas y los servicios requeridos son responsabilidad del propietario del vehículo. Se recomienda llevar su vehículo al distribuidor para que se realicen estos servicios cada 12,000 km/7,500 millas.

El mantenimiento adecuado del vehículo ayuda a mantenerlo en buenas condiciones de operación.

Los servicios adicionales requeridos son para vehículos que:

- Llevan pasajeros y carga dentro de los límites recomendados en la etiqueta de Información de Llantas y Carga.
- Se conducen sobre superficies de caminos razonables, dentro de los límites legales de manejo.



Advertencia

El realizar trabajos de mantenimiento puede ser peligroso y causar lesiones graves. Sólo realice el trabajo de mantenimiento si cuenta con la información, herramientas y equipos adecuados. Si no cuenta con ellos, acuda con su distribuidor para que un técnico capacitado haga el trabajo.

Programa de mantenimiento

Primer servicio a 12 000 km (7,400 millas)

- Reemplazar el líquido de transmisión y posteriormente cada 24,000 km.
- Drenar y llenar los circuitos de refrigerante y posteriormente a los 240 000 km.

Servicios cada 12 000 km (7,500 mi)

- Rote las llantas. Rotar las llantas ayuda a lograr un desgaste más uniforme. La primera rotación es la más importante. Siempre que observe desgaste inusual de las llantas, rote las llantas tan pronto como sea posible, revise la presión de inflado adecuada de las llantas, y revise si hay daño en las llantas o ruedas. Si el desgaste inusual continúa después de una rotación, revise la alineación de la rueda.
- Realice la inspección de vehículo de múltiples puntos. Consulte *Inspección de vehículo de múltiples puntos (MPVI)* ⇨ 186.
- Lubrique los componentes de la carrocería.

Servicios requeridos adicionales – Servicio normal

Cada 24,000 km (15,000 millas)

Reemplace el filtro de aire del compartimiento del pasajero. O cada 24 meses, lo que suceda primero. Se puede necesitar un reemplazo más frecuente del filtro de aire del compartimiento de pasajeros si se conduce en áreas con tráfico pesado, calidad de aire deficiente, altos niveles de polvo, u otros alérgenos ambientales. El reemplazo del filtro de aire del compartimiento de pasajeros también se puede necesitar si hay flujo de aire reducido, empañamiento de ventanas, u olores. Su distribuidor GM puede ayudar a determinar cuándo reemplazar el filtro.

- Reemplace el líquido de frenos cada 24,000 km. Consulte *Líquido de frenos* ⇨ 163.

Condiciones severas que requieren mantenimiento más frecuente

- Se conducen principalmente en tráfico pesado o climas cálidos.
- Se manejan normalmente sobre terrenos empinados o montañosos.
- Jalan un remolque con frecuencia.

- Se usan para manejo de alta velocidad o competitivo.
- Se usan como vehículos de taxi, policía o servicio de entregas.

Revisiones y servicios del propietario

Cada siete años

Reemplace el desecante de aire acondicionado cada siete años. Este servicio ayuda en la longevidad y operación eficiente del sistema de aire acondicionado. Este servicio puede ser complejo. Visite a su distribuidor.

Inspección de vehículo de múltiples puntos (MPVI)

Una inspección de vehículo de múltiples puntos (MPVI) realizada por un técnico capacitado es una evaluación de mantenimiento de su vehículo. El beneficio de la MPVI es identificar sobre los elementos del servicio que requieren atención inmediata y aquellos que pueden requerir atención en el futuro.

El técnico realizará las siguientes verificaciones en su vehículo. Puede obtener una copia de la lista de verificación MPVI correspondiente en el sitio web del Servicio Certificado de GM

de su país. Para obtener una lista completa de verificaciones, inspecciones y servicios, consulte a su distribuidor.

Es posible que algunos elementos no se apliquen a su vehículo y/o región.

Diagnósticos

- OnStar activo, si está equipado
- Historial de servicio/revisión de llamados a revisión

Luces exteriores

- Inspección visual

Parabrisas y limpiadores

- Inspección visual

Batería 12 Voltios

- Inspección visual de la batería
- Resultados de prueba de batería
- Cables y conexiones de batería

Sistemas, fluidos, e inspección de fugas visibles

- Unidad eléctrica de impulso
- Eje de impulso

- Caja de transferencia
- Sistema eléctrico de enfriamiento de componentes electrónicos
- Líquido de lavado del parabrisas

Inspección de llantas

- Presión de llantas, profundidad de dibujo, y desgaste
- Rotación, si es aplicable
- Verificación de alineación, opcional
- Restablecimiento de monitor de presión de llantas
- Compruebe la fecha de caducidad del sellador de llantas, si aplica
- Verificación de llanta de repuesto, si está equipado

Frenos

- Verificación de sistema de frenos

Inspecciones visibles y funcionales

- Componentes de cinturón de seguridad
- Pedal del acelerador
- Filtro de aire de compartimento de pasajeros, si está equipado

- Mangueras
- Amortiguadores y suspensión
- Componentes de dirección
- Fundas de eje o eje de impulso y juntas en U
- Puntales de elevación de compartimiento, si está equipado
- Tapetes asegurados, sin interferencia con pedales
- Claxon
- Interruptor de motor de arranque

Lubricar

- Componentes de chasis

Revisiones y servicios del propietario

- Al menos dos veces al año, pida que se efectúe servicio de lavado de tren inferior.

Mantenimiento y cuidados adicionales

Detergente

Precaución

Mucho agentes de limpieza pueden ser dañinos o inflamables o pueden provocar lesiones y también dañar su vehículo. Así que cuando se limpien las partes con acabado, no utilice solventes volátiles tales como acetona, solventes de pintura, blanqueadores, o agentes reductores. Nunca utilice gasolina para limpiar.

Precaución

Evite la exposición prolongada a los vapores de limpiadores y otros productos químicos. Estos vapores son peligrosos y dañinos para la salud, especialmente en espacios restringidos y con poca ventilación.

Deben observarse las sugerencias del fabricante al utilizar detergente u otros productos químicos dentro o fuera del vehículo.

No utilice detergente peligroso cuando limpie el interior y exterior del vehículo. Por ejemplo:

- Acetona
- Diluyente de pintura
- Agente reductor de esmalte de porcelana
- Quitaesmalte de uñas

Cuando limpie el interior y exterior del vehículo, los siguientes agentes de limpieza están prohibidos a menos que se incluyan instrucciones especiales para limpiar las manchas en los consejos de limpieza de tela:

- Jabón para la ropa
- Polvo blanqueador
- Agente reductor

No utilice los siguientes materiales para limpieza:

- Tetracloruro de carbono
- Gasolina
- Benceno
- Nafta

Cuando utilice cualquier detergente u otros productos químicos dentro del vehículo, por favor abra las puertas para una ventilación adecuada.

Para evitar el cambio de color permanente de las vestiduras interiores de colores claros, no permita que las telas que se decoloran fácilmente entren en contacto con el forro del asiento a menos que ambos materiales estén completamente secos. Las telas con materiales fáciles de decolorar son:

- Ropa casual
- Mezclilla teñida
- Piel
- Piel de cabra
- Periódicos y papel decorativo

Mantenimiento y limpieza interior

Limpie el interior y exterior del vehículo con métodos y materiales de limpieza adecuados.

Utilice una aspiradora o un cepillo para barandilla para eliminar con frecuencia el polvo y la suciedad que se acumulan en la tela dentro del vehículo.

Limpie las molduras de vinilo y piel regularmente con un paño limpio húmedo.

Elimine el polvo, puntos o las manchas en las vestiduras con un detergente adecuado.

Limpie las vestiduras interiores del vehículo con métodos y materiales de limpieza adecuados.

De lo contrario, producirá manchas de agua, marcas de agua y manchas permanentes, especialmente durante el primer lavado. Estas sustancias dañarán permanentemente el vehículo.

Mantenimiento del cinturón de seguridad

Nota

El cinturón de seguridad debe mantenerse en buenas condiciones de operación para mantener su operación normal.

Mantenga los cinturones de seguridad limpios y secos. Evite que los cinturones de seguridad se contaminen con agentes de pulido, aceites y productos químicos, especialmente líquido de la batería, blanqueador o tinte. Estos contaminantes reducirán la resistencia del material del cinturón de seguridad. Revise todas las partes del cinturón de seguridad regularmente. Reemplace inmediatamente cualquier cinturón de seguridad o partes dañadas.

Los cinturones de seguridad o las partes relacionadas que se estiran durante el accidente tienen que reemplazarse, incluso si el daño no es evidente o no es visible. El cinturón de seguridad para reemplazo tiene que ser nuevo.

GM recomienda reemplazar el conjunto completo del cinturón de seguridad después de una colisión. Si el cinturón de seguridad no está dañado y todo está normal después de la inspección por el Centro de servicio post-venta, no es necesario reemplazar el cinturón de seguridad.

Superficie de la ventana

Precaución

El uso de una navaja u objeto filoso para limpiar la parte interior de la ventana trasera podría el desempañador trasero. La garantía del vehículo no cubre las reparaciones de estos daños. No limpie la ventana trasera con objetos filosos.

Nota

La calcomanía afectará el descongelador de la ventana trasera.

No pegue calcomanías en el lado interior del parabrisas trasero. De lo contrario, afectará la visión del conductor.

Asegúrese que el vidrio de la ventana está limpio, que ayuda a reducir el deslumbramiento y a mejorar la visión.

Limpieza exterior del parabrisas delantero

Las ceras u otros materiales en el parabrisas delantero y la plumilla pueden hacer que la plumilla se agite al trabajar. Además, estas materias extrañas no ayudan a mantener limpio el parabrisas delantero. Limpie el exterior del parabrisas delantero regularmente con un detergente no abrasivo.

El agua no forma gotas de agua en el parabrisas delantero limpio.

Mantenimiento y limpieza exterior

Limpieza del vehículo

Precaución

Si el compartimiento delantero o la rejilla delantera y la batería de tracción debajo del vehículo se lavan con una pistola de agua, se puede dañar el vehículo o se puede producir una descarga eléctrica.

Precaución

No utilice detergente lavavajillas doméstico para lavar el vehículo. El detergente lavavajillas puede quitar la pintura y la cera.

Evite la presión excesiva de lavado del vehículo. El agua puede entrar al vehículo y dañar el interior.

Precaución

No limpie ni pula las molduras de aluminio con un agente de pulido para automóviles o cromo, vapor o jabón líquido alcalino. Estos materiales son abrasivos y pueden dañar las molduras y las ruedas.

Nota

No utilice el agente de limpieza abrasivo o cepillo para limpiar las ruedas de aluminio o la cubierta de moldura de la rueda.

Asegúrese de apagar la energía antes de lavar el vehículo, e informar al personal de lavado que el vehículo es un vehículo eléctrico

de batería. No enjuague su compartimiento delantero, rejilla delantera y batería de tracción debajo del vehículo con una pistola de agua.

La mejor manera de dar mantenimiento a la pintura de acabado de los vehículos es lavarlos regularmente y mantenerlos limpios.

- Estacione el vehículo en un lugar alejado de la luz solar directa.
- Lave el vehículo con el jabón neutro líquido especificado y agua fría o tibia.
- Asegúrese de enjuagar el jabón y el detergente de la superficie.

Los vehículos GM están diseñados para funcionar en condiciones ambientales normales y factores naturales.

Pulido y Encerado

El pulido regular puede eliminar residuos de la superficie del vehículo. Después del pulido, utilice cera de alta calidad para protección.

Protección de partes metálicas brillantes exteriores

Limpie regularmente las partes metálicas brillantes. Por lo general se lavan con agua. Al encerar el vehículo, por favor encere estas partes metálicas brillantes.

Limpieza de ruedas de aluminio y cubierta de moldura de la rueda

Para mantener la apariencia original de la rueda y la cubierta de moldura de la rueda (si la hay), no permita que acumulen polvo ni polvo de freno.

Limpie regularmente las ruedas/cubierta de moldura de las ruedas. No utilice agentes de limpieza abrasivos ni cepillos que puedan dañar la pintura de acabado.

Prevención de corrosión

Precaución

No use agentes de limpieza a base de petróleo, ácidos, o abrasivos ya que pueden dañar la pintura, metal, o partes de plástico del vehículo. Si ocurre daño al

(Continúa)

Precaución (Continúa)

vehículo, no estaría cubierto por la garantía del vehículo. Puede obtener los productos de limpieza aprobados en su concesionario. Siga todas las instrucciones del fabricante en cuanto al uso correcto del producto, las precauciones de seguridad necesarias y la forma adecuada de desechar cualquier producto para el cuidado del vehículo.

Los vehículos GM están diseñados para tener capacidades anticorrosivas. El uso de materiales especiales y pintura protectora en la mayoría de las partes del vehículo ayuda a mantener una apariencia, resistencia y confiabilidad satisfactorias.

Aunque las superficies de ciertas partes dentro del compartimiento delantero o de la parte inferior de la carrocería pueden oxidarse, la confiabilidad o el rendimiento de estas partes no se verá afectado.

Daños a las partes metálicas

Si se necesita reparar o reemplazar la carrocería, asegúrese que el taller de reparación utilice los materiales anticorrosivos adecuados para restaurar el rendimiento de la protección anticorrosiva.

Deposición de materia extraña

Las siguientes sustancias pueden dañar la superficie de la pintura:

- Cloruro de calcio y otras sales
- Agente para derretir hielo
- Aceite de carretera y asfalto
- Savia
- Excremento de aves
- Polvo industrial

Retire las sustancias nocivas del vehículo a tiempo. Si los residuos no se pueden eliminar con agua jabonosa, se puede utilizar un agente de limpieza especial.

Daño de pintura de acabado

Repare los rayones de grava, grietas o rayones profundos en la pintura de acabado tan pronto como sea posible. El metal expuesto es propenso a la corrosión. Se pueden utilizar

productos de secado rápido para reparar pequeñas grietas y rayones. Talleres de reparación de carrocería y pintura pueden completar las reparaciones a gran escala.

Mantenimiento de la carrocería

Las sustancias corrosivas que se utilizan para derretir el hielo y la nieve y para prevenir el polvo pueden acumularse en la parte inferior de la carrocería. Si no se eliminan estas sustancias, se acelerará la corrosión y la oxidación.

Enjuague regularmente la parte inferior de la carrocería con agua limpia. Limpie con cuidado la parte que es propensa a la acumulación de lodo. Afloje la suciedad acumulada en el área cerrada antes de enjuagar con agua.

Cuando sea necesario, por favor póngase en contacto con el Centro de Servicio Post-venta para servicio.

Datos técnicos

Identificación del Vehículo

Número de identificación del vehículo
(NIV) 192

Datos del vehículo

Datos del vehículo 195

Identificación del Vehículo

Número de identificación del vehículo (NIV)

Hay 4 marcas de NIV usadas comúnmente en el vehículo.

NIV En tablero de instrumentos

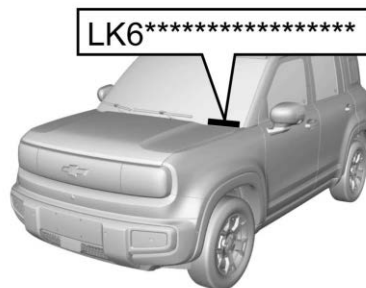

Es la marca de identificación legal del vehículo. En el lado del conductor del vidrio de la ventana del lado delantero. Se puede ver desde el exterior a través de la ventana del parabrisas delantero.

Número de identificación del vehículo en relieve

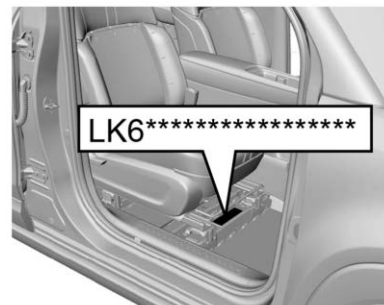

Debajo del asiento del pasajero delantero.

NIV de puerta trasera

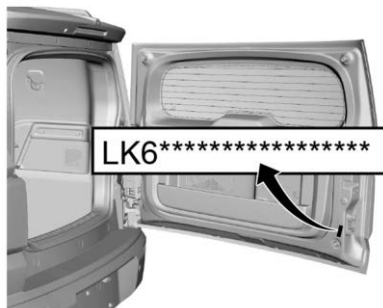

Ubicado en el marco de la puerta trasera.

Placa de NIV

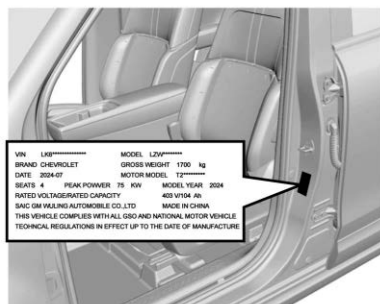

Se encuentra en el marco de la puerta en el lado del conductor.

Núm. de marca del número de producción del motor propulsor

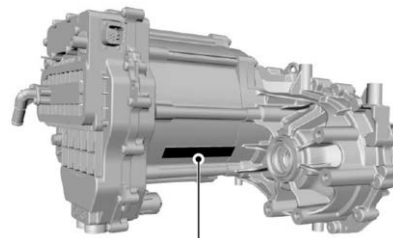

Drive motor embossed No.

Se ubica en el alojamiento del motor.

Modelo y número de motor

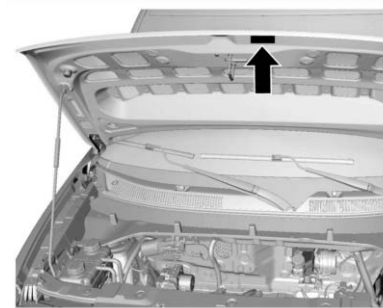

En el lado izquierdo del cofre.

Lea el NIV con VDS

Nota: Los métodos para leer el NIV con equipo de diagnóstico de marca diferente o modelo pueden ser diferentes. Consulte al proveedor de equipo.

1. Conecte el cable de datos del sistema de diagnóstico a la interfaz de OBD a bordo que generalmente se encuentra debajo del tablero de instrumentos en el lado del conductor.

2. Mantenga el vehículo en estado READY (Listo) para encender el sistema de diagnóstico.
3. Seleccione el "Fallas de diagnóstico" para leer el modelo correspondiente. Haga clic para ingresar el "Controlador del vehículo" y dé clic en "Información de identificación del módulo", y luego el número de identificación del vehículo (NIV) se puede mostrar en la lista de contenido.

Ventana de microondas y Marca electrónica

La ventana de microondas es el área para transmitir la señal de marca electrónica.

El parabrisas delantero, sin protector, puede considerarse como la ventana de radio. Se recomienda pasar la marca electrónica dentro del parabrisas delantero y en la parte superior derecha del espejo retrovisor. La señal de marca electrónica no se puede proteger, por lo tanto no se adhiera la película de la ventana antes de pegar la marca electrónica. Los requerimientos de instalación y el tiempo de implementación de la marca electrónica en su región estarán sujetos a las regulaciones.

Datos del vehículo

Tipos y parámetros principales de Cargadores, Enchufes de carga, y Receptáculos eléctricos (1)

Proyecto	Unidad	Tipo y valor de parámetro
Modelo de cargador a bordo	-	LZW6402EVA1 CDU-350-066-15
Voltaje de entrada nominal/corriente/frecuencia de cargador a bordo	V/A/Hz	90-264/32/50
Voltaje de salida/corriente/energía de cargador a bordo	V/A/kW	200-470/22/6.6
Modelo de enchufe de carga	-	Enchufe de carga de CA (Norma europea) XICA-BOX/13A XICA-BOX/12A XICA-BOX/8A Enchufe de carga de CA (Norma americana)XSCA-BOX/12A
Modelo de receptáculo eléctrico de carga	-	26148242 - Receptáculo eléctrico de carga Norma europea: F08-101004-008T 26148243 - Receptáculo eléctrico de carga Norma americana: F08-714001-007T
Método de carga	-	Carga de corriente constante y voltaje constante

Parámetros principales e índice de desempeño de motor propulsor

Proyecto	Unidad	Indicador
Modelo	-	LZW6402EVA1 TZ180XS275
Tipo	-	Motor síncrono de imán permanente
Potencia máxima	kW	75
Par máximo	N·m	180
Velocidad máxima	r/min	14000

Tipos y parámetros principales de Ensamble de sistema de batería de tracción

Proyecto	Unidad	Tipo y valor de parámetro
Categoría	-	LZW6402EVA1 Batería de fosfato de hierro y litio
Tipo	-	Tipo de energía
Modelo de batería de una sola celda	-	IFP53148115-104Ah
Voltaje nominal de batería de una sola celda	V	3.2

Proyecto	Unidad	Tipo y valor de parámetro
Masa total	kg	327
Energía total	kWh	41.9
Voltaje nominal total	V	403
Capacidad nominal total	Ah	104
Corriente de salida nominal	A	104

Parámetros principales de masa del vehículo

Proyecto	Unidad	Parámetro
		MEX, CCA, AMEO
Número de pasajeros	Persona	4
Peso en vacío	kg	1355
Peso en vacío - carga de eje delantero	kg	732
Peso en vacío - carga de eje trasero	kg	623
Masa total máxima permisible	kg	1700

Proyecto	Unidad	Parámetro
		MEX, CCA, AMEO
Carga completa del eje delantero	kg	840
Carga completa del eje trasero	kg	860

Parámetros de dimensiones principales del vehículo

Proyecto	Unidad	Parámetro LZW6402EVA1
Largo total	mm	4003
Ancho Total	mm	1760
Altura total (sin carga)	mm	1726
Distancia entre ejes	mm	2560
Suspensión delantera	mm	730
Suspensión trasera	mm	713
Banda de rodamiento delantera	mm	1515
Banda de rodamiento trasera	mm	1520

Proyecto	Unidad	Parámetro LZW6402EVA1
Ángulo de aproximación (sin carga)	°	22
Ángulo de partida (sin carga)	°	32
Espacio de suelo mínimo (carga completa)	mm	140

Parámetros de desempeño de potencia

Proyecto	Unidad	Requerimiento	Método de prueba
		LZW6402EVA1	
Tiempo que se requiere para la aceleración desde el arranque hasta 50km/h mediante el cambio de engranaje de velocidad	s	4.7	GB/T 18385-2005
Tiempo necesario para acelerar de 50 km/h a 80 km/h	s	4.2	
Velocidad máxima	km/h	150	
Velocidad máxima en 30 minutos	km/h	130	
Capacidad en pendiente máxima	%	30	

Parámetros principales de líquido

Nombre	Marca	Capacidad
Líquido de frenos	DOT4	0.7±0.05L
Aceite de la caja de cambios del sistema de motor de impulso integrado (TZ180XS275)	Total GL-4 75W-90	0.55±0.05
Refrigerante de A/C	HFC-134a	440g±20g

Presión de inflado de llantas (Estado frío)

Modelo de llanta	Item	Presión de inflado de llanta (Carga completa) (Unidad: Kpa)
205/60R16	Llanta delantera	250
	Llanta trasera	250

Parámetros de alineación de rueda



Proyecto		Ámbito
Rueda delantera	Ángulo Camber	$-0^{\circ}20' \pm 45'$
	Caster de pivote de dirección	$3^{\circ}03' \pm 45'$
	Ángulo de convergencia	$0^{\circ}0' \pm 5'$
	Camber hacia adentro del pivote de dirección	$11^{\circ}22' \pm 1^{\circ}$
Rueda trasera	Ángulo Camber	$-1^{\circ}30' \pm 45'$
	Ángulo de convergencia	$0^{\circ}9' \pm 20'$



Otros parámetros



Proyecto	Parámetro
Requerimientos para desbalance dinámico de conjunto de rueda y llanta.	$< 15\text{mm}$
Ajuste de desplazamiento libre del pedal del freno	$\leq 5\text{mm}$
Espesor de raspado mínimo de disco de freno delantero	18mm



Proyecto	Parámetro
Espesor de raspado mínimo de disco de freno trasero	8mm
Espesor de raspado mínimo de zapata de freno delantera/trasera	Delantera: 1.5 mm, trasera: 2 mm

Suplemento de la certificación del Sistema de infoentretenimiento del vehículo (Marca de certificación)



Modelo	País	Nombre de la certificación	Marca de certificación	Observación
PKE-KEY-1.0	México	NOM+IFT	 <p>IFT GESGPK25-01925</p>	
PKE-KEY-1.0	/	CE RED		
PKE-KEY-1.0	/	ID FCC	FCC ID:2AVYX-23734623	



Modelo	País	Nombre de la certificación	Marca de certificación	Observación
SGMW-TBOX-03	/	NOM+IFT	 The image shows two certification marks side-by-side. On the left is the NOM (Norma Oficial Mexicana) mark, consisting of the letters 'NOM' in a bold, sans-serif font, enclosed within a rectangular border with horizontal bars above and below. On the right is the NYCE (Norma Oficial Mexicana de Certificación de Equipos de Telecomunicaciones) mark, which features a square frame containing a stylized 'E' shape with horizontal bars, and an upward-pointing arrow with a small 'MR' in a circle above it. Below the square frame, the letters 'NYCE' are written in a bold, sans-serif font.	
SGMW-TBOX-04	/	CE RED	 The image shows the CE (Conformité Européenne) mark, which consists of the letters 'C' and 'E' in a bold, sans-serif font, joined together.	
SGMW-TBOX-04	/	ID FCC	FCC ID: 2AEQT-DSTBX003	

Modelo	País	Nombre de la certificación	Marca de certificación	Observación
SGMW-TBOX-04	Emiratos Árabes Unidos	TDRA	 <p>The image shows the TDRA (Telecommunications Regulatory Authority) certification logo. It consists of the letters 'TDRA' in a bold, sans-serif font. Below the logo, the text 'ER37930/24' and 'United Arab Emirates' is displayed. To the right of the logo is a square QR code.</p>	
SGMW-TBOX-05	/	CE RED	 <p>The image shows the CE mark, which consists of the letters 'C' and 'E' in a stylized, bold font.</p>	
SGMW-TBOX-05	/	ID FCC	<p>FCC ID: 2AEQT-DSTBX004</p>	

Modelo	País	Nombre de la certificación	Marca de certificación	Observación
SGMW-TBOX-05	Argentina	ENACOM	 H-31203	
SGMW-TBOX-05	Brasil	ANATEL	 ANATEL 09067-24-14824	

Modelo	País	Nombre de la certificación	Marca de certificación	Observación
SGMW-TBOX-05	Paraguay	CONATEL	 NR:2024-09-I-0758	
SGMW-TBOX-06	/	CE RED		

Modelo	País	Nombre de la certificación	Marca de certificación	Observación
SGMW-TBOX-06	/	E-mark(R10)	 10R-06 5991	
SGMW-TBOX-06	/	ID FCC	FCC ID: 2AEQT-DSTBX003	
SGMW-TBOX-06	Kazajstán	EAC		

Modelo	País	Nombre de la certificación	Marca de certificación	Observación
SGMW-TBOX-06	Jordán	TRC	TRC/34/15150/2024	
SGMW-TBOX-07	/	CE RED		
SGMW-TBOX-07	Costa Rica	SUTEL		

Modelo	País	Nombre de la certificación	Marca de certificación	Observación
TPMS-00-01	/	CE RED		
TPMS-00-01	/	ID FCC	FCC ID:2AVYX-23815082	

Información al cliente

Información al cliente

Procedimiento de Satisfacción al Cliente ..	212
Oficinas de atención al cliente	213
Centro en línea del propietario	213
Asistencia en el Camino	214
Norma de Radiofrecuencia	217

Procedimiento de Satisfacción al Cliente

Garantía extendida



¿Aceptó el plan de garantía extendida? General Motors recomienda este plan para complementar la garantía incluida en la compra del nuevo vehículo.

Visite a su distribuidor para obtener más detalles.

Procedimiento de asistencia al cliente

La satisfacción y preferencia de los clientes son muy importantes para su distribuidor y General Motors.

En una situación normal, cualquier problema con la transacción, venta o uso del vehículo debe ser manejado por los departamentos de ventas o servicio de su distribuidor. Empero, reconocemos que a pesar de las buenas intenciones de todas las partes involucradas, a veces puede ocurrir un malentendido.

Si tiene algún problema que no haya sido manejado en forma satisfactoria por los medios normales, le sugerimos los pasos siguientes:

PASO UNO

Explique su caso al agente de servicio de su distribuidor, gerente de servicio, agente de ventas del distribuidor, o gerente de ventas, dependiendo de su caso.

Asegúrese que todos tengan la información necesaria. Ellos están interesados en su satisfacción continua.

PASO DOS

Si no está satisfecho, contacte al gerente general o al propietario del distribuidor para solicitar su ayuda. Si no pueden ayudarle a resolver su caso, solicíteles que lo pongan en contacto con las personas adecuadas en General Motors para obtener ayuda, si es necesario.

PASO TRES

Si su caso no es resuelto en un plazo de tiempo razonable por su distribuidor, por favor llame al Centro de Atención a Clientes (CAC) de General Motors, y proporcione la información siguiente:

- Nombre
- Dirección
- Número telefónico
- Año modelo
- Marca
- Número de identificación del vehículo (NIV)
- Kilometraje
- Fecha de entrega
- Descripción del problema
- Nombre del distribuidor
- Dirección del distribuidor

Vea *Oficinas de atención al cliente* ⇨ 213.

Oficinas de atención al cliente

Para contactar el Centro de Atención a Clientes (CAC), use los números de teléfono que se listan en esta sección. La asistencia

a clientes está disponible de lunes a viernes, de 08:00 a 20:00 horas, y los sábados de 09:00 a 15:00 horas.

Si tiene preguntas, puede enviar correos electrónicos al Centro de Atención a Clientes (CAC) a: asistencia.gmmexico@gm.com.

Para asistencia en inglés:
mx_gm_customerassistance@gm.com.

México

800-466-0811

800-508-0000

Estados Unidos

1-800-222-1020

Canadá

1-800-268-6800

Nicaragua

00-1800-226-0510

Otros países de Centro América y el Caribe

52-555-901-2369

Centro en línea del propietario

Experiencia de propietario en línea my.chevrolet.com.mx

El Centro de Propietario no está disponible para ninguno de los países en la región de Centro América y el Caribe.

La experiencia del propietario en línea de Chevrolet permite la interacción con Chevrolet y mantiene información importante específica del vehículo en un lugar.

Beneficios de la membresía

 : Descargue los manuales del propietario y vea videos prácticos específicos del vehículo.

 : Ver horarios de mantenimiento, alertas e Información de diagnóstico del vehículo. Programación de citas para servicio.

 : Vea e imprima los registros de servicio grabados automáticamente.

 : Seleccione un distribuidor preferido y vea las ubicaciones, mapas, números telefónicos, y horarios.

 : Rastree la información de garantía de su vehículo.

 : Vea recordatorios activos por Número de identificación del vehículo (NIV). Vea *Número de identificación del vehículo (NIV)* ⇨ 192.

 : Vea la información de cuenta OnStar (si está equipado).

 : Converse con alguno de nuestros representantes de apoyo en línea.

Store : Compre paquetes OnStar, Servicios conectados y Datos en línea.

Vea my.chevrolet.com.mx para registrar su vehículo.

Asistencia en el Camino

El programa de Asistencia en el Camino no está disponible para ninguno de los países en la región de Centro América y el Caribe.

Como nuevo propietario, su vehículo se registra automáticamente en el programa de asistencia en el camino. Los servicios están disponibles sin costo bajo los términos y condiciones del programa. El programa de asistencia en el camino no es parte, ni está incluido en la cobertura provista por la Garantía Limitada del Vehículo Nuevo.

La asistencia en el camino brinda asistencia al conductor y pasajeros mientras conduce el vehículo dentro de su ciudad de residencia o cualquier camino autorizado en México, los Estados Unidos o Canadá. Los servicios están sujetos a las limitaciones descritas en las páginas siguientes. La cobertura del programa varía según el país.

La asistencia en el camino está disponible 24 horas al día, 365 días del año.

Este programa caduca a los tres años desde la fecha de venta del vehículo, independientemente del kilometraje del vehículo y los cambios de propietario.

Para más información sobre la renovación de este programa y el final de su vigencia, póngase en contacto con el Centro de Atención a Clientes de Chevrolet en el 800-466-0811 o 800-508-0000.

Servicios que se ofrecen

- **Cambio de llantas desinfladas:** Si no puede cambiar una llanta pochada, el servicio de asistencia en el camino proporcionará servicio de grúa hasta la concesionaria Chevrolet más cercana. Es responsabilidad del conductor reparar o reemplazar la llanta. Este servicio se limita a la transferencia del vehículo a las instalaciones para su reparación.
- **Entrega de combustible de emergencia:** Entrega de suficiente combustible para que el vehículo llegue a la siguiente estación de servicio.
- **Servicio de cerrajero:** El servicio para abrir el vehículo si lo ha cerrado y no tiene la llave. Podría ser posible abrir las puertas de su vehículo de manera remota si tiene OnStar. Por cuestiones de seguridad, el conductor debe presentar su identificación antes de que se proporcione el servicio.
- **Arranque de batería con cables:** El servicio para pasar corriente y arrancar una batería descargada.
- ***Mensajes de emergencia:** Transmisión de mensajes telefónicos urgentes.

- ***Llamadas de emergencia:** Llamada a servicios de emergencias.
- ***Asistencia para la localización de distribuidores:** Información relativa a las direcciones y números de teléfono de los distribuidores de Chevrolet.
- **Grúa de emergencia:** Servicio de remolque hasta el distribuidor más cercano si no se puede conducir el vehículo.

Si el vehículo se ve involucrado en un accidente durante un crimen, una infracción administrativa, o alguna infracción de las reglas de tránsito, el servicio de asistencia en el camino no brindará asistencia. Cuando el vehículo no esté accesible para ser remolcado, todas las maniobras requeridas para acceder al vehículo serán por cuenta del propietario.

Si el vehículo está en una ciudad fuera de su ciudad de residencia, el servicio de asistencia en el camino se limita a mover el vehículo al distribuidor más cercano. Si desea que el vehículo sea llevado a otro distribuidor, se le pedirá que cubra la diferencia de costos al momento del servicio.

Si el vehículo no puede ser recibido por el distribuidor Chevrolet más cercano debido a conflictos de horarios, el vehículo será llevado a un lugar seguro, donde permanecerá hasta 48 horas, hasta que pueda llevarse al distribuidor. Si los costos de almacenamiento exceden la cantidad autorizada, el propietario es responsable de pagar la diferencia al momento del servicio. Póngase en contacto con el servicio de asistencia en el camino para obtener información sobre los montos autorizados.

- ***Interrupción del viaje:** Este servicio se le proporciona si no puede continuar utilizando su vehículo durante su viaje, y no es posible realizar la reparación en una concesionaria Chevrolet el mismo día, requiriendo que el vehículo se quede en la concesionaria durante una noche o más. Si esto sucede, además de los servicios previamente enumerados y previa confirmación con el distribuidor, puede elegir entre las siguientes alternativas, dentro de los límites establecidos en las guías del servicio de asistencia en el camino. Si el costo excede el monto autorizado para estos servicios, deberá pagar la diferencia al momento del servicio.

El servicio de asistencia en el camino hará arreglos para una estadía en hotel para todos los ocupantes del vehículo durante hasta dos noches.

Se proveerá un auto rentado durante hasta dos días, y el vehículo debe regresar al destino original, excluyendo vehículos con capacidad de carga mayor a 3.5 toneladas.

Transporte de cortesía: Si prefiere continuar su viaje hacia el destino planeado o volver a su lugar de residencia, y el viaje requiere de más de 8 horas de manejo en carretera, se arreglará el transporte para el conductor y los pasajeros en autobús de primera clase o vuelo en clase turista hacia el destino elegido por asistencia en el camino, dependiendo de la disponibilidad. Aplican restricciones dependiendo de las especificaciones del vehículo.

Si está en la carretera, se le dará el servicio de taxi a la estación de autobuses o aeropuerto más cercano.

- ***Transporte de cortesía para recoger el vehículo:** Transporte para recoger el vehículo después de completar las reparaciones. Una vez que el distribuidor haya informado que el vehículo está reparado, el servicio de asistencia en el

camino proveerá un servicio de ida en autobús o aerolínea comercial (sujeto a disponibilidad) para la persona designada por usted, para recoger el vehículo en el distribuidor si no se encuentra en la misma ciudad que ésta.

*Estos servicios no se proporcionan para residentes de EE.UU o Canadá. El pago de todos los servicios proporcionados en EE.UU. o Canadá es responsabilidad del propietario, y asistencia en el camino reembolsará dichos gastos.

Servicios que no se incluyen en Asistencia en el Camino

Asistencia en el camino no cubre ni reembolsa los servicios siguientes:

- Los eventos causados por fraudes o mala fe del conductor.
- Inmovilización de vehículos debido a circunstancias de fuerza mayor o no previsibles, como fenómenos naturales de naturaleza extraordinaria, temblores, erupciones volcánicas y otras tormentas tipo ciclón.

- Inmovilización del vehículo debido a situaciones que surjan de accidentes causados por el conductor del vehículo o terceros. Esto incluye cualquier suceso que cause lesiones físicas al vehículo o los ocupantes provocadas por fuerzas externas.
- Actos de terrorismo, tumultos o acciones de la policía y fuerzas armadas que eviten brindar los servicios en el tiempo adecuado.
- El servicio de comidas, bebidas, llamadas u otros costos extra. Los costos de alojamiento aplican sólo para México, en los términos y condiciones del programa de asistencia en el camino.
- Cualquier daño al vehículo no intencional, derivado de los servicios provistos.
- El costo de la grúa al elegir un distribuidor Chevrolet que está cerca del almacenamiento temporal para el vehículo descompuesto.
- El costo de las maniobras requeridas para llegar al vehículo cuando no está accesible para remolcarlo.
- El costo del combustible provisto.

Los costos de reparación de rutina del vehículo no están cubiertos por el programa de asistencia en el camino. Para más información, consulte la garantía del vehículo nuevo.

Contacto con asistencia en el camino

Los servicios de asistencia en el camino son gratuitos y están disponibles las 24 horas del día, los 365 días del año. Los costos sólo se generan en situaciones que exceden los límites del programa; algunos de los cuales están listados en esta sección.

Para contactar la asistencia en el camino por teléfono, use los números que se listan a continuación:

México

800-466-0811

800-508-0000

Estados Unidos

1-800-222-1020

Canadá

1-800-268-6800

Correo electrónico

asistencia.gmmexico@gm.com

Para asistencia en
inglés: mx_gm_customerassistance@gm.com

Chevrolet se reserva el derecho de hacer cualquier cambio o discontinuar el programa de Servicio de asistencia en el camino en cualquier momento, sin previa notificación.

Norma de Radiofrecuencia

Este vehículo tiene sistemas que operan en frecuencia de radio que cumple con los requisitos de la NOM-EM-016-SCFI-2015 or NOM-208-SCFI-2016 y el Cuadro Nacional de Atribución de Frecuencias.

La operación de este equipo está sujeta a las siguientes dos condiciones:

1. Es posible que este equipo o dispositivo no cause interferencia perjudicial.
2. Este equipo o dispositivo debe aceptar cualquier interferencia, incluyendo la que pueda causar su operación no deseada.

Índice alfabético

A

Accesorios y modificaciones.....	159
Adicional	
Mantenimiento y cuidados.....	187
Advertencia	
Luces de advertencia.....	79
Precaución y Peligro.....	4
Aire	
Sistema de aire acondicionado.....	99
Ajustes	
Asiento, Impulso inicial.....	22
Almacenamiento	
Consola central.....	45
Descansabrazos.....	43
Ganteras.....	43
Información para cargar el vehículo.....	45
Trasera.....	44
Vehículo.....	160
Alto voltaje	
Indicador de batería.....	58
Anclajes inferiores y sujetadores para niños (Sistema de CIERRE).....	41
Apple CarPlay y Android Auto.....	89
Asentamiento, vehículo nuevo.....	108
Asientos	
Ajuste, delante.....	23
Cabeceras.....	21

Posición, Delantera.....	22
Trasera.....	25
Asientos delanteros	
Ajuste.....	23
Asientos de posición del asiento delantero	
Ajuste.....	22
Asistencia	
Programa, Asistencia en el camino.....	214
Asistencia al Cliente	
Oficinas.....	213
Asistencia en el Camino.....	214
Automática	
Fluido de transmisión.....	161
Sostenimiento de vehículo (AVH).....	114

B

Batería	
Arranque con cables pasacorriente.....	179
Manómetro.....	58
Bluetooth.....	88, 89
Bolsas de aire	
¿En dónde están las bolsas de aire?.....	31
Sistema.....	29

C

Cabeceras.....	21
Cadenas, llanta.....	174
Calefacción y enfriamiento.....	96
Calefacción y Ventilación, Sistema de.....	98

Cambio de la pluma, limpiaparabrisas.....	164
Carga	
Cable.....	148
Conexión.....	145
Cuándo cargar, vehículo.....	142
Luces.....	80
Cargando al vehículo.....	45
Cargando conectado.....	145
Centro	
Consola, Almacenamiento.....	45
Centro en línea del propietario.....	213
Cinturones de seguridad.....	26
Cómo usar correctamente los cinturones de seguridad.....	28
Restricciones para niños.....	39
Uso durante el embarazo.....	29
Claxon.....	51
Claxon óptico.....	78
Cofre.....	13
Cómo usar correctamente los cinturones de seguridad.....	28
Cómo usar el sistema.....	87
Compuerta levadiza.....	14
Con calefacción	
Espejos.....	17
Conducción	
Emergencias.....	106
Si el vehículo está atascado.....	106

Conductor	
Control de modo.....	117
Sistemas de Asistencia.....	118
Configuraciones.....	90, 92, 95
Control	
de un vehículo.....	105
Controles	
Faro delantero.....	77
Volante de dirección.....	86
Controles del volante.....	86
Cuadro de instrumentos.....	56

D

Declaración de frecuencia	
Radio.....	217
Descansabrazos	
Almacenamiento.....	43
Dirección.....	105
Ajuste del volante.....	50
Direccionales, vuelta y cambio de carril.....	79

E

Eléctrico	
Freno de estacionamiento.....	113
Indicador.....	75
Modos.....	108
Salidas.....	53
Unidad de impulso.....	110
Ventanas.....	18

Electrónico	
Control de estabilidad (ESC).....	115
Embarazo, uso de cinturones de seguridad.....	29
Emergencias.....	106
Enfriamiento y calefacción.....	96
Entrada sin llave	
Operación de Sistema remoto (RKE).....	6
Espejos	
Con calefacción.....	17
Control remoto.....	16
Plegables.....	17
Retrovisor interior.....	17
Espejos plegables.....	17

F

Faros	
Claxon óptico.....	78
Control de nivel.....	78
Controles.....	77
Reemplazo de focos.....	166
Sistema, Automático.....	78
Frenos.....	111, 163
Antibloqueo.....	112
Freno de estacionamiento eléctrico.....	113
Líquido.....	163
Fusibles.....	170

O	
Odómetro.....	57
P	
Página de inicio.....	85
Parabrisas	
Limpiador/lavador.....	51
Peligro, Advertencia, y Precaución.....	4
Precaución, Peligro, y Advertencia.....	4
Pregunte por su vehículo.....	2
Procedimiento de Satisfacción al Cliente.....	212
Profundidad de la rodada.....	173
Puente	
Arranque.....	179
Puerta	
Seguros.....	9
R	
Radiador.....	161
Radio	
AM FM.....	88
Declaración de frecuencia.....	217
Radio AM-FM.....	88
Reemplazo de focos.....	166
Remolque	
Remolque.....	158
Vehículo.....	181

Remoto	
Control de espejos.....	16
Operación de sistema de entrada sin llave (RKE).....	6
Restricciones para niños	
Anclas inferiores y correas para niños.....	41
Sistemas.....	37
Ubicaciones de instalación.....	39
Resumen	
Tablero de instrumentos.....	48
Rodaje de vehículo nuevo.....	108
Rotación	
Llantas.....	174
Ruedas y llantas.....	171
S	
Salidas	
Eléctrico.....	53
Seguros	
Puerta.....	9
Señales de giro y cambio de carril.....	79
Servicio	
Accesorios y modificaciones.....	159
Mantenimiento, Información general.....	184
Sistema	
Asistencia al conductor.....	118
Sistema de enfriamiento.....	161
Sistema de frenos antibloqueo (ABS).....	112

Sistema eléctrico	
Fusibles.....	170
Sistemas	
Bolsa de aire.....	29
Luz Alta.....	77
Sistemas de control de clima.....	96
Aire acondicionado.....	99
Calefacción y ventilación.....	98
Sistemas de control de recorrido	
Control electrónico de estabilidad (ESC).....	115

T

Teléfono	
Apple CarPlay y Android Auto.....	89
Transmisión	
Líquido, automático.....	161
Tras	
Almacenamiento.....	44
Asientos.....	25

U

Ubicaciones de instalación de restricción para niños.....	39
Unidad de impulso	
Eléctrico.....	110
Uso	
Este manual.....	1

V

Vehículo

Almacenamiento.....	160
Control.....	105
Cuándo cargar.....	142
Datos.....	195
Número de Identificación (VIN).....	192
Remolque.....	181
Sostenimiento automático.....	114
Vehículo atascado.....	106
Velocímetro.....	57
Ventanas	
Eléctrico.....	18
Viseras.....	20



NÚMERO DE PARTE. 85828834 C

